

# Kultur i Leksand

KULTURPOLITISKT  
PROGRAM



DEL I

*Bakgrund och  
rekommendationer*



*Kulturpolitiska gruppen  
Leksand  
i februari 2003*



LEKSANDS KOMMUN

## Till Leksands kommunfullmäktige

**D**EN 5 APRIL 2000 beslutade kommunfullmäktige att låta sammanställa ett kulturpolitiskt handlingsprogram för kommunen. Några direktiv för arbetet gavs inte, utan det överläts åt en politikergrupp och kulturintendenten att närmare utforma ett förslag.

Till ordförande i gruppen utsågs kommunalrådet Bo Pettersson (c). Övriga ledamöter har varit Kersti Jobs Björklöf (kulturintendent), Margareta Hegarty (kd), Rebecca Karlsson (lp) Torbjörn Lundquist (m), Christina Munck-Eriksson (mp), Louise Tysklind (s), Lars-Bertil Wiklund (fp) samt Marina Öström (v). I oktober 2001 engagerades fil.dr. Sune Björklöf för att sammanställa och fördjupa insamlat material och att utforma programmet.

Arbetsgruppen hade sitt konstituerande sammanträde i juni 2000 och genomförde en studiedag i september samma år. Fram till detta brevs undertecknande har gruppen, utöver en inledande studiedag inriktad på den statliga kulturpolitiken, hållit 23 sammanträden. Av dem har 6 varit offentliga möten – inkluderande hearings med särskilt inbjudna – som behandlat kulturaktiviteterna konst, musik, dans och teater, film och andra media, hembygdsvård och kulturhistoria samt litteratur och bibliotek. De offentliga mötenas innehåll framgår av Bilaga A, och de 17 enskilda mötena redovisas i offentliga protokoll.

Det historiska underlagsmaterialet – protokoll, utredningspromemorior och andra kommunala handlingar, tidningsklipp, skrivelser och minnesanteckningar – har till alldeles övervägande del hämtats i det lokalhistoriska arkivet. De tryckta skrifter som konsulterats redovisas i fotnoter eller i texten. Sammanställningar och data som ger information om verksamheten efter kulturhusets tillkomst har levererats av kulturförvaltningen och kommunbiblioteket. En mindre del av underlaget, främst kompletteringar av material gällande Djura, Siljansnäs och Ål, har tillställts arbetsgruppen av enskilda personer. Gruppen framför sitt tack till uppgiftslämnarna.

Vårt förslag till kulturpolitiskt program presenteras under titeln »Kultur i Leksand, Del I Bakgrund och rekommendationer«, samt »Kultur i Leksand, Del II Sammanfattningar och förslag till beslut«. Arbetsgruppen har funnit det vara viktigt att ge en fyllig bakgrund, en översiktlig kulturorientering, som kan bidra till vår förståelse för varför Leksands kulturprofil ser ut som den gör idag.

Gruppen, som står enig bakom de framförda förslagen, överlämnar denna dag till kommunfullmäktige sitt förslag till program och anser härmed sitt uppdrag vara slutfört.

— Leksand den 5 februari 2003



BO PETERSSON



KERSTI JOBS-BJÖRKLÖF



MARGARETA HEGARTY



TORBJÖRN LUNDQUIST



CHRISTINA MUNCK-ERIKSSON



LOUISE TYSKLIND



REBECCA KARLSSON



LARS-BERTIL WIKLUND



MARINA ÖSTRÖM



/SUNE BJÖRKLÖF

# Innehåll

|                    |    |
|--------------------|----|
| Missivbrev .....   | 5  |
| Introduktion ..... | 11 |

## DEL I

|  |    |
|--|----|
| <b>Bakgrund och rekommendationer</b> .....                                   | 13 |
| » Kultur« och kulturprogram .....  | 13 |
| Varför skrivs ett kulturprogram? eller Om nyttan av att formulera mål ....   | 14 |
| Några övergripande frågor .....  | 15 |
| <b>1 De nationella målen och lokal särart</b> .....                          | 17 |
| Staten och kommunerna (17) De nationella målen och lokal särart (17) Finan-  |    |
| sieringskällans betydelse (19)   |    |
| <b>2 Kulturmyllan</b> .....  | 21 |
| Bebyggelsen (21) Landskap och folkliv (21) Nya institutioner och aktiviteter |    |
| på gammal grund (22) Dagens kulturprofil (23) Målformuleringar och prak-     |    |
| tik (23) Planer och realism (24)   |    |
| <b>Överväganden och rekommendationer</b> .....                               | 24 |
| <i>Kulturverksamhetens två huvuduppgifter</i>                                |    |
| NÅGRA DATA OM KULTURHUSET 1986–2001: Besökare i kulturhuset (25)             |    |
| Finansieringen (26) Medelsfördelning (26)                                    |    |
| <b>3 Museets basutställningar och tillfälliga utställningar</b> .....        | 29 |
| BASUTSTÄLLNINGARNA: Fäbodväggen (29) Dräktutställningen (29) Dal-            |    |
| måleriutställningen (30)   |    |
| <b>Överväganden och rekommendationer</b> .....                               | 31 |
| TILLFÄLLIGA UTSTÄLLNINGAR: Bildkonst och konsthantverk (32) Kultur-          |    |
| historia (32) Foto (33) Internationellt (33) Elevutställningar (33) Utställ- |    |
| ningar som »exporterats« (33) Visningar (34) Kostnader (35) Lokaler (35)     |    |
| Tillfälliga utställningar, erfarenheter (36)                                 |    |
| <b>Överväganden och rekommendationer</b> .....                               | 36 |
| <b>4 Museets försäljning</b> .....   | 39 |
| Sortiment och inköpsprinciper (39)   |    |
| <b>Rekommendation</b> .....  | 40 |

|   |     |
|---|-----|
| <b>5 Bildkonst. Arkitektur. Inredning</b> .....   | 41  |
| BILDKONST: Dalmåleriet (41) Resenärer och konstnärer omkr. 1750–1850 (42) Sekelskiftesvägen (42) Leksands Konstsällskap (43) Tällbergs konstförening (43) Konstutövare i Leksand idag (44) Utställningsmöjligheter–Konstgallerier (45) Arkitektur (45) Inredning (47) Hemslöjd (48)   |     |
| <b>Överväganden och rekommendationer</b> .....  | 48  |
| <b>6 Musik</b> .....  | 51  |
| KYRKOMUSIKEN: Organister och tonsättare (53) KYRKO- OCH HEMBYGDSKÖRER: Leksands kyrkokör (56) Hugo Alfvén och Siljanskören (56) Siljansnäs kyrkokör (57) Djura kyrko- och hembygdskör (57) STRÅKKAPELL OCH BLÅSORKESTRAR: Västanviks stråkkapell (59) Leksands Stråkkapell, Leksands Hornmusikkår / Planteringssällskapets blåsorkester (59) Leksands Orkesterförening och Hemvärnsorkestern (60) Musik vid Siljan (61) Ture Gudmundsson (64) Leksands musikkår (64) Leksands nya orkesterförening (64) MANSKÖRER: Lille Bror Söderlund (65) MUSIKLIVET I INSJÖN (66) Sånggrupper och tre frikyrkliga musiker (68) MUSIK I SILJANSNÄS (70) DANSMUSIK (70) FOLKMUSIKEN: Dalaföreningen (71) Leksands spelmanslag (72) Musikgrupper och några musiker idag (74) MUSIKSKOLAN (75) Musikskolan och Leksands musikliv (75) Skolans mål och riktlinjer (77) |     |
| <b>Överväganden och rekommendationer</b> .....  | 78  |
| <b>7 Film</b> .....   | 81  |
| Inspelningar i Leksand (81) Biografer (82) Film i Siljansnäs (84) Film i Djura (85) FILM OCH MULTIMEDIA IDAG (85) Leksands filmfestival. Skol- och sportlovsbio. Det cineastiska intresset (86) Filmens ställning i ungdomskulturen (86) Filmen i undervisningen (87) Filmaktiviteter på länsnivå (87) Filmutbildning i några kommuner (88) LEKSAND OCH FILMEN I FRAMTIDEN – TRE PROJEKTUPPSLAG: Profilerings av gymnasiets medieprogram (89) Dokumentationsprojekt (89) Projektet »Filmkommun« (89)  |     |
| <b>Överväganden och rekommendationer</b> .....  | 90  |
| <b>8 Teater</b> .....   | 91  |
| »Paraden«(91) Himlaspelet och Gamla gården (91) AMATÖRTEATER OCH REVY (92) Planteringssällskapet och Paradplatsen (94) Teater och revy i Insjön (94) Amatörklubben »Humlan« (95) Insjörevyerna (96) Revy i Noret (98) BARNTEATER i Leksand (99) Barnteater och pensionärsteater i Siljansnäs (100) Lokalrevy (100)  |     |
| <b>Överväganden och rekommendationer</b> .....  | 101 |
| <b>9 Dans</b> .....   | 103 |
| KONSTNÄRLIG DANS (103) Undervisning i dans (104) Dans i Dalarna och länsdanskonsulent (104) Lärarsituationen (105) FOLKDANS: Leksand (105) Siljansnäs (105) Ål (107) SÄLLSKAPSDANS (108)  |     |
| <b>Överväganden och rekommendationer</b> .....  | 108 |

|   |     |
|---|-----|
| <b>10 Programverksamheten</b> .....   | 109 |
| Kulturförvaltningens egna program (109) Förenings- och studieförbunds-<br>aktiviteter (111) BARNPROGRAM (112) Barnkulturgruppen 1992–96 (112)   |     |
| <b>Överväganden och rekommendationer</b> .....  | 115 |
| <b>11 Skolans kulturuppgift</b> .....   | 117 |
| SKOLVERKET (117) Den allmänna kulturundervisningen i skolan (118) Un-<br>dervisning om den lokala kulturen (118) KULTURPENG (119) KULTURPEDA-<br>GOGENS UPPGIFTER (120)   |     |
| <b>Överväganden och rekommendationer</b> .....  | 121 |
| <b>12 Det lokalhistoriska arkivet</b> .....   | 123 |
| TEXTARKIVET: Enskilda arkiv (123) Enstaka handlingar (124) Kartor och<br>ritningar (125) Trycksaker (125) Andra arkiv med handlingar rörande Leksand<br>(125) Kulturhistoriska undersökningar (125) Kulturförvaltningen (125) Syn-<br>punkter på arbetet i textarkivet åren 1985–2001 (125) Textarkivets referensbib-<br>liotek (127) BILDARKIVET (127) Fotodigitaliseringsprojektet (128) UTVECK-<br>LING av text- och bildarkivet (128) |     |
| <b>Överväganden och rekommendationer</b> .....  | 129 |
| <b>13 Hembygdsgårdarna. Föremålen. Verksamhet. Förvärv</b> .....  | 131 |
| BYGGNADSBESTÅND (131) FÖREMÅL (133) Varför detta bestånd och dessa<br>föremålssamlingar? (133) Underhåll och vård av byggnader, trädgårdar och<br>mark (135) Katalogisering, förvaring och vård av föremålssamlingarna (136)<br>MOTTAGANDE AV DONATIONER OCH FÖRVÄRV (137) SÄKERHETS-<br>FRÅGOR och försäkringar (138) ÖPPETHÅLLANDE OCH AKTIVITETER (138)<br>»Tidsresor och Kulturmöten« (139) GUIDER (140) SERVERINGAR (141)            |     |
| <b>Överväganden och rekommendationer</b> .....  | 141 |
| <b>14 Kulturmiljövård</b> .....   | 143 |
| SKYDD FÖR VÄRDEFULLA MILJÖER: Timmerkurser (143) Den fysiska riks-<br>planeringen (144) Inventering av byar och fåbodar (145) Markanvändnings-<br>planen för Noret (145) Särskilda undersökningar (145) Det lagliga skyddet för<br>riksintressen (146) LADUPROJEKTET OCH TIMMERHUSPROJEKTET (146)<br>Timmerhusutställningen (147) RÅDGIVNING (147) SAMVERKAN med sam-<br>hällsbyggnadskontoret (147)                                      |     |
| <b>Överväganden och rekommendationer</b> .....  | 148 |
| <b>15 Seminarier och publikationsverksamhet</b> .....   | 149 |
| SEMINARIER OCH FÖRELÄSNINGAR (149) PUBLIKATIONSVERKSAM-<br>HET (154): Leksands sockenbeskrivning (154) Åls sockens historia (157) »En<br>bok om Siljansnäs« (159)   |     |
| <b>Överväganden och rekommendationer</b> .....  | 159 |
| <b>16 Engagemang i arrangemang</b> .....  | 161 |

|  |     |
|--|-----|
| <b>17 Biblioteket</b> .....  | 167 |
| KORT BIBLIOTEKSHISTORIA (167) NATIONELLA RIKTLINJER OCH LO-                  |     |
| KALA TILLÄGG (170) PROGRAMVERKSAMHET (172) STATISTISKA DATA                  |     |
| OM BIBLIOTEKVERKSAMHETEN: Mediabestånd (174) Tidskrifter (175)               |     |
| AV-media (176) Utlåning (176) SAMMANFATTNING OCH REFLEKTIONER                |     |
| (180)  |     |
| <b>Överväganden och rekommendationer</b> .....                               | 182 |
| Biblioteket som folkbibliotek/kulturinstitution (183) Informationsförmedlare |     |
| (184) IT-agent (186) Huvudmannaskapet (187)                                  |     |
| <br>   |     |
| <b>Bilagor</b> .....   | 189 |
| (numrerade efter kapitelnummer)  |     |
| A. Arbetsgruppens offentliga möten och sammanträden .....                    | 189 |
| 2 Fast anställd personal vid kulturförvaltningen 1986–2001 .....             | 191 |
| 3 Utställningar i Kulturhusets museum 1985–2001 .....                        | 192 |
| 5 Nationalencyklopediens definitioner av termerna konsthantverk,             |     |
| formgivning och design. ....   | 203 |
| 6 »Preludierna«, exkurs om Musik vid Siljan. ....                            | 204 |
| 8:1 Teaterarrangemang som genomförts av »Paraden« 1995–2001 .....            | 207 |
| 8:2 Lokaler .....  | 208 |
| 12 Arbetsgång vid hantering av inlämnat material till arkivet. Arbetsläget i |     |
| arkivet i mars 2002 .....  | 209 |
| 14:1 33 riksintressen .....  | 211 |
| 14:2 Skrifter och rapporter som har aktualitet för kulturmiljövården .....   | 212 |

\*

I särskild volym

DEL II

### **Sammanfattning och förslag till beslut**

Dagens kulturprofil · Kulturverksamhetens två huvuduppgifter · Basutställningarna · Tillfälliga utställningar · Musik · Film · Dans · Programverksamheten  
Skolans kulturuppgift · Det lokalhistoriska arkivet · Hembygdsgårdarna och föremålssamlingarna · Kulturmiljövård · Seminarier och publikationsverksamhet · Engagemang i arrangemang · Biblioteket

## *Introduktion*

**D**ET KULTURPOLITISKA handlingsprogrammet är indelat i sjutton kapitel, som vardera belyser ett kulturområde. Vissa kapitel – de som behandlar bildkonst och arkitektur, musik, film, teater, dans, hembygdsgårdarna med deras samlingar, kulturmiljövärd, publikationsverksamhet och biblioteket – inleds med historiska bakgrundsorienteringar. Dessa historiska skisser avser att ge några huvuddrag, och för all del också en del roande detaljer, i den lokala kulturhistorien som i inte oväsentlig utsträckning kan förklara varför somliga aktiviteter har en så stark ställning idag men andra inte.

Kapiteln om programverksamheten, det lokalhistoriska arkivet, avsnittet om de seminarier som hållits i anslutning till större utställningar och den kommenterande förteckningen av viktigare samarbetskontakter (kap. 16) är helt knutna till kulturförvaltningens verksamhet från Kulturhusets öppnande 1985 fram till och med 2001. Kapitel 11, Skolans kulturuppgifter, var initialt ett avsnitt inom kapitel 10, Programverksamheten. På grund av dess vikt har emellertid avsnittet i slutredigeringen lyfts ut och fått bilda ett eget kapitel.

Varje kapitel i programmets DEL I avslutas med ett antal rekommendationer. I några fall är dessa tämligen detaljerade, varför programgruppen betraktat dem vara riktningssamtal för Kultur- och fritidsförvaltningen, som inte kräver att underställas kommunfullmäktige för beslut. De flesta rekommendationerna är emellertid generella och de har – efter en fristående sammanfattning av vad som avhandlats i DEL I – förts ihop i DEL II, som utgör programgruppens förslag till beslut i kommunfullmäktige. Tillsammans ger dessa skrivelser inriktningen av Leksands kulturverksamhet eller, som det ibland uttrycks, kommunens kulturprofil.

I begränsad utsträckning har lagts förslag om personalförstärkningar. Tidshorisonten är i det avseendet varierande. Somliga förslag torde kunna realiseras inom närmaste budgetår, andra får anstå en tid. En viktig utgångspunkt i programarbetet har varit att förslagen skall vara genomförbara och inte utmynna i orealiserbara visioner.

Underlagsmaterialet till programmet är mycket ojämnt till såväl omfång som kvalitet. I Leksands socken har kulturaktiviteterna dokumenterats betydligt bättre än i Ål och Siljansnäs, och detta gäller inte enbart förhållandena för ett och två århundraden sedan utan även de senaste femtio åren.

Programgruppen har inte haft till uppgift att gräva i det källmaterial som finns – protokoll, rättsliga akter, dagböcker, brev och fotografier – även om detta i några fall gjorts för att söka eller kontrollera tryckta faktauppgifter, vanligen genom sökning i protokoll med bilagor, utredningspromemorior etc. I alldeles övervägande utsträckning har gruppen måst förlita sig på andrahandskällor såsom litteratur av olika slag, inte minst tidningsartiklar. Om det inte framgår av texten, har i fotnoter angivits varifrån en faktauppgift hämtats. Däremot finns ingen samlade lista över den litteratur som refererats till.

Bristen på historiska data för vissa avsnitt är emellertid inte så allvarlig att den påverkat förslagen. Sett på saken ur lokalhistoriskt synvinkel borde emellertid några luckor fyllas ut. Kartläggningen av sång- och musikgrupper – såväl frikyrkliga som profana – och deras repertoar från tiden efter första världskriget fram till våra dagar är i alla kommunens tre socknar bristfällig. Inte mycket finns heller upptecknat om jazzorkestrar, dansband och popmusiker i Nedansiljansbygden. Enkla noteringar om musikorkestrar i byarna och deras musik skulle kunna ge intressanta bilder av en viktig del av nöjesutbudet under de senaste femtio-sextio åren.

Likaså är, bortsett från aktiviteterna i Insjön, uppgifter om revyer och kabaréer fragmentariska. En genomgång av dagstidningarna från förra sekelskiftet och framåt skulle säkert kunna fylla en lakun i vår kunskap om Leksands och Siljansnäs socknars nöjeshistoria. En annan viktig del av vårt kulturliv som endast i förgående berörs i programmet är skolans aktiviteter på området.

Kulturförvaltningen borde söka få musikvetenskapliga och etnologiska universitetsinstitutioner att intressera studenter för att skriva uppsatser inom dessa fält. I kapitel 15, avsnittet Publikationsverksamhet, behandlas några kulturområden som avses bli behandlade i Leksands socknenbeskrivning. I kapitlet diskuteras även hur de tre kommundelarnas beskrivningar i framtida publikationer skall kunna samlas under den gemensamma beteckningen »Leksands kommuns skriftserie«.

Programmet är ett politiskt handlingsprogram, ett uttryck för en vilja att dels fullfölja vissa verksamheter som framgångsrikt drivits under senare år och uppskattats av leksandsborna, dels förnya utbudet. Innehållet inom de angivna ramarna kan skifta, men tyngdpunkten bör alltför ligga på lokal kulturhistoria i vid bemärkelse. Trots dess dokumenterade kulturkonservatism – vaktslåendet om den egna jorden och en hög värdering av flera lokala kulturella särdrag – har Siljansbygden genom tiderna utmärkt sig för goda omvärldskontakter. Programmet förutsätter fortsatt öppenhet för nya impulser och samarbete med institutioner utanför den egna kommunen och landskapet.

# Bakgrund och rekommendationer

## ”Kultur” och kulturprogram

**K**ULTURENS ROLL I ETT SAMHÄLLE, oavsett vilket geografiskt skalmått vi använder oss av, kan beskrivas under åtskilliga rubriker. En räkna verb med positiv innebörd som gör begreppet kultur hanterligt för vårt syfte vore: Skapa och utveckla, opponera, frigöra, kommunicera, väcka och åskådliggöra, bevara och förändra, överbrygga och förena. Andra verb och ordklasser kunde lika väl användas. Kultur uppammar diskussion och alternativa synsätt. Detta dokument avser att bilda ett underlag för kommunala beslut och vi får söka oss fram till en mera handfast beskrivning. En statlig utredningspromemoria har föst in begreppsdiskussionen i en tämligen begränsad hage: » Med kultur avser vi konstarnas, mediernas, bildningssträvandena och kulturarven.«

Vi skall snäva in begreppet ytterligare så att det får plats i den kommunala fällan. I programmet menar vi med kultur i första hand de aktiviteter som beskrivs i den årliga kommunala budgeten under rubriken: » Kulturverksamheten «. Här ligger programmets fokus, varför de avsnitten är mera detaljerade än de övriga. Kulturaktiviteter bedrivs emellertid även inom ramen för andra förvaltningars verksamhet, aktiviteter som helt eller till alldeles övervägande del finansieras med kommunala medel, exempelvis biblioteket och musikskolan.

Till detta kommer kulturverksamhet inom kommunen som inte har kommunen som huvudman, men som ges kommunalt stöd eller där kommunens intresse visas på annat sätt, exempelvis genom representation i en verksamhetsstyrelse. Här kan exemplifieras med Släktforskarernas Hus respektive Stiftelsen Hildasholm och Stiftelsen Mas Olles gammelgård i Siljansnäs. Det finns, slutligen, ett viktigt kulturutbud som kommer kommuninvånarna till del och som betyder mycket för bygden, men som inte alls har någon kommunal anknytning. Såsom exempel kan nämnas det nu avvecklade Tennfigurmuseet i Hjortnäs, Karlfeldtgården i Sjugare, Wallénstiftelsen samt en rad enskilda artister eller grupper som sysslar med musik, likaså bildkonstnärer och slöjdare. För

att vi skall få en helhetsbild kommer, så lång det är möjligt, även de två senare kategorierna att åtminstone ytligt beröras.

Sammanfattningsvis kan den beskrivna skiktningen illustreras enligt nedanstående tablå.

| <b>Kulturverksamhet<br/>i Leksands kommun</b>  | <b>Beskrivningsnivå<br/>i programmet</b>                                      |
|--|---|
| I Verksamhet som ryms under budgetrubriken<br>» Kulturverksamheten «                 | Detaljerad nivå plus målformuleringar, både övergripande och mera detaljerade |
| II Kulturverksamhet inom andra kommunala förvaltningar                               | I sina huvuddrag plus övergripande målformuleringar                           |
| III Kulturaktiviteter som får kommunalt stöd, men som har annan huvudman än kommunen | I sina huvuddrag. Inga målformuleringar                                       |
| IV Kulturaktiviteter som är helt fristående  | Omnämns   |

#### **Varför skrivs ett kulturprogram? eller Om nyttan av att formulera mål**

Tillkomsten av kulturhuset 1985 medförde en väsentlig förstärkning av resurserna för kulturaktiviteterna: En betydande utvidgning av biblioteket, tillkomsten av ett museum, ett lokalthistoriskt arkiv med ett fotolaboratorium, ändamålsenliga arbetsrum och ett visst tillskott av personal för kulturfrämjande uppgifter.

Fullmäktigebeslutet hade föregåtts av en genomarbetad utredning om kulturverksamhetens tänkta inriktning, »Leksands Kulturhus, programutredning« (1979) och investeringen hade penetrerats genom en noggrann byggnads- och inredningsplanering. Efter ett halvtannat årtionde kan det vara befogat att redovisa hur de givna resurserna förvaltats.

Den historiska återblicken har ett dubbelt syfte: dels ger den uppdragsgivaren, Leksands kommun, en fördjupad insikt om kulturlivets profil och omfattning under vad som skulle kunna kallas pionjäråren, dels kan den tjäna som en introduktion i verksamheten för den uppsättning personer som inom ett förhållandevis kort tidspann kommer att ta över verksamheten. Kulturförvaltningen står inför ett generationsbyte. Under de gångna åren har erfarenheter och kunskaper samlats om Leksands starka och svaga sidor som kulturkommun och på den grundvalen formuleras nu ett så långt möjligt konkret kulturprogram, en rekommendation om eller riktlinjer för den kulturpolitik som kommunen bör

föra. Programmet har i sin allmänna uppläggning en räckvidd på ett decennium framåt, i vissa fall inte längre än tre år.

Ett program är ett planeringsinstrument både för politiker och för tjänstemän. Den som seriöst tar befattning med det tvingas tänka igenom politiken och konsekvenserna av besluten. Långsiktiga beslut ger stadga och verksamheten kan i efterhand utvärderas. Ett program grundat på vunna erfarenheter är ett kondensat av kunskap och vilja som underlättar förståelsen av hur en generation tänkte, men det hindrar inte en ny generation att tänka i andra banor. Den framtida värderaren som blickar bakåt kommer i det historiska släpljuset att kunna konstatera eller anse att somt tänktes rätt somt fel. Insikten om att andra med facit i hand kommer att veta bättre än vi får inte hindra oss att tänka framåt.

### **Några övergripande frågor**

I Leksands kommun sorterar en mycket viktig del av kulturverksamheten, *biblioteket*, under bildningsnämnden. Fullmäktige har därmed velat markera bibliotekets nära samhörighet med skolväsendet. UNESCO skiljer i sitt manifest om folkbibliotek (1994) inte på bibliotekens kunskapsförmedlande respektive estetiska uppgift, men helt uppenbart är att i bibliotekens verksamhet under de senaste två årtiondena skett en förskjutning mot kunskapssökning med hjälp av datorer.

Samtidigt har skolans läromedel undergått en förändring i samma riktning. Samma process inom två bildningssystem har resulterat i dels att fackboken intagit en starkare ställning i skolundervisningen, dels att biblioteken fått en viktig roll i undervisningen om hur man via dator söker fakta eller källor för faktainhämtning.

Vi vill här i inledningen även ta upp tre andra frågor av övergripande natur som i och för sig skulle kunna upprepas område för område: Verksamhet för barn, tillgången på lokaler och hyressättningen samt intentionen att hålla hög kvalitet i verksamheten.

Med barnverksamhet menas i detta sammanhang barnens introduktion i den kulturmeny som erbjuds vuxensamhället. Även om kulturutbudet för barn skiljer sig från utbudet för vuxna i tilltalet – dvs. sättet att framföra en berättelse, valet av bilder och former, språknivå – är det till arten, motivvalet och budskapet detsamma för barn och vuxna. En generös barnverksamhet av hög kvalitet, bör vara ett övergripande mål i kommunens kulturutbud. I senare avsnitt skall den materiella innebörden av målformuleringen närmare preciseras.

En högst konkret och för all kulturverksamhet central fråga är tillgången på lokaler och hyressättningen. Aldrig så goda intentioner och mål kan stranda på att lokaler inte finns eller att hyran ligger på en alltför hög nivå för arrangören. Hyressättningen är idag ett större problem

än brist på lokaler. Det är angeläget att principerna för hyressättningen och internbudgeteringens påverkan på hyran tas upp till diskussion inom kommunen.

Någon allmänt accepterad definition av begreppet kvalitet finns inte; det är länge sedan någon försökte uppställa en norm för god konst. Kvalitet ger oss upplevelser som är lustfyllda, engagerande, plågsamma, fyller oss med glädje, gör oss upprörda, vemodiga, oroliga, rubbar våra cirklar, förvänder synen på oss, visar verkligheter som inte fanns tidigare, klär av oss, får oss att känna samhörighet, avstånd, högtid. Men, vad som fört oss dit går inte att ringa in. Det torde vara en allmänt accepterad uppfattning att vad som »gör« en bok, en teaterföreställning, konsert, målning, pennteckning, utställning »bra« eller »dålig« är skeendet inom betraktaren. Men för att den inre processen skall rulla igång fordras en känslans katalysator. Goda konstnärliga prestationer som berör oss är frukten av långvarigt hårt arbete. Kvalitet är att inte vika undan för det krävande, det krävs mod att stå emot det lättköpta.



## I

# De nationella målen och lokal särart

### Staten och kommunerna

**S**TATEN HAR PÅ BASIS AV offentliga utredningar ställt upp ett antal övergripande mål som kommit att bli riktninggivande även för primär- och sekundärkommunerna. Ibland ges läsaren eller åhöraren bilden av staten som målsättare och kommunerna som lokala verkställare av statens intentioner. Den bilden är inte adekvat. Oftast är de nationella målen endast en rubricering och kodifiering av aktiviteter som i många kommuner redan praktiserats. Där kulturen skapas finns ingen skillnad på stat och kommun, och periferin föder fler innovationer än centrum.

Riktlinjer ges emellertid av staten inte endast genom riksdagsbeslut. Kommunen är formellt inte underställd staten, men greppet att stycka upp även naturligen sammanknutna aktiviteter i »projekt« har resulterat i att regeringen genom skrivningar i regleringsbrev till de anslagsbeviljande myndigheterna kan styra också långt ut i kommunens mest finfördelade grenverk. Varje »projekt« som erhållit ett bidrag (statligt eller via EU), har att senare rapportera till ett statligt organ hur medlen använts, till länsstyrelsen, Statens kulturråd, någon statligt styrd fond etc. I en pressad ekonomi har genom denna mekanism – projektet som styrmedel – kommunerna för att överhuvud taget kunna konkurrera om drifttillskott i sin budget gradvis blivit nödgade att följa de riktlinjer som staten har angivit för sin egen verksamhet.

### De nationella målen och lokal särart

Sju nationella mål för kulturpolitiken fastställdes i ett riksdagsbeslut 1974 och återigen 1996 då vissa tillägg och smärre justeringar gjordes. Målen, som förutsätts genomsyra all kulturverksamhet i landet, är följande:

- 1 Värna yttrandefriheten och skapa reella förutsättningar för alla att använda den.
- 2 Verka för att alla får möjlighet till delaktighet i kulturlivet och till kulturupplevelser samt till eget skapande.
- 3 Främja kulturell mångfald, konstnärlig förnyelse och kvalitet och därigenom motverka kommersialismens negativa verkningar.
- 4 Ge kulturen förutsättningar att vara en dynamisk, utmanande och obunden kraft i samhället.
- 5 Bevara och bruka kulturarvet.
- 6 Främja bildningssträvanden.
- 7 Främja internationellt kulturutbyte och möten mellan olika kulturer inom landet.

Med utgångspunkt i dessa allmänt hållna riktningssamtal, är tanken, skall det stå institutioner och enskilda aktörer fritt att efter sin särart sätta en egen prägel på tolkningen av de sju punkterna. Med särart kan avses geografiskt eller historiskt betingade förutsättningar och möjligheter, lokala traditioner i en viss bygd, enskilda personers egenheter och begåvning. Det är många faktorer som bestämmer uttrycksmedlens färg och temperatur.

Denna lokala särart, som oftast har djupa historiska rötter, skapar identitet, bygger upp den kollektiva självbilden. Förankring i en säker identitet leder till mindre oro för det främmande och ger förutsättningar för en större öppenhet mot nya impulser och möten.

Leksand och Siljansbygden som helhet har vissa klart urskiljbara komponenter i sin kulturella miljö som skapar en särart att slå vakt om: det korta avståndet till det tidigare småbonde- och hantverkarsamhället, timmerhuskulturen och bystrukturen, bevarad fäbodbebyggelse, folkmusiken, dalmålningarna – ett av Sveriges få bidrag till den internationella konsthistorien – och ett ännu levande dräktskick, låt vara numera huvudsakligen knutet till kyrkliga sedvänjor.

Slutligen bör nämnas ett allmänskulturellt drag, som Siljansbygden och Övre Dalarna delar med Norrlands inland. Samhället är av historiska orsaker jämlikt i en utsträckning som ingen annanstans i landet.

Leksands kommun har en sådan trygghet i sin identitet att den utan artificiella grepp har förutsättningar att stödja och uppmuntra både kulturbärare och innovatörer.

## Finansieringskällans betydelse

Kostnaderna för förvaltningarnas basresurser, personal och lokaler, finansieras inom kultursektorn av kommunala medel, varför den kommunala verksamhetens *struktur* och *tyngd* otvetydigt bestäms av kommunen. Kommunernas *allmänna kulturinriktning* är, som nämnts, utsatt för fjärrstyrning, och tenderar av den anledningen att bli mera ensartad över landet.

För att kunna skapa en *lokal kulturprofil*, för att kunna hävda det särpräglade, måste en kommun anse att kultur är viktigt, vilket uppenbarligen är fallet i Leksand genom de jämförelsevis goda basresurserna. Kompetent personal och ändamålsenliga lokaler är ett nödvändigt, men inte tillräckligt, villkor för att en kommun skall kunna upprätthålla sin kulturella slagkraft. Härutöver måste särskilda medel tillföras verksamheten, vilket i Leksand under den gångna perioden skett genom betydande summor via fonder och privata sponsorer. Inte i något fall har en sponsor haft synpunkter på medelsanvändningen, medan en återkommande förutsättning för bifall till en ansökan varit vidimerad kvalitet i verksamheten.

Det råder ingen tvekan om att kulturförvaltningens förmåga att skaffa sponsringsmedel – fritt disponibla resurser – haft en avgörande betydelse för Leksands höga kulturprofil. I ett långsiktigt perspektiv är det emellertid mindre välbetänkt att förlita sig på externa bidrag. Förhoppningar om sådana bör inte byggas in i en budget. Externa medel skall sökas men betraktas som glädjande tillskott in spe som gör det möjligt att prestera något extra.



## 2

# Kulturmyllan

**S**ÄSONGSVISA ARBETSVANDRINGAR har alltsedan medeltiden företagits till så kallat herrarbete, främst till Stockholm och Mälardalen. Traditionen fortlevde i det s.k. »Masrallyt« ända in på 1970-talet. De täta, nära kontakterna med andra bygder och tänkesätt skapade dels en hög värdering av den egna kulturen, dels en öppen attityd till »främmande« människor och idéer. Siljansbygden var ingen isolerad bygd och befolkningen insåg jämlikhetens värde.

### Bebyggelsen

I senare delen av 1600-talet skedde en genomgripande omstrukturering av gårdsbebyggelsen, som innebar att gårdarna – uppförda i timmer – flyttade samman. Det karakteristiska mönstret av stora och väl sammanhållna byar, började ta form. Byarna överlevde de två stora skiftesreformerna och utgör idag ett unikt inslag i kulturlandskapet och i sättet att leva.

### Landskap och folkliv

Tidiga resenärer och landskapsskildrare gjorde Siljansbygden och folklivet känt i en vid krets. Det var ett av främst 1800-talsromantiken färgat landskap som målades upp, en bild som senare skulle betyda mycket för de tidiga rekreationsbesökarna, för hotelletableringar och för massturismen efter andra världskriget. För spridningen av landskapsbilden får heller inte underskattas de vykort som i början av 1900-talet såldes av den unge J. P. Åhlén och som gick ut över landet i hundratusental.

Det öppna landskapet, bebyggelsens småskalighet och de kvarvarande spåren av ett fäbodaserat jordbruk har alltfört en stark dragningskraft. Här blomstrade genom hela 1800-talet en egen konstart som tidigare berörts, dalmåleriet, och hemslöjd var under den första delen av 1900-talet ett inte obetydligt näringsfång. Den kyrkliga seden skiljer sig i några avseenden från den i övriga landet. Folkmusiken har en bred bas och utgör ett naturligt inslag i många sammanhang. Områdets kultur-

konservatism – varmed menas kvardröjande inslag av äldre såväl materiella som icke-materiella kulturskikt i det dagliga livet – är påtaglig och otvungen. Hit bör även föras ett starkt historiskt intresse för bygden, gården och släktrationer bakåt i tiden. Knappast någonstans utanför Siljansbygden förekommer gårdar som gått så många led inom samma släkt.

### **Nya institutioner och aktiviteter på gammal grund**

I modern tid går denna nästan omedvetna historiska kunskap i dagen genom bland annat styrkan inom vissa kulturområden. Musiklivet har en ovanlig bredd och är därtill mycket mångsidigt. En av landets största musikfestivaler, Musik vid Siljan, har i samarbete med Rättviks kommun arrangerats åren 1969–2000 och därefter har även Mora kommun deltagit. I kommunen återfinns tre utbildningscentra med rikstäckning, av vilka två har direkt samband med äldre stark tradition, Företagarnas folkhögskola (fram till 1/7 1997 Hantverkets Folkhögskola) och Sätergläntan, den svenska hemslöjdsrörelsens skola för utbildning i gamla slöjdtekniker. Den tredje – för vilkens tillkomst dock inte kan hänvisas några lokalhistoriska rötter – är Västanviks folkhögskola med Sveriges Dövas Riksförbund som huvudman.

I kommunen finns vidare Släktforskarnas Hus, ett av de tre ställen i Sverige som har rikstäckande kyrkobokföringsmaterial och som förutom forskningsplatser kan erbjuda kurser i släktforskning. Leksands Konstsällskskaps och kommunens samlingar innehåller ca 1 400 målningar och teckningar. Ett sedan 1941 återkommande evenemang, Himlaspelet, har dalmålarens föreställningsvärld som utgångspunkt. Den årliga Kapprodden, som hade sin premiär 1936, skapades i syfte att rädda den båttyp som äldre generationer använt sommartid för sina färder till kyrkan.

När vi besöker Alfvéngården i Tibble, Karlfeldts Sångs i Sjugare och Munthes Hildasholm, Mas Olles gammalgård i Siljansnäs och Ankarcronas Holen i Tällberg är vi i sällskap med personer som här fann en fertil miljö för sitt skapande. Ett unikt turistmål till helt nyligen var Tennfigurmuseumet i Hjortnäs, som visade tablåer huvudsakligen ur den svenska historien men även scener och miljöer från tvåflodslandet, från Egypten och Romarriket. Kommunens sex hembygdsgårdar speglar ett försvunnet bondesamhälle och de omfattande fotosamlingarna i det lokalhistoriska arkivet rymmer bilder från Leksands och Siljansnäs byar ända från fotokonstens entré i bygden i slutet av 1870-talet fram till en svit fotografier tagna år 2002.

## Dagens kulturprofil

Kommunen har en otvetydigt klar kulturprofil. Den etnologiska och kulturhistoriska inriktningen dominerar och den har, vilket senare skall redovisas, varit framgångsrik både publikt och ekonomiskt. I all offentlig verksamhet – och det gäller i övervägande fall även privat företagssamhet – väger den befintliga inriktningen och utbudet mycket tungt. Nyttillskotten är få och föregås regelmässigt av en ingående diskussion. Förskjutningar sker långsamt och inte utan skäl. Alla investeringar har gjorts mot bakgrund av då aktuell verksamhetsprofil, organisationen likaså. Förändring sker sällan drastiskt genom ett övergripande beslut utan genom ett stort antal små steg. Häri framträder ett viktigt drag i demokratiska beslutsprocesser; förankring av nya värderingar tar tid och måste få göra det.

## Målformuleringar och praktik

I promemorian »*Beskrivning av kulturförvaltningens verksamhet*« (1994) – vilken i sina generella målformuleringar för verksamheten replierar på 1979 års utrednings-PM »*Kulturbus i Leksand*« – upptar målbeskrivningarna för kulturmiljövården, arkivverksamheten och museet med hembygds gårdarna, dvs. för de kulturvårdande enheterna, stort utrymme. Det är naturligt. Förutom biblioteket låg dessa enheter till grund för projekteringen vid byggandet av Kulturhuset. Härtill bidrar också att mål- och arbetsbeskrivningar för så konkreta uppgifter är lätta att fästa på papper.

Följden blir att det i ett dokument framstår som om arbetet inom de kulturvårdande enheterna skulle överskugga annan verksamhet. Så har under de gångna femton åren dock ingalunda varit fallet. De ojämförligt största resurserna både tids- och personalmässigt har lagts på den utåtriktade verksamheten – utställningar, musikprogram, föreläsningar, bildvisningar etc. – som i de nämnda programpromemoriorna tilldelats endast några få rader.

Kulturprogram är en konsumtionsvara, till och med en färskvara, vilken inte sällan finns endast en kort tid på marknaden. Planer för mindre utställningar och programverksamheten blir ofrånkomligen en del i den löpande planeringen med en tidshorisont som varierar mellan ett till tre år. Större kulturhistoriskt inriktade utställningar kan behöva längre planeringstid. Målformuleringarna för utställnings- och programverksamheten kommer av de nämnda orsakerna att bli öppna och av principkaraktär. De siktar in sig på ramarna för innehållet.

## Planer och realism

Slutligen må beröras den kanske viktigaste förutsättningen för inriktningen av och realismen i de mål för verksamheten som fullmäktige måste ha för ögonen när de går att fastställa kommunens kulturprogram, nämligen personalens kompetens och erfarenhet. Personalen inom kulturförvaltningen måste ha kvalificerade kunskaper inom sitt område, ett genuint intresse för verksamheten och insikt om det nödvändiga i ständig fortbildning och uppgradering av kunskaperna. Kulturverksamhet är ett mycket dynamiskt område.

## Överväganden och rekommendationer

---

### *Kulturverksamhetens två huvuduppgifter*

Mot bakgrund av vad som nu sagts kan formuleras ett par övergripande mål som tar sikte på kulturverksamhetens två huvuduppgifter:

- ▶ Kulturverksamheten skall ge leksandsborna ansvarskänsla för den bygd vi lever i genom att förmedla kunskap om det tidigare och det nuvarande samhället och dess förhållanden, dess andliga och materiella yttringar.
- ▶ Kulturverksamheten skall ha sådan inriktning och sådan kvalitet att den väcker och skolar intresset för litteratur, arkitektur, konst och konsthantverk, musik, teater, film och dans. Den skall härtill ge utrymme för deltagande och skapande aktivitet.

## Några data om Kulturhuset 1986–2001

Även om i det följande kommer att lämnas mera detaljerad information, kan det vara befogat att redan inledningsvis ge några viktigare data för bedömningen av kulturhusets inledande period. Detta sker i form av några diagram med kommentarer som berör antalet besök i Kulturhuset, några drag i finansieringen och medelsanvändningen under ett par tämligen typiska år.

Detta sker genom några sammanställningar illustreras antalet registrerade besök i Kulturhuset samt varifrån medlen till verksamheten kommit till kulturförvaltningen och hur de använts.

## Besökare 1986–2000

Diagram 1. Museets andel av det totala antalet besökare i Kulturhuset 1986–2000

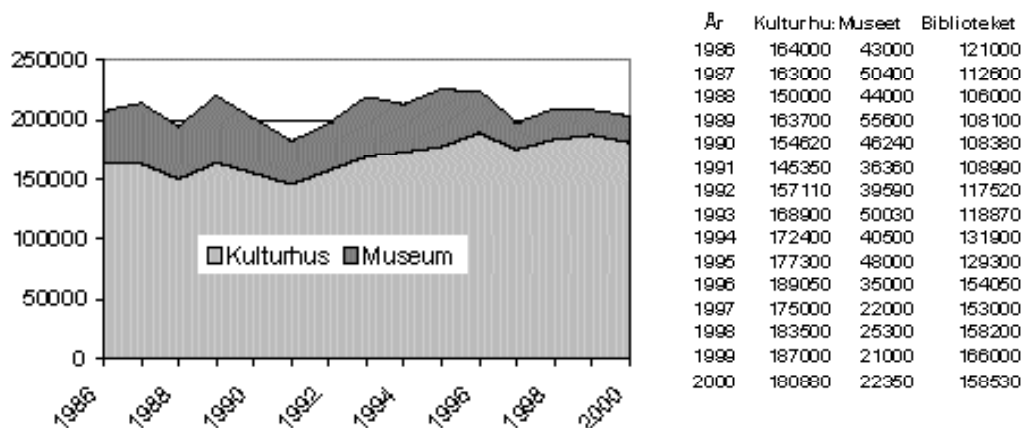
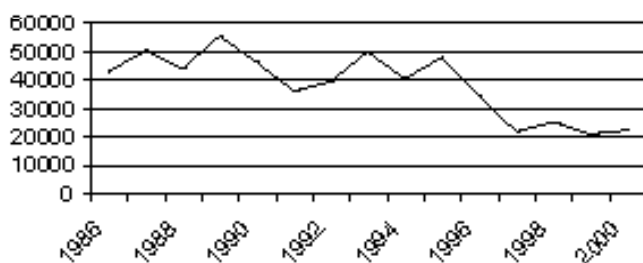

Diagram 2. Antalet besökare i museet 1986–2000



KOMMENTAR: I det övre diagrammet visas andelen museibesökare i förhållande till totalantalet besökare i Kulturhuset. Registreringen sker genom en räknare vid huvudentrén. Totalantalet utgörs därför – förutom av dem som besöker museet – av besökare till biblioteket, dvs. låntagare, skolelever som utnyttjar datoteket, besökare till kulturkontoret och personer som läser dagstidningarna i tidningsläsningshörnan.

Den nedre grafen visar registrerade museibesökare (registrering i trappan) och även besökare till caféet. Besökare till det lokallistoriska arkivet och till fotosamlingarna registreras inte beroende på att de utnyttjar en annan ingång.

Tendensen har varit fallande. Det högst uppmätta antalet besökare i museet, 55 600, registrerades 1989 med en ny topp 1993 om 50 000, varefter skedde ett markant fall. Orsaken till detta beror sannolikt på att detta år infördes entréavgifter och att alltsedan dess caféet långa tider varit stängt eller inte lockat lika många gäster som tidigare. År 2000 registrerades endast ca 22 500 besökare.

## **Finansiering av verksamheten och användning av driftmedlen**

Den samlade kulturverksamheten i kommunen har alltsedan mitten av 1980-talet uppgått till ca 2,5 procent av kommunens budgetomslutning. Den alldeles övervägande delen av aktiviteterna betalas med budgetmedel, en obetydlig andel av entréavgifter och intäkter vid försäljning i butiken.

Härtill har alltsedan starten bedrivits ett intensivt och framgångsrikt arbete med att skaffa sponsringsmedel. Från 1986 fram till och med 2002 har den typen av externa medel anskaffats till ett belopp av 5,3 milj. kr – i genomsnitt ca 330 000 kr per år under femtonårsperioden. De största beloppen har erhållits från några fonder och stiftelser grundade av medlemmar i industrifamiljen Wallenberg, medel som väsentligen använts till investeringar i datorer och avancerad foto- och kopieringsutrustning. Andra fonder och privata donatorer har tillskjutit medel för att köpa in konst, för att anordna seminarier och för att trycka böcker. I det nämnda beloppet ingår inga EU-medel.

Landstinget har årligen betalat 15 000 kr inom ramen för konstruktionen »*det decentraliserade museet*«, inom vilken Leksand har att svara för dalmålningar. Ett inte obetydligt tillskott i verksamheten har utgjorts av statliga insatser, genom utbetalning av lönebidrag – bidrag som varierat mellan 20 och 50 % av totallönekostnaden – till temporärt anställda under bokstavskombinationer som ALU, 55 + , PAL, PUL etc. Den sammanlagda insatsen är mycket svår att beräkna, då bidragsgivande myndigheter inte lämnar ut löneuppgifter. Av verksamhetsberättelserna framgår att inom kulturförvaltningen 121 personer under åren 1985–2000 arbetat på sådan bas under kortare eller längre tid, dvs. genomsnittligt 8 personer per år.

## **Fördelning av medlen i en årsbudget**

Medelsförbrukningen har pendlat något från år till år mellan olika ändamål, men förbrukningsställena har varit desamma även om de kommunala budgetrubrikerna kunnat växla. Medelsfördelningen inom budgeten enligt bokslutet för 1992 får tjäna som ett typexempel.

Diagram 3. Fördelning av budgetmedlen 1992 (enl. bokslutet)

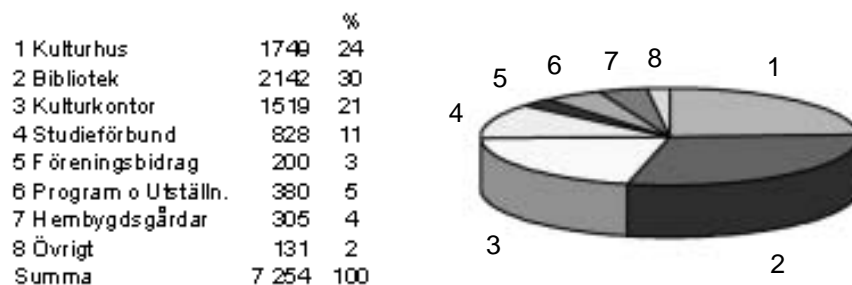

KOMMENTAR: Under rubriken »Kulturhus« sorterade bl.a. avskrivningar, underhåll och städning, medan under »Kulturkontor« återfanns löner till anställda och lönebidragsanställda, arrende till Karlfeldtgården i Sjugare,<sup>1</sup> bidrag till Musik vid Siljan (570 000), Himlaspelet samt midsommarfirandet i Sammilsdal. Remarkabla är kostnaden för Kulturhuset<sup>2</sup> och det stora bidraget till studieförbunden, 828 000 kr.

Sedan posterna 1–4 betalats återstår den »offensiva« delen av budgeten. Härvid framgår hur viktiga medlen från fonder och stiftelser har varit. Även om vi häri räknar in föreningsbidragen, som efterhand allt mer fått karaktär av schablonutbetalningar, kan vi se att året 1992 de »externa medlen« utgjorde inte mindre än 42 % av de fria, offensiva medlen. Det har varit med hjälp dessa sponsormedel som kulturförvaltningen kunnat hävda sin höga kulturprofil.

Diagram 4. »Fria medel« (via sponsring) och deras fördelning 1992

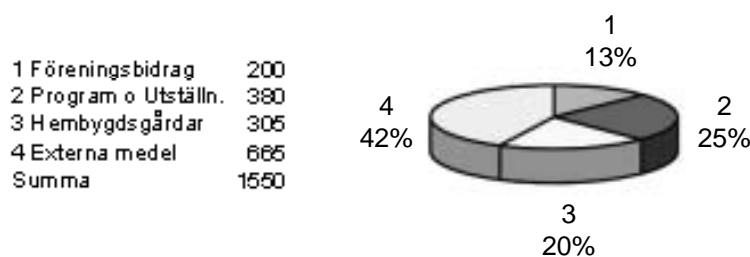

Anm. Posten »hembygdsgrändar« utgörs av visst underhåll av husbestånd och föremål, guidekostnader och skolverksamhet. Se närmare kapitel 12.

1. Sångs i Sjugare köptes först 1992 av familjen Berggren, som sedan dess upplåtit gården och trädgården för visningar utan krav på kommunala bidrag.

2. Kulturhuset stod färdigt 1985 och hade kostat kommunen 10 milj. kr. Resterande 4 milj. hade bekostats av staten.

Avslutningsvis skall redovisas en graf som belyser medelsfördelningen inom kulturförvaltningens verksamhet året 2001.

|    |                                |           |
|----|--------------------------------|-----------|
| 1  | Kulturkontor – personal        | 2 115 633 |
| 2  | Kulturkontor – hyra            | 586 337   |
| 3  | Kulturarrangemang              | 310 499   |
| 4  | Arkivverksamhet                | 42 658    |
| 5  | Museum och bildspel            | -76 896   |
| 6  | Ladprojekt, digital. Fotoarkiv | 4 829     |
| 7  | Hembygdsgårdar                 | 194 731   |
| 8  | Litterär verksamhet            | -116 614  |
| 9  | Bidrag till föreningar         | 147 655   |
| 10 | Externa medel                  | -747 000  |

Diagram 5. Kostnader och intäkter fördelade på verksamheter 2001

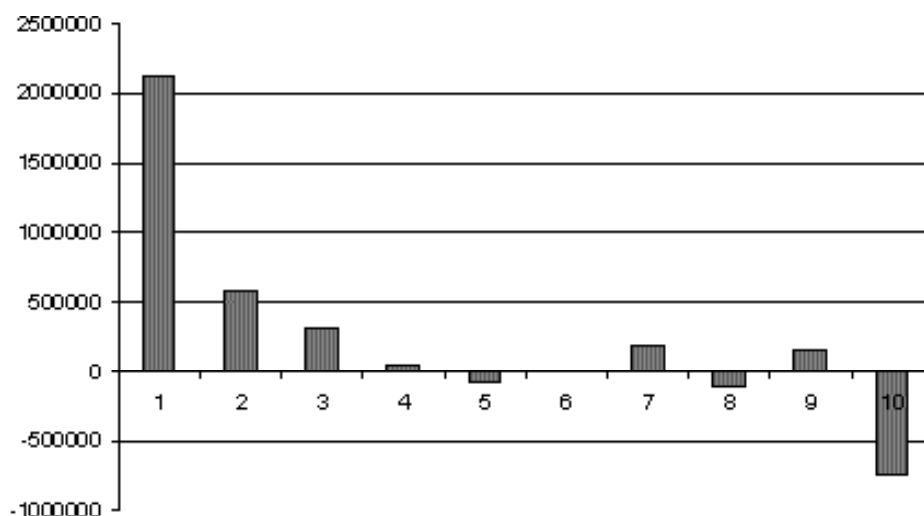

Staplarna ovanför 0-linjen visar kostnaderna, som uppgick till ca 3 360 000 kr och intäkterna, staplarna 5 och 8, uppgick enligt bokslutet till ca 193 000 (inkomster av försäljningen i museet). Nettokostnad således ca 3 167 000 kr. Längst till höger finns emellertid inkomstposten Externa medel 747 000: Från Wallenbergfonder (ca 330 000 som gick till digital fotoutrusning m m), tryckningsbidrag (ca 180 000 Ankar-crona- och Timmerhusböckerna), från Framtidens kultur (ca 75 000 till Tingshusprojektet) och från olika privata donatorer (ca 125 000 till projektet »Vägskäl«) samt resterande medel utgörande ersättning för vissa kostnader sammanhängande med EU:s kulturministermöte i Tällberg.<sup>3</sup>

3. Länsstyrelsen, landstinget, Dalarnas kommunförbund samt Leksands Sparbank vardera 25 000 kr.

### 3

## Museets basutställningar och tillfälliga utställningar

### Basutställningarna

Fram till sommaren år 2001 mötte besökaren rakt fram (nedanför trappan till museet) en långsträckt utställningsyta kallad »Fäbodväggen«.

#### Fäbodväggen

Mot en bakgrund av en svit stora fotografier antydde utställningen genom föremål – redskap, verktyg, kärl i trä och metall, en timmervägg med hyvelspån, en mjölkpall, en separator etc. – företeelser och verksamheter i 1800-talets och det tidiga 1900-talets bondesamhälle i Nedansiljan med boskapsskötsel, fäbodliv och herrarbete. Bakgrunden utgjordes av ett stort fotomontage i svartvitt: en brokvist med en äldre kvinna, en bild som representerade gården, vidare fäbodar och ett arbetslag som timrade, en glimt av arbetslivet.

»Väggen« skisserade den miljö som utgjort folkkonstens grogrund. Utförligt redovisas nämligen i utrymmen alldeles intill två basutställningar: leksandsdräkten med textila arbeten samt dalmåleri, föremålsgrupper inom vilka folkkonsten tagit sig starka uttryck. Utställningarna byggdes 1985 och har stått relativt oförändrade sedan dess. Det har inte funnits anledning att i någon högre grad ändra på innehållet.

»Fäbodväggen« har då och då tagits ned för att senare åter sättas upp. I samband med Ankarcronautställningen sommaren 2001 monterades den ned men har sedan dess åter byggts upp. Montaget gav en snabb introduktion för besökaren, som efter detta kunde välja på att fördjupa sig i basutställningarna eller att göra en utflykt till någon av hembygdsgårdarna. Den lilla permanenta utställningen fullgjorde en pedagogisk uppgift som – om »väggen« skulle rivas – måste lösas på annat sätt. De större museerna erbjuder prov på olika lösningar.

#### Dräktutställningen

Knappast något i Kulturhuset väcker så stort intresse som den fasta dräktutställningen, möjligen beroende på att huvuddelen av museibe-



sökarna är kvinnor. Dräktexposén 1998 har varit den kanske mest besökta under hela perioden. Om vi inkluderar Ankarcronas samlingar är det ingen överdrift att säga, att det textila materialet i Kulturhusets samlingar är mycket stort och av hög kvalitet. Sedan nämnda evenemang har dräktutställningen utökats med tre montrar som visar broderidetaljer och användningen av de olika förklädena.

Knutet till den fasta utställningen har etablerats en uthyrningsverksamhet. En fristående samling av mansdräkter anskaffades delvis med hjälp av en penninggåva som Holger Åman i Minneapolis överlämnade till Leksands Hembygds-gemenskap 1962. Dräkterna förvarades först på Fräsgården och därefter i Karin Jobs hem i Tibble. År 1989 överfördes de till kulturhuset. Denna verksamhet, som skötts av först Hembygds-gemenskapen och därefter kulturförvaltningen, har uppnått sitt syfte, nämligen att väcka intresse för mansdräkten. Många har, efter att ha burit kläderna vid något tillfälle, senare skaffat sig en egen omgång. De medel som uthyrningen inbringar täcker klädvården. Om uthyrningsverksamheten skall fortsätta, måste sortimentet kompletteras i enskildheter och ytterligare mansdräkter anskaffas. På kvinnosidan finns endast enstaka plagg till uthyrning.

Kulturenheten skulle kunna arrangera visningar riktade till skolklasser och lärare. Bildspel, videofilmer etc. skulle kunna framställas till stöd för undervisningen. Enheten har kompetens för detta men övriga resurser härför saknas. De flesta lärarna i kommunen har för liten kunskap om dräkten och de möjligheter den erbjuder för undervisning om olika företeelser i det äldre samhället. Med tanke på skolorna har därför utarbetats en lärarhandledning i »dräktkunskap« och en om koltar. Mycket få lärare har emellertid utnyttjat dessa hjälpmedel.

Även om åtskilligt finns nedtecknat om dräkten från historiska, etnologiska och ekonomiska utgångspunkter, finns ett uttalat behov av ytterligare forskning om den. Ofta framförs önskemål om en ny eller en uppdaterad skrift om dräkten och dess bruk, som skulle kunna ersätta de nu utgångna och – på grund av ändringar i kyrkoårets söndagar – delvis inaktuella Albert Alms dräktalmanacka tryckt 1923 och Karin Jobs och Kersti Jobs-Björklöfs motsvarande skrift 1978 med David Tägtströms teckningar.

### **Dalmåleriutställningen**

Dalmålningarna intar en särställning inom den svenska folkkonsten. Det är viktigt att allmänheten får möjlighet att se originalen, eftersom dessa inspirerat till så mycket »kurbiteri«, särskilt i vårt landskap. När Dalarnas museum på 1970-talet propagerade för att länets kommuner skulle ha var sitt särskilda ansvarsområde var det naturligt att Leksand

tilldelades dalmåleriet. Kulturhuset har den största samlingen av dalmålningar i landet näst efter Nordiska museet och Dalarnas museum. Det gäller emellertid för kommunen att inte endast visa målningarna. Till dem måste också ges en bakgrund och bildspråket förklaras. Ett bildspel på svenska och engelska har producerats, och katalogkorten med tillhörande foton i Svante Svärdströms material har digitaliserats och förts över på CD.

Intresset för dalmålningarna är mycket stort. För att underlätta för allmänheten att ta del av materialet är det angeläget att presentationen vidareutvecklas i pedagogiskt avseende. En lärarhandledning har utarbetats, men samma förhållande råder här som beträffande dräkten – den nyttjas inte av skolan. Inom ramen för kulturförvaltningens medel har kommunantikvarien Roland Andersson genomfört flera etnologiskt orienterade forskningsprojekt om dalmålare, deras hemvist, arbetsmiljö, motivval och spridningen av deras konst, insatser som väckt uppmärksamhet hos specialister i hela landet.

## Överväganden och rekommendationer \_\_\_\_\_

- ▶ De två ämnesmässiga inriktningarna – dräkt och dalmåleri – skall alltfört utgöra grunden för basutställningarna.
- ▶ För att öka kunskapsspridningen både på bredden och på djupet om de två områdena bör utvecklingsarbetet inriktas på fortsatta undersökningar och forskning. Ny digitaliserad lagrings- och reproduktionsteknik underlättar utvecklingsarbetet.
- ▶ Tyngdpunkten i de permanenta utställningarna bör vara bonde- och hantverkarsamhället i Leksand. Den främre tidsgränsen bör i princip gå vid sekelskiftet 1900.
- ▶ Insatser skall göras för att inom skolväsendet stimulera intresset för basutställningarna.

### TVÅ KOMMENTARER:

1. Det förhållandet att den knäsatta inriktningen av basutställningarna föreslås bli orubbad, bör självfallet inte hindra att uppbyggnaden och deras design skall kunna förändras.
2. Material som förvärvas för att användas i någon av de permanenta utställningarna måste ha leksandsanknytning. Museidelen i Leksands Kulturhus bör inte utvecklas till ett Länsmuseum i miniatyr. Enheten har varken utrymmen eller ambitionen att ägna sig åt att samla in föremål som baseras på nyare teknik som finns över hela landet, exempelvis äldre tvättmaskiner, tallriksharvar, stickmaskiner eller fjädervågar.

## Tillfälliga utställningar åren 1985–2001

Varje utställning är ett större eller mindre projekt. När det varit praktiskt och möjligt har eftersträvat ett samarbete med olika organisationer och institutioner. 147 utställningar har visats under tiden 1985 – 2001. Utställningarna kan grupperas i några kategorier som delvis är inflätade i varandra: konst och konsthantverk, kulturhistoria och foto. Samtliga utställningar har listats i BILAGA 3.

Diagram 6. Tillfälliga utställningar 1985–2001 (247 st.)

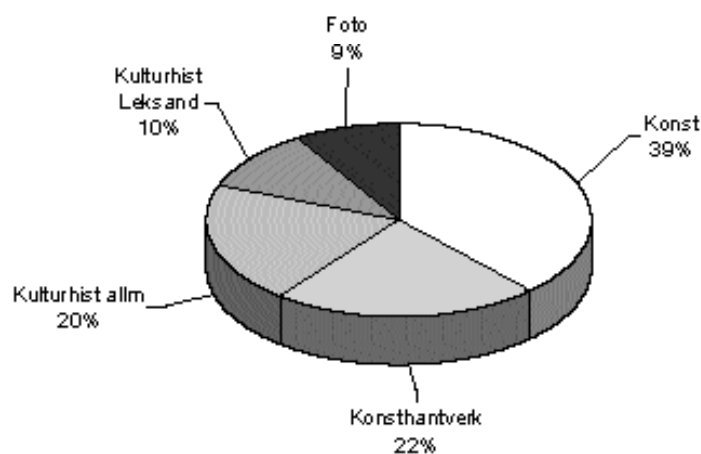

### Bildkonst och konsthantverk

Vid öppnandet av Kulturhuset 1985 erbjöds Leksands Konstsällskap att i brist på utställningslokaler få disponera kulturhusets utställningsyta två gånger per år. Om vi ser till antalet konstutställningar, finner vi, att huvuddelen, 89 st. eller 60 procent, av alla utställningar under åren 1985–2001 varit konst- och konsthantverksutställningar

### Kulturhistoria

Under perioden har producerats 30 kulturhistoriska utställningar. En sådan utställning kräver betydligt större arbetsinsatser än en konstutställning, vilket förklarar den senare typens antalsmässiga dominans i utbudet. De kulturhistoriska exposéerna har inte sällan fordrat sådana resurser att externa medel har måst mobiliseras för att de överhuvudtaget kunnat realiseras. I all synnerhet har detta varit fallet när förvaltningen haft ambitionen att arrangera ett seminarium i anslutning till exposén.

Externa bidragsgivare har ofta ställt villkoret att stöd skulle utgå endast om utställningen fotade sig på samarbete med någon universitetsinstitution, eller att utställningen och dess förarbete bedömdes kunna initiera ny forskning. Detta var till exempel fallet med utställningarna

»Svenskare än Sverige« och »Timmerbyggnadskonsten under 1000 år«, vilka kombinerades med kvalificerade föreläsningar och diskussion i seminarieform.

### **Foto**

Fram till och med april 1993 hade kulturhuset en anställd fotograf, i vilkens uppgift bland annat ingick att ordna och aktivera det omfattande fotoarkivet innehållande ca 160 000 negativ. Fram till den tidpunkten kunde kulturförvaltningen således producera eget material, såväl gamla som nya fotografier från Leksand. Inga utställningar har sammanlagt lockat så många besökare som fotopresentationerna av den egna bygden och dess liv. Under de femton verksamhetsåren har inte något beslut drabbat kulturverksamheten hårdare än när fotograftjänsten drogs in.

Fotografi – vår tids viktigaste medium för dokumentation i bild – är också en egen konstart, varför fotografier inte endast är av intresse som kulturhistoriska dokument. Den fotoutställning som uppmärksammas mest, inte bara i Dalarna utan även i öriga delar av landet och som även visats i USA, var »Fransk fotograf i Dalarna«. Bilderna från 1910 var den första fotodokumentationen i färg av stads- och landskapsmiljöer i Sverige.

### **Internationellt**

Minst en gång varje år har kulturhuset producerat en utställning med internationell anknytning, exempelvis folkkonst från Norge, Ungern, Rumänien och Botswana. 1994 kom Jovica Marceta, kulturarbetare från Bosnien, till Leksand och engagerades snart av kulturförvaltningen. 1996 visades utställningen »Genom Monte Negro med fotografen Milan Pesic« och från och med 1998 har årligen satts upp konstutställningen »Vägskal«, ett kulturmöte mellan konstnärer från Balkan och Sverige. Många värdefulla band har knutits genom dessa utställningar.

### **Elevutställningar**

Under flera år i slutet av 1980- och i början av 1990-talet visades elevutställningar från Hantverkets folkhögskola, Sätergläntan och den ettåriga vävkurs som då gavs i Leksand. Under åren har även skolorna svarat för utställningar i kulturhuset i slutet av vårterminen. Särskilt framgångsrikt var det arbete som Åkerö skola under ett par år svarade för under bildläraren Vaino Ranungs ledning.

### **Utställningar som exporterats**

Några utställningar som producerats av kulturförvaltningen kan förtjäna nämnas särskilt av den anledningen att de från Leksand vandrat ut

i landet och även utanför våra gränser. Leksands bidrag i det landsomfattande projektet EKO-dok, som siktade till att skildra kulturlandskapets förvandling under 1900-talet, resulterade i ett bildspel och fotografier av Olle Norling samt i boken »Vändland« av Sune Björklöf. Ett urval av Norlings bilder ingick senare i en större vandringsutställning och har senast visats i Italien.

Den nyssnämnda »Fransk fotograf i Dalarna 1910« sattes även upp på Vägverkets museum, Nordiska museet, Zornmuseet och på de Svensk-Amerikanska museerna i Minneapolis, Philadelphia, Seattle och Chicago. »Älgar, älgar – natur, kultur, jakt« vandrade vidare till Vägverket i Borlänge, till museet i Ljusdal och Kulturhuset i Orsa. »Svenskare än Sverige« – som gav prov på omplantering av svensk folkkultur på amerikansk botten – visades också på Kulturen i Lund. »Genom Monte Negro med fotografen Milan Pesic« togs senare upp i Ljusdal.

Kulturförvaltningen har dessutom varit involverad i den största utställningssatsningen från svensk sida i USA under 1990-talet, »Swedish Folk Art. All Tradition is Change«. Den turnerade i USA och Kanada åren 1994–98.<sup>4</sup> Föremål och bilder från Leksand upptog en betydande del av utställningen och några från kulturförvaltningen ingick i den grupp som byggde upp utställningen och sedan följde den på dess färd genom USA.

De kulturhistoriska utställningarna har en förhållandevis lång planeringstid och kan aviseras i långt i förväg, eftersom de brukar sammanfalla med något jubileum. Som exempel kan tas »Timmerhuskultur en tusenårig tradition« vid millennieskiftet och följande år »Gustaf Ankarcrona 100 år i Leksand«. Vanligtvis har de stora satsningarna gjorts i form av sommarutställningar, detta med tanke på att de även skulle fånga in turisterna.

### Visningar

I samband med utställningarna har genomförts visningar så långt resurserna räckt till. De återkommande konstutställningarna »Vägskäl« har betraktats som särskilt viktiga, och åtskilliga skolklasser har, under bildlärares ledning, tagit del av dem. Visningar för skolan borde vara ett återkommande inslag i undervisningen, för vilket skulle behövas en särskild pedagog. Pedagogfrågan torde osökt aktualiseras i samband med det konstmuseum som planeras i Tingshuset.

Under de stora kulturhistoriska sommarutställningarna har kulturförvaltningen regelbundet ordnat välbesökta offentliga visningar. Till

4. Santa Fe 1994, Los Angeles 1995, East Lansing 1996, Quibec 1997, Chicago 1998.

följd av de kontakter med allmänheten som därigenom etablerats har inte sällan förvaltningen fått fördjupad information och ny kunskap.

### Kostnader

Det är svårt att förhandskalkylera totalpriset för egenproducerade utställningar. Om man tar in en utställning från annat håll, finns åtminstone inhyrningskostnaden att tillgå. Särskilt vanskelig att bedöma är intäktssidan. Som allmän regel gäller i det sammanhanget att utställningar som har lokal anknytning lockar en större publik än en utställning som är mer allmän till sin karaktär.

Ett sätt att sänka kostnaderna har varit att samarbetat med andra museer, vilket skett exempelvis i utställningen »Ariadnes tråd«. Fyra museer delade på kostnaderna för uppbyggnad, affisch, katalog och medföljande film. De riktigt stora produktionerna har som nämnts ofta finansierats genom bidrag från fonder av olika slag. Symposier har anordnats med framstående föreläsare, som lockat företrädare för åtskilliga institutioner i landet och även enskilda deltagare. Symposier/seminarier har arrangerats i samband med utställningarna »Änglar«, »Dalmåleri«, »Svenskare än Sverige«, »Leksandsdräkten«, »Axel Munthe«, »Timmerhus« och »Gustaf Ankarcrona«.

### Lokaler

Kulturhusets utställningsyta omfattar totalt 480 m<sup>2</sup>: 200 m<sup>2</sup> för basutställningarna dalmålningar och dräkt samt 280 m<sup>2</sup> för tillfälliga utställningar. Från flera håll har framförts önskemål om att förvaltningen i framtiden skall ta emot små tillfälliga utställningar. Det kan handla om en förskola som vill presentera barnens alster eller bröstcancerföreningen, som vill berätta om sin verksamhet eller det kan röra samhällsinformation av olika slag.

En, särskilt av skolklasser, mycket besökt fotoutställning var »För-intelsen« (1998) som arrangerades och visades av Jehovas Vittnen. Den kunde beredas plats i tio dagar mellan två större evenemang med en planeringshorisont om ca ett år i förväg. Andra utställningar som varit aktuella, men som har måst avföras från agendan av olika skäl och där bristen på utrymme varit en starkt bidragande faktor, har gällt återvinning och andra miljövårdsfrågor.

Även om hittills i görligaste mån beretts plats för sådana »aktualitetsutställningar« – debattinlägg i dagens frågor – i entréhallen eller i biblioteket, måste konstateras, att idag saknas lämpliga ytor för viktiga budskap i små format.

## Tillfälliga utställningar: erfarenheter

Utgående från de femton årens utställningsverksamhet kan ett antal erfarenheter av verksamheten redovisas, vilka avrundas med några få allmänt hållna rekommendationer för den framtida policyn.

- ▶ Den lokalhistoriska berättelsen väcker störst intresse. Publikciffror och externa kommentarer till utställningarna visar, att ämnen och företeelser med anknytning till leksandsbygden – och särskilt om invånarna själva får bidra med egna föremål – upplevs som mest betydelsefulla.
- ▶ Stora, »tunga«, utställningar måste av nödvändighet växla med utställningar av mindre omfång. De är emellertid de mera krävande kulturhistoriska satsningarna som tillfört förvaltningen merparten av spon-sormedlen.
- ▶ Ett genomgående drag i utställningsverksamheten har varit en folk-bildarambition. Det har visat sig att besökarna uppskattat sakliga, inne-hållsrika texter i direkt anslutning till utställningsföremålen. Sakinfor-mation förtar inte upplevelsen, utan är många gånger upplevelsens förutsättning, vilket talar för att omsorg och grundligt arbete bör ägnas texterna.
- ▶ Ofta har externa besökare framhållit utställningarnas höga estetiska nivå. De har upplevts som »vackra«.
- ▶ Affischer och utställningskatalogernas lay-out och innehåll samt kon-takterna med massmedia, huvudsakligen lokalpressen, och inte minst visningar för specialister och »branschfolk«, har varit viktiga för utställ-ningarnas framgång.
- ▶ Samarbete med andra museer och kulturinstitutioner har verkat be-fruktande. Det vidgar kompetensramen, tillför nya synsätt och infalls-vinklar och ger ofta lägre produktionskostnader. En viktig bieffekt, som sträcker sig utöver en enstaka utställning, har varit att kontaktnätet bli-vit större.
- ▶ Utställningarnas kvalitet avgörs under produktionsskedet av perso-nalens kompetens och noggrannhet. Mottagandet av den färdiga ut-ställningen med eventuella kringaktiviteter kan utläsas av besöksfre-kvensen, i tidningsartiklar och i kommentarer av besökare. De fackmäss-igt mest betydande synpunkterna levereras vanligen av kolleger från lik-artade institutioner.

### Överväganden och rekommendationer \_\_\_\_\_

- ▶ En huvudlinje för utställningsverksamheten skall vara kulturhisto-riska utställningar, företrädesvis med lokal förankring.

- ▶ Utställningarna vinner på att ha en pedagogisk inriktning. Besökarna skall uppleva att de lärt sig något nytt och berikande.
- ▶ Samarbete med en eller flera externa kvalificerade kulturinstitutioner skall eftersträvas.
- ▶ Omsorg bör läggas ned på utställningsmaterialets och informationens kvalitet likaså på utställningens formgivning. Den estetiska dimensionen är viktig.
- ▶ En riktning för kulturförvaltningen gällande antalet utställningar och deras karaktär under ett verksamhetsår kunde vara:
  - ▶ Bildkonst och konsthantverk i samverkan med Leksands Konstsällskap . . . . . 2
  - ▶ Foto, dokumentär eller estetiskt inriktad . . . . . 1
  - ▶ Konst- eller kulturhistorisk exposé med internationell anknytning . . . . . 1
  - ▶ Elevutställning, skolan eller folkhögskola . . . . . 1
  - ▶ Kulturhistorisk, företrädesvis med leksands-anknytning . . . . . 1

*Amm.* I sammanhanget förtjänar understrykas, att ett konstmuseum i tingshuset inte innebär att till exempel konstutställningarna i kulturhuset kommer att upphöra. Däremot bör uppmärksammas att i tingshuset har planerats ytor för tillfälliga utställningar, och att säkerheten i de lokalerna kommer att vara så god att man även kan låna in konst, som av säkerhetsskäl tidigare inte kunnat exponeras i kulturhuset.

Ofta efterfrågas mera information om Leksandsdräkten. Idag visas bildspelet »Kyrklig sed«, som allmänt belyser dräktens användning. Som underlag för en mera ingående belysning av dräktskicket och dess historia är det emellertid inte tillräckligt. I anledning härav förordas, att

- ▶ En video om dräkten skall produceras.



## 4

# Museets försäljning

### Sortiment och inkösprinciper

**A**LLTSEDAN STARTEN HAR MUSEET bedrivit en mindre försäljning. Den övergripande policyn för kulturförvaltningen har varit att sortimentet skulle ha nära anknytning till museets verksamhet. Konsekvent har, till skillnad från många andra museibutiker i landet, undvikits saluförel av hemslöjdsföremål. Orsaken härtill är att kulturförvaltningen inte velat konkurrera med Leksands Hemslöjdsförenings butik, som är Kulturhusets närmsta granne.

Inledningsvis begränsade sig försäljningen huvudsakligen till vykort med motiv baserade på de egna samlingarna, personporträtt, fotografier av hem- och bymiljöer, av textila föremål såsom vävda band och dekorativa dräktdetaljer samt återgivning av kända teckningar och oljemålningar. I vissa fall har gjorts byten med eller inköp från Dalarnas museum, och Leksands Hemslöjdsförening har fått tillstånd att sälja enstaka motiv. Många har lockats till museet bara för att se vad som fanns i »butiken«. Numera finns vykort utlagda på hemsidan.

Försäljning av vykort med motiv av kulturhistoriskt värde och av hög kvalitet är ett effektivt och billigt sätt att sprida kunskap om den lokala kulturen. I anslutning till de stora utställningarna har flera gånger producerats nya vykort. Det har varit mycket lönsamt, delvis beroende på det låga priset. Folk köper hellre flera billiga kort än ett fåtal som är dyra. Vid ett tillfälle har en dalmålning i större format tryckts upp, Winter Carl Hanssons »Ålderstrappan«, som emellertid inte blev någon framgång.

Under 1980-talets senare del såldes i museet inspelningar av folkmusik på band, vilken teknik efterhand ersatts av CD-skivor. Det är svårt finna god inspelad folkmusik i Leksands ordinarie musikutbud, varför den folkmusikintresserade lärt sig att gå till museet för att finna sina CD. Där

**Vykort**

**CD-skivor  
och souvenirer**

finns till försäljning även annat musikaliskt med anknytning till Leksand eller Dalarna som väckt intresse, exempelvis en tonsättare, en sångare eller en instrumentalist. Även ett begränsat urval av souvenirer kan köpas vid informationsdisken.

**Böcker** Förutom böcker inom ramen för kulturförvaltningens egen utgivning – närmare redovisad i kapitel 15, Seminarier och publikationsverksamhet – finns ett förhållandevis rikt urval av skrifter som knyter an till förvaltningens verksamhet.

Som vi kan förvänta, har funnits eller finns att köpa vissa delar av Leksands sockenbeskrivning och ett antal bydokumentationer som genomförts och publicerats av studiecirkel i kommunen: Hjortnäs (skolan) tryckt 1982, utsåld, Lima 1984, Västannor-Smedby 1986, Tällberg 1986, utsåld, Sätra (i Ål) 1986 (utsåld), Laknäs 1987, utsåld, Västanvik 1988, Yttermo del I 1988, Tibble 1989, Alvik 1993, Styrjöbo 1994, Yttermo DEL II, 1995, Övermo 1996, Kärningberget-Hagbacken 1997, Ullvi 1998, Torrberg 1999, Granbergs fäbodur 2000, Östanol 2000, Björken 2001 och Hallen 2001.

Vidare finns bland annat skrifter om skiftesreformerna, kapprodden, majstångsresningen, en bibliografi över Rune Lindström och en förteckning över ärenden och beslut i sockenstämmo- och kyrkorådsprotokollen, en ordbok över leksandsmålet och Erik Olof Bergfors arbete om bebyggelsenamnen i Leksand

På sin hemsida visar kulturförvaltningen det aktuella sortimentet av böcker och vykort. Näraliggande produkter till försäljning vore tändsticksaskar med dalmålningsmotiv, servetter, brickor m.m. Sannolikt skulle detta öka försäljningen, men det krävde att särskilda resurser behövde avsättas för distribution och ekonomiverksamhet. Kommunen skulle därmed börja konkurrera med privata lokala företag.

### **Rekommendation**

---

► En allmän rekommendation är att försäljningsaktiviteterna hålls på nuvarande hanterbara nivå och att sortimentet även fortsättningsvis knyter an till kulturhusets basverksamhet.

## Bildkonst Arkitektur

### Inredning

#### Bildkonst

**B**ILDKONST EXISTERADE ENDAST undantagsvis i Leksandsgårdarna före 1800-talets början, då dalmålningarna blev mera allmänna. Det som fanns i socknen av konst i form av måleri, skulptur och träsnideri kunde nästan uteslutande betraktas i kyrkan. Dalmåleriet, med dess största leksandsnamn i Winter Carl Hansson, upplevde sin blomstringstid från slutet av 1700-talet fram till mitten av 1800-talet. Konststartens huvudområde var Leksand och Rättvik, varifrån de målade skåpen och tapeterna spreds först mot Hälsingland och Gästrikland och de andra mellansvenska landskapen.

#### Dalmåleriet

Den som tidigast uppmärksammande dalmålningarnas konstnärliga värde var kaptenen vid Dalregementet Ernst Bosaeus som 1870 publicerade häftet »*Tafvelgalleri från stugor i Dalom*«, vilket bl. låg till grund för Karlfeldts »*Dalmålningar utlagda på rim*« 1901. Den som Leksand står i störst tacksamhetsskuld till för kunskapen om dalmålningarna och de rika samlingarna av målningar är emellertid Gustaf Ankarcrona, som vid sekelskiftet köpte upp mycket av det bästa som fanns att tillgå.

Dalarnas museum utarbetade på 1970-talet ett program kallat »*Det decentraliserade museet*« i vilket kommuner i länet gavs ett kulturellt ansvarsområde, varvid Leksand på grund av sin omfattande kollektion tilldelades området dalmålningar, som innehöll inte endast målade tapeter utan också målade skåp, askar, kistor och klockfodral. Kulturhusets logotyp, en stiliserad kurbits efter Winter Carl Hansson komponerad av Dagmar Lodén till jubileumsutställningen 1954, alluderar på kommunens länsansvar för dalmåleriet.

Intendenten vid Nordiska museet, Svante Svärdström, som ägnade en stor del av sitt liv åt forskning omkring dalmåleriet, lämnade ett stort material efter sig, ett arkiv om ca 3 000 målningar med hans kommen-



tarer. Detta arkiv har digitaliserats av kulturförvaltningen, vilket möjliggjordes av att kommunen för ändamålet fick externa medel för datautrustningen. Kommunantikvariern Roland Andersson har under 1990-talet i väsentliga avseenden kompletterat och på vissa punkter kunnat korrigera Svärdströms material. Han har även identifierat flera tidigare inte kända dalmålare verksamma främst i Rättvik, Hälsingland och Gästrikland.

I anslutning till Dalmåleriutställningen 1987 utarbetades för lärare en handledning och sammanställdes för skolorna en diabildserie som tillhandahölls av dåvarande AV-centralen. De båda hjälpmedlen har rönt svagt intresse hos målgruppen. Inför nämnda utställning gjordes även ett bildspel med svenskt och engelskt tal.

### **Resenärer och konstnärer omkr. 1750–1850**

Från 1700-talets mitt och framåt finns ett antal reseberättelser från Leksand, varav några är illustrerade. Bland de resande konstnärer som på så sätt lämnat bilder efter sig finner vi exempelvis Johan Fredrik Martin och Carl Jonas Linnerhielm. 1827 utkom den bekanta boken »*Ett år i Sverige*« utgiven av kopparstickaren Christian Didrik Forsell med en serie välgjorda dräktbilder på leksandsdräkten efter teckningar av Johan Gustaf Sandberg och beskrivna av A. Grafström.

Vid mitten av 1800-talet blev Siljansbygden ett resmål som lockade flera namnkunniga konstnärer som brukar hänföras till den s.k. Düsseldorfskolan: Kilian Zoll och dansken Wilhelm Marstrand – den senare på uppmaning av H. C. Andersen som midsommaraftonen 1849 satt på Gästis och klippte silhuetter och kakmönster – vidare Bengt Nordenberg och norrmannen Adolf Tidemand. Deras arbeten banade väg för en rad konstnärer, som under längre eller kortare perioder under senare delen av 1800-talet besökte Siljanssocknarna.

### **Sekelskiftesvågen**

För Leksandsborna torde en senare generation av konstnärer vara mera bekant, artister som bosatte sig i socknen och som redan tidigare var uppskattade av en bred allmänhet: Gustaf Ankarcrona, Emerik Stenberg, Ivar Nyberg, Gustaf Theodor Wallén samt Helmer MasOlle och Aina Stenberg MasOlle. Deras bilder reproducerades i tidningen »*Julstämning*« som distribuerades av Åhlén och Åkerlunds Förlag och redan med sitt första nummer 1906 nådde en upplaga av över 200 000 exemplar.

Samtidigt spreds bilden av Dalarna över hela Sverige via Åhlén och Holm genom vykort, åtskilliga tagna av leksandsfotografer med Gerda Söderlund som den mest produktiva. Aldrig någonsin har så många vykort postats i landet som under de första åren på det nya seklet. Nu

nådde också Svenska Turistföreningen en höjdpunkt i sin verksamhet. De nämnda konstnärerna påverkade bl.a. två leksandsungdomar som under ofärdsåren på 1940-talet och därefter skulle bli bemärkta, porträttmålarna David Tägtström och Sam Uhrdin, av vilka den senare också ägnade sig åt genremåleri. Under kriget, då resande utomlands inte var möjligt, bosatte sig också några yngre konstnärer i socknen: Rune Lindström i Noret, Kjell Löwenadler och familjen Jobs i Västanvik. Vid slutet av 1940-talet flyttade skulptören Eric Grate till Skeberg, målaren Hilding Linnqvist delade sin tid mellan Stockholm, Italien och Tällberg och konstnären Alf Munthe och textilkonstnärinnan Greta Gahn slog sig ner i Tibble. Grate, Linnqvist och Munthe har förutsatts utgöra stommen i det planerade konstmuseet i Tingshuset.

### **Leksands Konstsällskap**

Leksands Konstsällskap (LKS) grundades 1930 med Gustaf Ankarcrona som den drivande kraften. Redan första året hade sällskapet fått 120 målningar och fick disponera övervåningen i Tingshuset som galleri. När tingsrätten behövde lokalerna 1952 bereddes tavlor och teckningar plats i övervåningen på Leksands Hemslöjdsförenings butiklokal. Då även den verksamheten expanderade, placerades 1962 en del av den nämligen omfattande konstsamlingen i det nybyggda kommunalhuset vid torget, en del deponerades i skolor och den resterande, större delen, magasineras.

Vid tillkomsten av Kulturhuset flyttades alla konstverk som förvarades i förråd till ett särskilt utrymme där. På uppdrag av kulturförvaltningen och LKS inventerade museimannen Ulrich Lange 1979 hela konstsamlingen som fotograferades, inklusive alla verk som var deponerade i offentliga byggnader. Konstnären Josefin Wedel-Allgulin gjorde en kontroll och en uppdatering av samma material under åren 1999–2000. Ansvariga på respektive ställe har utsetts. En digitalisering av fotografierna på konstverken har planerats. När den nya gymnasieskolan byggdes, avsattes medel för konstnärlig utsmyckning som genomfördes av Lasse Lindqvist, Mats Lodén, Kerstin Bergman och Svante Rydberg.

Vid ett realiserande av det nya konstmuseet, får Konstsällskapet sina länge önskade större utställningsytor och magasin. Konstsamlingen omfattar för närvarande ca 1 400 nummer: målningar, skulptur, grafik, akvareller, pennteckningar och skisser.

### **Tällbergs konstförening**

År 1991 bildades Tällbergs konstförening som har ca 230 medlemmar. I motsats till LKS har den inga samlingar, utan ägnar sig främst åt utställ-

ningar, visningar, studiebesök och föreläsningar. Bland medlemmarna lottas varje år ut konst som en kommitté köper från hela landet.

### Konstutövare i Leksand idag

Inom kommunen är idag nio konstnärer anslutna till föreningen Konstnärer i Dalarna (KID), som i likhet med KRO är öppen endast för yrkesverksamma konstutövare, nämligen Josefin Wedel-Allgulin, Anne Blijdenstein, Hans Darke, Dag Franzén, Irene Grahn, May Lindholm, Mats Lodén, Maria Oom samt Mieke Heybroek och Ulysse Plaud. Här till kommer konstnärer med leksandsanknytning som är verksamma på annan ort bl.a. Kina Björklund, Michael Söderlundh och Ebba Matz. Begreppen konsthantverk, formgivning och design (här förkortat till KFD) glider in i varandra. I detta program tillämpas de definitioner som ges i Nationalencykpedien, återgivna i en bilaga till detta kapitel, BILAGA 5. I kommunen finns flera framstående företrädare för olika grenar av KFD, bland annat tack vare verksamheten vid den estetiska linjen inom tidigare Hantverkets, numera Företagarnas Folkhögskola i Åkerö. Hit har erfarna företrädare kommit som lärare, och elever har efter avslutad utbildning stannat kvar. Flera har av andra anledningar bosatt sig i kommunen. Folkhögskolan har ett stort kontaktnät både nationellt och internationellt.

Bokbinderikonsten vid folkhögskolan har nått en framskjuten ställning i landet genom bokformgivaren och bokbindaren Manne Dahlstedt. Inom området svartmetall och silversmide har i Kulturhuset de leksandsbaserade silversmederna Victor Mossberg, Torbjörn Testad, Gunnar Eriksson, Tove Knuts och Patrik Nygårds ställt ut. Sedan 1600-talet har funnits 185 ortsstämplor för ädelmetaller i Sverige. Endast en ringa del av dessa är nu i bruk. Leksand har stämpeln »L«.

Textiltrycket torde vara den mest kända konsthantverksgrenen i kommunen genom formgivarna Lisbet och Gocken Jobs – som även har arbetat i keramik – samt Elisabeth Wisén-Jobs och tryckaren Peer Jobs. Bland samtida konstnärer som gjort förlagor till produkterna kan nämnas Dagmar Lodén. Senare fortsatte Eva Jobs att skapa mönster och hon drev efter Peer Jobs död tryckeriet fram till år 2000. Hon engagerade även unga konstnärer som förnyat mönsteruppsättningen. En av dem som gjorde sina lärospån hos Jobs i Västanvik är formgivaren Agneta Svensk som har sina rötter i Insjön och som arbetar med tryckta tyger, mattor och porslin.

I Djura bor designern Ulf Hanses som formger inom ett brett register av produkter och material: leksaker i trä, maskiner, möbler och inredningsdetaljer, hushållsutensilier och prydnadsföremål. Han och Agneta Svensk har fått utmärkelsen »*Utmärkt svensk form*«.

### Utställningsmöjligheter – Konstgallerier

Ovan har nämnts Leksands Konstsällskaps galleri i *Tingshuset* som var det första i kommunen. Under 1940-talet och ca. tjugo år framåt fungerade *Jonssons Möbler* i Noret som ett permanent galleri där både äldre och nyare konst visades och kunde köpas. Från 1985 har konstnärer bjudits in att ställa ut i *Kulturhuset*. Försäljning har skett mellan konstnärer och kunder utan mellanhänder. Kulturförvaltningen har inte betalat utställningsersättning men heller inte tagit hyra eller begärt ersättning för marknadsföring.

1988 öppnade Karin och Armas Fridlund *Galleri Drantgården* i Tällberg, som presenterat en rad utställningar, huvudsakligen med nutida konst av hög kvalitet. Trots detta har omsättningen inte täckt kostnader för hyra, försäkringar och marknadsföring, varför ägarna kan sägas ha understött konstlivet i länet med betydande belopp. Sedan slutet av år 2001 har verksamheten legat nere men planeras att återupptas inom en nära framtid.

Ett par år före drantgårdsgalleriet hade ägarna till Green hotell, också i Tällberg, uppfört en byggnad, »*Greenverket*« (1986–87), som ritats av stockholmsarkitekten Rolf Berg. Huset fungerar som en samlingslokal för hotellets gäster och rymmer en samling konst av bl.a. Carl Larsson, Anders Zorn, Picasso och Miro. Samlingen visas på förfrågan. *Dufsalen* i Konditori Siljan i Noret tjänstgjorde under många år som utställningslokal innan Kulturhuset öppnades.

Under Kristi Himmelsfärdshelgen i maj har sedan 1990 en rad ateljéer och konstnärshem i Rättvik, Mora, Orsa och Leksand stått öppna för allmänheten, ett evenemang kallat »*Konst runt Siljan*«. År 2000 deltog trettio konstnärer, varav elva från Leksand. Antalet besökare uppskattades till mellan 5 000 och 6 000.

### Arkitektur

Den arkitektur som Leksand och hela Siljansbygden mest är bekant för torde vara *det traditionella timmerbyggandet*. Att bevara detta arv och att vidmakthålla timmerbyggnadskunskapen är en av kommunens viktigare kulturuppgifter. Frågan behandlas separat i kapitel 14, Kulturmiljövård.

Inte förrän vid sekelskiftet 1800/1900 uppfördes de första arkitektridade husen: häradshövdingen Hjalmar Claësons bostad, senare kallat »Claësons Minne«, idag »Leksandia«, som uppfördes efter branden i Noret 1902. Arkitekt var Ernst Stenhammar, som även hade ritat det nu rivna pensionatet Gläntan (uppfört 1912). Axel Munthes och Hilda Pennington-Mellors sommarbostad, av ortsbefolkningen kallat »Munt-

hes« nu »Hildasholm«, ritades av Torben Grut och uppfördes 1910. Gustaf Ankarcrona var arkitekt för Församlingshemmet 1913, Sockenstugan 1914 och Tingshuset 1918. Hans samtida, konstnären och nykterhetsmannen Gustaf Theodor Wallén, ritade, förutom sitt eget hem Walléngården (1907), Byggnadsföreningen Sveas byggnad »Sveasalen« (1906), som i första hand var avsedd för IOGT-logen »Strid och Seger«.

Samtliga dessa hus med tillhörande annex och uthusbyggnader uppfördes av sockenbyggmästaren Hallmans Per Karlsson, som också gjorde Leksands första stadsplan (fastställd 1911) efter en skiss (1903) av den för sådana uppdrag över hela landet mycket anlitade arkitekten Per Hallman i Stockholm. I Tällberg fick arkitekten Karl Güettler uppdraget att rita matematikern Gösta Mittag-Lefflers sommarvilla, som idag efter åtskilliga om- och tillbyggnader är Hotel Dalecarlia.

Exempel på 1930-talets *funktionella arkitektur*, »Funktisstilen«, finner vi endast sporadiskt i landskapet, mestadels Konsumbutiker, numera ombyggda eller rivna. Leksand är inget undantag. Ett par goda exempel finns dock, det gamla Konsumhuset – ritat av Wille Tommos vid KF:s arkitektkontor i Stockholm – som numera inrymmer Tappers Färghandel, samt den gamla biografen »Sang« i Insjön.

År 1941 startade, på ritningar av arkitekten Erik Lundgren i Falun, byggandet av den nya folkskolan, »Kyrkskolan«, i Noret. Tre år senare utlystes en tävling om ett nytt hemslöjds hus. Uppdraget gick till arkitekten Gustaf Clason, vilkens skapelse står kvar i hans utformning. Huset skulle även innehålla utställningslokaler, planer som dock aldrig fullföljdes.

Under en period av starkt egnahemsbyggande gavs i Leksand den första kursen i knuttimring 1954. I materialhänseende följdes traditionen men inte dess formspråk. Husen ritades av lokala byggnadsingenjörer enligt tidens krav. Ett par exempel på *arkitekturritade timmervillor* är Peer Jobs bostad i Västanvik, som byggdes 1946–47 på ritningar av bröderna Erik och Tore Ahlsén och i samma by Dagmar Lodéns bostad och ateljé från 1947, ritad av Georg Scherman.

Under de följande två årtiondena anlätades för Åkerö skola (1950 och 1955–57) samt för högstadieskolan (1953–54) och samrealskolan (1968–69) i Noret arkitekten Åke Sjöman. Denne ritade även servicehuset i Tibble (1954–56) och det nya kommunalhuset vid Torget (inflyttningsklart 1962). För det numera ombyggda posthuset som öppnades i februari 1957 står stockholmsarkitekten Yngve Ahlbom.<sup>5</sup> Åren

5. I den nu borttagna huvudentrén på långsidan mot väster trädde besökaren in genom portar av (med svetsläga) genomskuren järnplåt och glas. Idén var arkitekten Ahlboms men utföranderitningarna hade gjorts av Dagmar Lodén. Hallen pryddes av en stenmosaik med en brevduva av Akke Hugh Malmeström. Gar-

dinerna var randade i gult och grönt och vävda av Leksands Hemslöjd. Golven i tjänstemännens arbetsrum pryddes av hemvävda mattor och i möblemanget ingick leksandsstolar. I postmästarens rum satt en bröllopstavla komponerad av Lisbet och Gocken Jobs. Se även artikel av sign. »Inger« FK 6/2 1972.

1952–53 producerades även ett mindre antal småhus i grupp i Jonsbacken, det första kedjehusområdet i Leksand, ritade av dåvarande stadsarkitekten i kommunen, Erik Wohlin. Hyreshusen i Lundstället vid Sporthallen är en produkt av Per Baastrup vid Jack Hanssons kontor i Falun, och för Isstadion (1965), Sporthallen (1968–69) samt gamla Brandstationen (1969–70) har ingenjören Benny Agnas svarat.

Nästa tillfälle för en arkitekttävling, denna gång mera omfattande än när Hemslöjden byggdes, var då *Kulturhuset* skulle uppföras. Tävligen vanns av Gunnar Mattsson som för sitt hus belönats med Kasper Salinpriset, den enda byggnad i Dalarna som fått denna utmärkelse. Arkitekturåret 2001 röstades Leksands kulturhus fram som den mest omtyckta byggnaden inom kommunen från de senaste femtio åren. Kulturhuset uppmärksammades även i en virtuell utställning på internet, där Riksutställningar presenterade fem bemärkta byggnader som uppförts i landet under de senaste fem decennierna.

Mattsson har även svarat för det nya församlingshemmet, *S:t Persgården* (efter en av kyrkans två medeltida skyddshelgon, aposteln Petrus med himmelrikets nyckel, som återfinnes i kommunens vapen; det andra helgonet är aposteln Paulus). En tredje byggnad i samma område av Mattssons hand är en flygel till Gästis innehållande Gymnasieskolans matsal och andra lokaler för skolans restaurangutbildning (1991).

*Gymnasieskolans huvudbyggnad*, uppförd 1994–95, har ritats av Erik Osterman vid VBB-arkitekter i Falun. I Åkerö finner vi den nya Åkeröskolan 1995 ett verk av den danske arkitekten Erik Asmussen, mest bekant för sina byggnader vid Rudolf Steinerseminariet i Järna söder om Stockholm.

## Inredning

Endast i ringa grad har hittills utnyttjats särskilt utbildade arkitekter för inredningsuppdrag. När kulturhuset byggdes kontrakterades en av landets ledande inredningsarkitekter, Åke Axelsson, och som biträdande engagerades Catharina Nordenstedt. De två har även gjort inredningen till S:t Persgården och Gästis.

Våra offentliga miljöer – kontor, skolor, servicehus och bibliotek – kräver en genomtänkt och funktionell inredning. Det är väsentlig skillnad mellan att vara heminredningsintresserad, att ordna sitt eget hem, och att inreda en offentlig miljö. Den offentliga miljön slits hårt med tiden. Den fordrar underhåll och förnyelse.

Det är viktigt att kommunen i inredningssammanhang, även för mindre uppdrag, vänder sig till kunnigt fackfolk som har en gedigen grundutbildning. När det gäller större ändringar i en tidigare inred-

ningslösning, bör regeln vara att den ursprunglige inredaren skall konsulteras innan några åtgärder vidtas. Det gynnar ekonomin, kvaliteten på hantverk, design.

### Hemslöjd

Leksands Hemslöjdsförening är landets äldsta hemslöjdsförening på landsbygden grundad 1904 med Gustaf Ankarcrona som den drivande kraften. Föreningen äger en hemslöjdsbutik med ett brett och sparsmakat sortiment. Sidoordnad med den ekonomiska föreningen finns sedan en handfull år tillbaka en ideell vänförening. Bland varugrupperna intar leksandsdräkten med tillhör en särställning gällande såväl kundefterfrågan som lokalt kulturelement.

Hemslöjdsföreningen har inskrivet i sina stadgar uppgiften att främja god hemslöjd och särskilt att verka för kunskap om sockendräkten och dess användning. Häri ligger ett kulturellt uppdrag som främst fullgöres via butiksverksamheten genom dels tillverkning och försäljning, dels rådgivning.

I Insjön ligger Sätergläntan, den svenska hemslöjdsrörelsens utbildningscentrum och kursgård. Skolan – som ägs av en ekonomisk förening i vilkens styrelse Leksands kommun har en representant – kan erbjuda orientering om och utbildning i slöjd, allt från enstaka föreläsningar och rådgivning till treåriga utbildningar på högskolenivå. Lärare är kvalificerade textilkonstnärer, träslöjdare, smeder och formgivare. Hos Sätergläntans lärarpersonal finns en betydande fond av erfarenhet, särpräglad kompetens och ett vidsträckt kontaktnät.

Det skall ses som en stor tillgång för kommunen och dess invånare att ha sådana resurser nästgårds. Hit kan enskilda och kommunen vända sig i frågor som rör inredning och val av material och för konsultation i alla handa frågor som rör hantverk och slöjd.

### Överväganden och rekommendationer \_\_\_\_\_

- ▶ En näraliggande viktig uppgift är att förverkliga det beslutade konstmuseet i Tingshuset.
- ▶ Dalmåleriet är ett särskilt ansvarsområde i Leksands kommun. Kulturförvaltningen skall arbeta för forskning om och spridning av kunskap om dalmåleriet, annan folkkonst och konsthantverk.
- ▶ Konstsamlingarna skall vårdas i samarbete med det planerade nya konstmuseet. Äldre centrala konstverk skall förvärvas och samlingarna utökas med arbeten av konstnärer från vår egen tid.
- ▶ Kommunen skall verka för en god offentlig miljö genom att engagera

framstående arkitekter och inredningsarkitekter för kommunens byggnadsprojekt och genom att ge konstnärer uppdrag gällande offentlig utsmyckning. Genom föreläsningar och diskussioner skall leksandsborna göras medvetna om den offentliga miljöns betydelse för trivsel och stimulans.

- ▶ Vid upphandling av inredningselement såsom textilier och möbler, som förutsätts ske i samråd med fackutbildade personer, skall grundkriteriet vara hög kvalitet.
- ▶ Skapande aktiviteter på konstens område skall uppmuntras genom stöd till amatörverksamhet och genom samverkan med skolor och studieförbund. Möjligheterna till aktivt deltagande och eget skapande kommer att öka väsentligt dels när Gamla brandstationens ombyggda lokaler kan tas i anspråk för ungdomsverksamhet, dels när museet i Tingshuset med dess planerade utrymme för »konstverkstad« öppnas.
- ▶ Kommunen skall ta tillvara den sakkunskap och kompetens inom slöjdens områden som finns inom Leksands hemslöjdsförening och Sätergläntan och aktivt främja de båda organisationernas verksamhet.



## 6

# Musik

**S**PELMANSMUSIKEN HAR BLIVIT en av Leksands profiler utåt när det gäller kultursatsningar och turism. I en uppsats, »Tradition och förnyelse i svensk spelmansmusik«, skriver musikforskarna Jan Ling och Märta Ramsten, att den stora aktiviteten bland Leksands spelmän sannolikt kan förklaras av en kombination av musikintresse och möjlighet att uppträda vid olika slags speltillfällen.<sup>6</sup> Leksands spelmän hade under 1970- och 1980-talet en framskjuten plats i svenskt musikliv och fick representera »svensk folkmusik« i de mest skilda sammanhang både inom och utom landet.

»Det är knappast någon tvekan om att Knis Karl Aronsson (1913–1980) spelade en avgörande roll för skapandet av den kulturella ideologi som idag genomsyrar Leksand och även inspirerat angränsande socknar runt Siljan«, skriver Ling och Ramsten. I uppsatsens fortsättning redogörs för flera musikaktiviteter i socknen från 1800-talets sista årtionde fram till folkmusikvägens höjdpunkt på 1970-talet. Här berörs även aktiviteter i Dalaföreningen i Stockholm på 1940-talet, som haft betydelse för utvecklingen i Leksand. På några avslutande sidor förs skildringen och diskussionen fram till mitten av 1980-talet. Till detta skall vi återkomma. Först skall emellertid refereras några historiska vittnesbörd om sångens och musikens ställning i Leksand.

Elaus Terserus, som var kyrkoherde i Leksand 1602–17, har i ett ofta citerat uttalande skildrat leksandsbornas krigiska sinnelag, varefter han fortsätter:

Huru härmed än må vara, kan jag ej annat än beundra den utomordentliga andakt varmed de i templen fira sin gudstjänst, en andakt sådan att man skulle kunna tro det vore ej dalkarlar utan änglar från himmelen som samlas, som sjunga och bedja – så ljuvlig är deras psalmsång.

6. Lings och Ramstens uppsats ingår i Owe Ronström (red), Musik och kultur, Studentlitteratur 1990.

Detta var före orglarnas tid. Leksand var, enligt den mycket pålitlige re-  
senären Abraham Hülphers, den första församling i Öster- och Väster-  
dalarna som lät installera ett Orgwerk. Det var en mindre orgel, »ett  
Positiv« med fem stämmor som skänkts av Anton Trotzig 1680.<sup>7</sup> När  
positivet började bli förslitet reparerades det och uppsattes 1700–11 av  
»orgbyggiaren Cahman«. Vi vet inte om det gjordes av den berömde  
Johan Niclas Cahman eller av dennes farbror Johan Herman, som då  
hade gemensam verkstad i Västerås.

Åren 1722–24 byggdes ett större verk av Johan Niclas och det sattes  
upp på en nyuppförd läktare ovanför den nuvarande. Det gamla trans-  
porterades till Gagnef och tjänstgjorde där men – då man inte kunde  
komma överens om betalningen – överlämnades det 1735 till kapellförsam-  
lingen i Djura där det användes fram till början av 1800-talet. Nästa  
orgel, byggdes av Gustaf Adolf Zetterqvist i Örebro och fasaden, som  
fortfarande finns kvar, ritades av slottsarkitekten Agi Lindgren. Denna  
så kallade senromantiska – och mycket omstridda – orgel installerades  
vid ombyggnaden i kyrkan 1892–95, och nu fick kapellförsamlingen  
överta Cahmanorgel nr. 2 utan omväg. Den renoverades av den händige  
djurafjärdingsmannen och orgelbyggaren Pilt Per Olsson. Där var den i  
bruk till 1930 och skänktes till Musikmuseet i Stockholm 1979. Det fy-  
siska överförandet skedde dock först 1983.<sup>9</sup>

Efter en omfattande utbyggnad, grundad på ett förslag av Oskar  
Lindberg, invigdes 1954 den nuvarande tremanualiga femtiostämmiga  
orgeln (Åkerman & Lund, Stockholm) som i renoverat skick (1982)  
står på läktaren. I samband med kyrkans restaurering 1971 fick kyrkan  
ett korpositiv på sex stämmor – efter Anton Lööws disposition – som  
placerades under »Gapskullen«. När byggandet av den nuvarande kor-  
orgeln började 1984 (Magnussons orgelbyggeri, Mölnlycke) flyttades  
den förra in i sakristian och har nyligen sålts till Mora. Orgeln i S:t Petri  
kapell är byggd 1984 av orgelbyggaren Walter Thür, Torshälla.

Kyrkan var den plats där församlingsborna fick möjlighet att uppleva  
ett annat slags instrument än dem som de kunde höra på marknader  
och i fäbodarna eller dem som soldaterna hade mött i fält. Andra besö-  
kare, bland dem Hülphers och H.C. Andersen har främst, i likhet med  
den gamle Terserus, fäst sig vid psalmsången. »Uti ingen ort i Riket är  
så jämn sång under Gudstjensten, som i de fläste af Dalalagets Kyrkor  
(dvs. Ovan- och Nedansiljans socknar), hwilket främmande med för-

7. I Hülphers »*Historisk Afhandling om Musik och Instrumenter - - etc. jemte Kort Beskrifning öfver Orgwerken i Sverige*», Westerås 1773 (sid. 285) står Ant. Trotzig som inte kan avse någon annan än Anton T., son till gruvdirektören Johan Martin Trotzig på Rankhyttan. Se även Hülphers Dalaresa i Dalarnas Fornminnesför-

bunds utgåva 1957 sid. 354.

8. Anton Lööw, *Orglarna i Leksands kyrka, Historik och presentation*, 1985 sid. 1–2.

9. Brev fr. Hans Riben, Musikmuseet 30/7 2002. Orgeln förvaras nu i museets klimatise-  
rade magasin i Tumba.

undran afhöra, hwarföre ock Orgwerk här i orten blifwit ansedde mindre nödige«, skriver Hülphers.

Sångglädjen tog sig uttryck i de särskilda dalakoraler, psalmmelodier med »krus«, som växte fram under 1700- och 1800-talen och man sjöng i hemmen och i arbetet. I flera reseskildringar nämns spelmannen – oftast en enda – med sin fiol. Hülphers har även uppmärksammat honom och dansen. Den 29 juni var en stor kyrklig dag i Leksand, Pauli och Petri dag, med tillhörande marknad. När denna tog slut vidtog dansen.

»Dantsen på Marknads-platsen rakte ifrån afton klockan 6 till morgonen. Man räknade ibland 50 till 70 par i samma dants, hwilka kommo nu fortare, nu åter i långsam rörelse, alt efter Spelmannens musique; men då han tystnade, blefwo de stilla stående, eller ock gingo ikring, tils han rörde spelet, då deras särdeles steg och hoppningar åter började. - - - Alt geck stilla till, men glädjen blef något högre mot slutet. Sand-jorden blef nu så uptrampad, at den stod som en rök i wädret.«

I det allmänna medvetande förknippas oftast Dalarnas folkmusik med fiolspel. Mycken musik finns emellertid fäst i hornlåtar. För vallkullorna var det en nödvändighet att kunna blåsa i horn eller näverlur och att kunna »kula« – utföra lockrop efter korna i en artagen sångteknik. Vissa återfinns som ekon i större orkesterverk, i kyrkomusikaliska arbeten och sångcykler alltifrån förra sekelskiftet och fram till vår egen tid.

## Kyrkomusiken

I leksandsbygden har flera tonsättare och framstående musiker verkat. I det följande görs ett urval av personer som lämnat spår efter sig i form av kompositioner med anknytning till bygden eller de kan ha bildat eller lett orkestrar och körer med kyrkomusik på programmet.

### Organister och tonsättare

Den förste organisten i Leksand som vi känner till namnet var Gabriel Ihring (1702–1717) som följdes av Johannes Ihring (1717–1731). Dessa två spelade på orglarna nr 2 och 3. Härefter fick vi tre organister med namnet Westgren, Otto (1731–1770), Johan Otto (1770–1796) och Otto Christian (1796–1810). Näste i ordning var J. Fr. Zetterström (1813–1824). Efter honom verkade två organister, far och son, David Magnus Walin (1828–1857) och Knut Alfred Walin (1857–1886). Alla dessa sex klockare ledde sången med hjälp av J. N. Cahmans orgel.

K. A. Walin tog initiativet till Leksands kyrkokör, men mera känd torde han vara som Leksands Sparbanks förste räkenskapsförare. Kon-



toret låg i Källarstugan (kallad Gula huset) som tillhörde Klockargården. Efterträdaren som klockare hette Gustaf Manfred Wallgren (1888–1926), som kunde glädja sig åt att ha fått en ordentlig repetitionslokal för kören i det nya församlingshemmet, ritat av Gustaf Ankarcrona och byggt 1913. När Wallgren lämnade sitt uppdrag övertogs det av Seth Steninger (1926–1953).

Musikdirektören Anton Lööw, som var biträdande domkyrkoorganist i Uppsala, tillträdde organisttjänsten i Leksands kyrka 1953. Under hans tid vitaliserades musiklivet på flera sätt. Han bjöd in kända svenska och utländska organister, han aktiverade och förstärkte Leksands kyrkokör och blåste liv i det efter Hugo Alfvéns aktiva tid slumrande »Siljansbygdens körförbund«, dvs. Siljanskören. Nu fick julottan samt påskdagens och midsommardagens högmässor en triumfatorisk inramning som aldrig tidigare, och folkmusiken gavs plats i kyrkan. Han tog initiativet till en barnkör och hans orgelveckor strax efter midsommar blev grodden till Musik vid Siljan.

Lööw efterträddes 1978 som kantor och organist av musikdirektören Hans Åke Månsson, som under februari månad varje åren under sin verksamhetstid 1978–1987 arrangerade konserter inom ramen för »Vinterorgel«. Tyngdpunkten i Månssons intressespektrum låg emellertid i ungdomsverksamhet, och under hans tid bildades en ungdomskör och en särskild gospelkör.

År 1988–1995 innehade Bengt Isaksson tjänsten. Han ägnade betydande tid åt finslipning av kyrko- och barnköerna. Nuvarande innehavare av organist- och körledarbefattningen är sedan 1988 diplomorganisten Henrik Alinder, som presenterat och lett många kammarmusikaliska ensembler, givit en rad orgelkonserter och för orkester och kör instuderat krävande större kyrkliga verk oftast med barockmusik.

Tonsättaren Oskar Lindberg föddes 1887 i Gagnef och var verksam i Stockholm, främst som organist först i Trefaldighetskyrkan och därefter i Engelbrektskyrkan. Han gjorde betydande insatser för svensk kyrkomusik inom ramen för 1936 års koralbokskommitté och 1941 års liturgisk-musikaliska kommitté. Han avled 1955.

De mest kända arbetena av honom torde vara hans arrangemang av en folksk koral, »Gammal fäbodpsalm« – som nått en synnerligen vid uppskattning, för att citera Sohlmans musiklexikon – samt tonsättningen av Karlfeldts »Jungfru Maria«. Ett orkesterverk med direkt anknytning till socken är »Leksandssvit« (1935). Hans bror, Sven Lindberg, som också han var mycket musikalisk, var kyrkoherde i Leksand och gjorde stora insatser för att främja ett rikt musikliv i socknen.

I Leksand är Oskar Lindbergs namn främst knutet till Ål och Knippoberget. Han hade där sitt sommarställe, hustrun Fridas barndoms-

hem, och där byggde han egenhändigt och sinnrikt in sin 17-stämmiga orgel i det hus som nu kallas »orgelstugan«. Han var initiativtagare till de stora sommarkonserterna med över hundratalet sångare, till en början i de fem närbelägna kyrkorna i Ål, Gagnef, Floda, Djura och Mockfjärd, senare koncentrerade till de tre förstnämnda.

Anders Jobs (Jobs Anders Andersson) från Noret (1876–1959) fick sina första lektioner i orgelspel av klockaren och skolläraren Manfred Wallgren, som kom till socknen 1888. Den unge Anders avlade organist- och pianostämmarexamina vid musikaliska akademien 1894 och ett par år senare fick han bevis på att han också var kyrkosångare och musiklärare (musikdirektör). Under trettio år tjänstgjorde han som musiklärare vid läroverket i Falun och fyrtio år som klockare och organist vid Stora Kopparbergs kyrka.

Han var en av de drivande krafterna vid tillkomsten av sångsamlingen »Dala-Harpan« (1914)<sup>10</sup> och upptecknade tillsammans med K. E. Forsslund folkmelodier i Dalarna. Några av dem publicerades i »Visor och låtar från Leksand«. För kör och orkester har han komponerat »I Siljansbygd«. Vid spelmansstämman på Sandängarna i Mora 1907 var han Anders Zorns musikaliska assistent.<sup>11</sup> Av modern, Jobs Margareta Persdotter, hade han fått lära sig den vackra, mycket omtyckta visan »Till himmelen dit längtar jag« och han förde den vidare till senare generationer i en uppteckning.

Anders Bond från Övermo (1888–1980) hade mångsidiga konstnärliga intressen, men efterhand tog musiken överhanden. Han fick piano- lektioner i Noret av Edit Samuelsson och undervisades i kyrkorgelspel av kantorn G. V. Wallgren. Efter att ha avlagt organistexamen vid Musikaliska akademiens konservatorium 1908, studerade han vidare i Berlin och vidgade senare sin musikaliska skolning med kyrkosångarexamen. Han kompletterade sin utbildning och blev också folkskollärare. Vid sidan av läraryrket ägnade han sin tid alltmer åt musiken och innehade musikledartjänster i Gustafs, Säter och Hedemora. Han komponerade flera orgelstycken och körsånger och skrev den ursprungliga musiken till Himlaspelet.

## Kyrko- och hembygdskörer

Kyrkokörer har funnits och är fortfarande verksamma i alla kommunens församlingar, alla grundade under de sista årtiondena av 1800-talet. Vanligen gavs de vid bildandet dubbelnamnet »Kyrko- och hem-

10. Psalterium Dalecarlicum eller Dala-Harpan, Kyrkovisor och sånger sammanställda och utgivna av Anders Jobs, Hugo Berggren, Samuel

Gabrielsson, Carl Lundquist, Uppsala 1914.

11. Anne Marie Rådström, Jobs – berättelsen om en konstnärsfamilj, 1989 sid.12.

bygds-«. Förutom vid högmässa och vid vissa begravningar deltog körerna vid uppvaktningar i samband med födelsedagar, vid hembygdsfester och nykterhetsmanifestationer.

### Leksands kyrko- och hembygdskör

Leksands kyrkokör organiserades 1882 av Knut Alfred Walin inför firandet av 250-årsminnet av Gustav II Adolfs död. Sitt namn antog den dock först 1904. Alltsedan 1913 har församlingshemmet använts som körens repetitionslokal. När komministern, sedermera kontraktsprosten, Sven Lindberg, anlände till Leksand låg all körverksamhet nere. Han göt nytt liv i kören och bidrog till att Leksands orkesterförening bildades, vilket ledde till ett mångårigt samarbete mellan kören och orkestern. Uppgiften att vara körledare var inte automatiskt knuten till klockar-/organistbefattningen.<sup>12</sup>

### Hugo Alfvén och "Siljanskören"

I Dalasammanhang är Hugo Alfvén (1872–1960) särskilt förknippad med Siljansbygdens körförbund eller Siljanskören som den vanligen kallas. Hans kompositioner har kommit att framstå som de mest typiska representanterna för den nationalromantiska eran i svensk musik. Även om Alfvén kom att bli en föregångsman inom manskörssången (förutom inom symfoniken), skrev han huvudparten av sina många körverk för såväl manskör som blandad kör och nära nog samtidigt. Så är förhållandet med de flesta av hans folkvisbearbetningar.

Alfvén blev vald till dirigent för studentkören Orphei Drängar (OD) 1910, samma år som han blev director musices vid Uppsala universitet, men redan dessförinnan hade han blivit ledare för Siljanskören. År 1907 ingick han i kretsen av prisdomare vid sommarens spelmanstävlingar på Sandängarna i Mora. 1909 var han för första gången med kören utanför Dalarna, på Skansen i Stockholm. Han skulle komma att leda Siljanskören i mer än femtio år, fram till och med 1957.

Sommaren 1908 bodde han och hans första hustru, Marie Kröyer, på Kaptensbostället i Tibble och 1911–28 på Alfvéngården i Tällberg, under vilken tid han bland annat skrev »Fyra låtar från Leksand«. Åren 1929–35 hyrde kompositören och hans andra maka, Karin Adolphson i Knorrings i Åkerö för att tioårsperioden därefter bo i Lekatt- och Sömskargårdarna i Tibble. 1931 uppfördes för första gången »Dalarapsodi«.

I augusti 1945 flyttade makarna in i Alfvéngården i Tibble, ett bygge

12. Förutom Walin har följande varit kyrko- (1926–), Anders More, Anton Lööw (1953– körsledare i Leksand: Erik Westerdal (1886), 1978), Hans Åke Månsson (1978–1987), Bengt Manfred Wallgren (1888–), Anders Linder, Axel Isaksson (1988–1995) och Henrik Alinder Hambræus (1914–15), Ivar Reimers (1916–), (1995–) med biträde av Fumiko Ikino. Sven Lindberg (1922–1926), Seth Steninger

som hade finansierats genom en nationalinsamling till tonsättarens 70-årsdag. I denna gård komponerades »Så tag mit Hjerter« med text av Tove Ditlevsen och »Roslagspolka« på ett tema ur baletten »Den förlo- rade sonen«, dvs. samma tema som ligger till grund för Rune Lind- ströms »Himlaspelet«. Hans främsta arbete från Tibbletiden är emel- lertid de öppenhjärtiga och underhållande memoarerna i fyra volymer som gavs ut 1946–52.

### **Siljansnäs kyrkokör**

År 1866 blev Siljansnäs egen församling och 1875 invigdes kyrkan. Den första kantorn hette Anders Petterson, men det skulle dröja innan för- samlingen fick en riktig kyrkokör.<sup>13</sup> Vid slutet av århundradet bildade den uppskattade solisten, lärarinnan Hanses Brita Andersson, en kör, i vilken ingick hennes bror, Carl Carlström samt Årbäcks Erik Andersson och Hanses Anders Mattsson. 1910 startade nästa kantor i försam- lingen, J. W. Wahlström, en barnkör, och 1920 tog lärarinnan Lisa Carls- son initiativet till en blandad kör, som bl.a. sjöng ihop pengar till medi- cin för dem som drabbats av spanska sjukan.

År 1929 kom pastorsadjunkten Simon Forshem till Siljansnäs som vi- karie. Han var själv en god sångare och organiserade samma år försam- lingens första kyrkokör, Siljansnäs kyrkokör.<sup>14</sup>

### **Djura kyrko- och hembygdskör**

Djura kyrko- och hembygdskör, om vilken Rune Gärdback författat en historik (stencil sept. 1972), började sin verksamhet 1892. I kapellför- samlingen hade frikyrkorörelsen alltsedan mitten av 1870-talet vunnit mark. Den förste kapellpredikanten som var stationerad i Djura var Axel Falk och han hade tillträtt 1875. Falk var emellertid mera engagerad i Evangeliska Fosterlandsstiftelsen (EFS) än i den församling han var satt att vårda. Han utvecklades till en brinnande väckelsepredikant och Djura kapell fylldes till trängsel varje söndag.

Falk begärde 1875 hos prosten Hanngren i Leksand att även Foster- landsstiftelsen skulle få hålla sina möten i kyrkan och att då också lek- mannapredikanter skulle få biträda i gudstjänsten. Han fick avslag. Även dopfrågan hade börjat diskuteras i det oroliga kapellet, som då räk- nade 1 312 invånare. Det negativa beskedet resulterade i att ett missions- hus stod färdigt 1878. Här fanns även en orgel och här framfördes lov- sånger unisont och i mindre grupper.

13. Följande har därefter varit kantorer och från 1930-talet även körledare i Siljansnäs: J. W. Wahlström, Axel Liss (1921–55), Gösta Åhs, Torsten Wedin, Mats Bäckman, Björn Eriksson och Margareta Störöling.

14. Uppgifterna om Siljansnäs kyrkokör har hämtats ur Margit Regenbergs uppsats »Siljansnäs kyrka och församling« ur »En bok om Siljansnäs«, 1981 sid. 48 f.

Falk lämnade samma år sin tjänst i församlingen och i missionsföreningen, och han efterträddes som kapellpredikant av P. O. Södergren, som inte hade några frikyrkliga böjelser. De separatistiska aktionerna höll emellertid i sig. 1886 kallades missionsförbundaren Näs Olof Persson från Leksand att tjänstgöra i en vecka per månad inom EFS-församlingen. Efter en tid uppstod split inom frikyrkoförsamlingen och den splittrades på en större del som gick över till Svenska missionsförbundet och en mindre som höll fast vid Fosterlandsstiftelsen.

Nu fanns två frikyrkoförsamlingar i Djura. Kyrkan insåg att något måste göras i kampen om själarna. När Södergren den 1 maj 1892 lämnade sin tjänst och ersattes av Gustaf Axel Werner, beslutades att den restaurering av kapellet som hade utlovats redan två år tidigare nu skulle verkställas.<sup>15</sup> I Werners ämbetsberättelse från invigningsåret kan läsas:

Såväl under invigningsakten som högmässogudstjensten biträdde församlingens sångkör och avsjöngo under ledning af folkskoleläraren L. Danielsson på ett synnerligen förtjänstfullt sätt flere för tillfället lämpliga sånger. Orgeln spelades på denna dag af församlingens ordinarie klockare och organist, herr G. M. Wallgren från Leksand.

Av detta citat kan inte dras slutsatsen, att kören kunde ha funnits tidigare, men så långt är säkert, att 1892 fanns en kyrkokör och att den leddes av folkskolläraren Lars Danielsson. Han verkade under lång tid som körledare och organist och efter honom hans son, Johannes Dalfors. Denne i sin tur efterträddes som kantor och organist av Albert Lindberg.

I början av 1930-talet utsågs Sjöns Erik Jonsson till ledare. Hembygdsintresset nådde under dessa år en höjdpunkt i Djura och kyrkokören blev tillika sockendelens hembygdskör. Särskilt starkt upplevdes Oskar Lindberg-konserterna 1937, som genomfördes av Gagnefs, Åhls och Mockfjärds kyrko- och hembygdskörer gemensamt. Sjöns Erik var körledare fram till 1948, då han efterträddes av kapellets kantor, Rune Park. När denne år 1956 flyttade från Djura fick Erik åter träda in som ledare.

Den vakanta kantorstjänsten besattes 1957 av C. J. Furustam, som dock endast hann verka under en kortare tid. Han avled 1962. Under åren 1964–74, de två sista åren med långa avbrott på grund av sjukdom, upprätthöll den djurafödde Folke Östling sysslan. Efter honom tog Eva Kristenson vid och hon har drivit den kyrkliga musiken fram till våra

15. Beslut om reparation av Djura kapell kyrkostämman 18/5 1890. Byggstart 9/5 1892, återinvigning 9/10 samma år. Byggmästare var Björk Jon Jonsson från Rättvik. Dessförinnan hade biskopen vid visitation flera gånger för moderförsamlingen påtalat allvarliga brister såsom röta i golv och väggar. De samlade anmärkningarna resulterade år 1889 i ett åläggande att Leksands församling skulle bistå kapellet att restaurera sitt kapell. Restaureringen blev åtskilligt mer omfattande än vad som ursprungligen avsågs.

dagar. Under hennes tid har samarbete med de andra körerna inom pastoratet utvecklats och på olika sätt har hon främjat även annan musikverksamhet i Djura.

Gärdsback ger i sin korta krönika, som sträcker sig fram till 1992, ömdömet att djuraborna till sin läggning varit ganska konservativa i vad gäller kyrkosången. Det skulle vara de gamla invanda sångerna, särskilt vid de stora högtiderna. Ibland har körmedlemmarna ställt sig helt avvisande till ändringar i repertoaren och även i den liturgiska ordningen, något som tidvis orsakat motsättningar mellan kör och ledare. Toleransen har, skriver Gärdsback, emellertid ökat med tiden, vilket han till stor del vill tillskriva den utökade sångverksamheten i skolorna och ett bredare spektrum av körsånger.

\*

Musiken i kyrkan – orgelmusiken, dalakoralerna, den påfallande sångglädjen, de många körerna, den oortodoxa inställningen till att blanda olika instrument och öppenheten för nya strömningar – exempelvis spelmän i kyrkliga sammanhang – framstår som ett viktigt inslag vid sökandet efter förklaringar till dagens stora musikintresse i kommunen.

## **Stråkkapell och blåsorkestrar**

### **Västanviks stråkkapell**

År 1893 bildade muraren Mann Mats Persson (-Källgren) i Västanvik, som hade lärt sig notspel i Ljusne-Ala stråkkapell under ledning av en tysk musikdirektör, Västanviks stråkkapell. De sju amatörmusikerna var alla från samma by och på repertoaren stod marscher, uvertyrer, potpurrier och svenska folkdanser av August Söderman. De första åren uppträdde de i mörk kostym men redan fyra-fem år senare i leksandsdräkt.

### **Leksands Stråkkapell**

#### **Leksands Hornmusikkår/Planteringssällskapets blåsorkester**

Västanvikskapellet upplöstes och några av dess medlemmar bildade senare Leksands Stråkkapell och Leksands Hornmusikkår,<sup>16</sup> som snart övergick i Planteringssällskapets blåsorkester – en mässingssextett som grundats av järnhandlaren Anders Danielsson 1910. Sextetten spelade tidens dansmusik men arrangerade också spelmanslåtar. Ett decennium framåt stod den exempelvis för musiken till midsommardansen på kaj-

16. I vissa handlingar kallas Planteringssällskapets orkester »Leksands Musikförening«, som bl.a. förgyllde invigningen av Paradplatsen (i ny regi) år 1914.

en. Mässingsmusiken var under 1800-talet ett viktigt inslag i det svenska musiklandskapet, företrädesvis i städerna och på järnbruken, men än viktigare var denna musik i Centraleuropa med arrangerade »folkdanser« på sitt program utöver standardrepertoarens valser och marscher.

På samma sätt som vi kan etikettera dessa inslag som stadsföreteelser som fick fäste i en agrar miljö, bjuds det också exempel på att den egna musiken »exporteras« och bearbetas i stadsmiljö för att sedan hämtas tillbaka till hembygden. År 1902 bildades i Stockholm Dalaföreningen, som blev en samlingspunkt för dalfolk som bosatt sig där för längre eller kortare tid. Redan från dess start fanns musik och dans som uppskattade inslag i verksamheten. 1904 bildades musikkapellet »Dalecarlia« (5 violiner, 1 violoncell, 1 flöjt, 1 trumpet) som leddes av Olof Gudmundsson. När han och brodern Carl återvände till Leksand 1908 upphörde kapellet.

### **Leksands Orkesterförening och Hemvärnsorkestern**

De två bröderna Gudmundsson var bland initiativtagarna vid bildandet av Leksands Orkesterförening 1924, som med tiden kunde räkna upp till 250 medlemmar i sin stödförening. Orkestern, som vanligen framförde sina konserter i kyrkan, spelade klassiska stycken, salongsmusik och spelmanslåtar. Operaavsnitt uppfördes tillsammans med kyrkokören. Olof var den självskrivne dirigenten.<sup>17</sup> Under stumfilmsepoken underhöll enskilda musiker i orkesterföreningen åskådarna på biografer innan filmen rullade igång.

Samma årtionde sågs flera gossorkestrar uppträda ledda av bl.a. cellisten Jönnes Carl Olsson och komministern Sven Lindberg. Den senares orkester var en del av Leksandspojarna, som var en förening med kyrklig anknytning. Även Frälsningsarmén var under denna tid en plantskola för unga musiker.

Från 1920-talet kan lämnas en fotnot till Sveriges musikhistoria. Under detta årtionde började fyra sångbegåvade bröder i Karlsarvets skola. Olle, Johan (Jussi), Gösta och Kalle Björling. Fadern, operasångaren David Björling, som hade dalaanknytning, hade efter första världskriget återvänt till Sverige och bosatt sig i denna Västansviksby. Bröderna deltog inte i någon sångaktivitet, inte ens när man sjöng psalmer i skolan. Det hade fadern förbjudit; han ville själv sköta deras musikaliska förkovran. Dock sjöng kvartetten för Gustaf V och drottning Victoria utanför kyrkan vid deras besök i Leksand 1924.<sup>18</sup>

Nästa orkesterbildning hör samman med krigsberedskapen. År 1939

17. Olof Gudmundsson upptecknade även boken sid. 169)  
låtar och visor, av vilka »Leksandsvisan« efter 18. Västansviksboken sid. 76 f.  
Stur Anna blivit den mest kända (Västansviks-

tillkom nämligen Leksands hemvärnsorkester, också den med Olof Gudmundsson i ledningen och till stor del identisk med Orkesterföreningen. Den var verksam under beredskapsåren och upplöstes strax efter fredsslutet. Under 1950- och 60-talen kom den borgerliga musiken i skuggan av dels folkmusikens kraftiga uppsving, dels en uppgång inom den kyrkliga musiken, och mot slutet av 1960-talet startade »Musik vid Siljan«.

### Musik vid Siljan

Det första stycket inom ramen för Musik vid Siljan spelades i Leksands kyrka den 5 juli 1969. Organisten i Dresdenkatedralen Herbert Collum framförde Preludium och fuga i h-moll av Bach. Collum hade tidigare gästtat Leksand, nämligen vid de orgelveckor som var föregångaren till den nya, betydligt mer omfattande musikfestivalen.

Året före hade ett liknande musikevenemang startat, Musikveckan i Östersund. Nu kom Leksand och flera skulle snart följa. Den levande musikens spridning ut över landet och året var resultatet av en kraftfull statlig kulturpolitik. Rikskonserter (försöksverksamhet 1963, etableringsår 1968) och Riksutställningar (1965/1976) hade båda bildats efter mönster av den vid mitten av 1930-talet etablerade Riksteatern. Rikskonserter ställde sina kunskaper och stora producentresurser till förfogande och de lokala krafterna svarade för de praktiska arrangemangen och ortsprägeln.

De tidigare orgelveckorna i kyrkans regi och folkmusikens starka ställning i Nedansiljans socknar gjorde det naturligt att bilda en gemensam samarbetsbas bestående av Dalarnas Spelmansförbund, kyrkorna i Rättvik och Leksand och Rikskonserter, med lokalkommittéer i Leksand och Rättvik. SE BILAGA 6. »Preludierna till Musik vid Siljan«.

Allt sedan dess början har festivalen haft sin invigning den första lördagen efter Midsommardagen och avslutning näst nästföljande söndag. Till verksamhetsledare utsågs 1969 Agne Bäckström, som var chef för Dalarnas Bildningsförbund, och han kvarstod i ledningen till utgången av 1986. Under detta inledande drygt femtonåriga skede var innehållet synnerligen mångskiftande, men framför allt var folkmusikinslaget betydligt större än idag med många spelmansframträdanden, bystugukvällar och onsdagskvällens stora Bingsjöstämman, som samlade upp emot 30 000 deltagare. Antalet program växte stegvis för varje år och uppgick vid mitten av 1980-talet till ca 150. Under veckan har anordnats kurser av olika slag, exempelvis »Dansa polska«, »Genomgång av musikverk« (aktuella under festivalen), »Körsång«, »Svensk och irländsk folkmusik«.

Som verksamhetsledare efter Bäckström har verkat Mats Hellberg (1987), Ulf Grahn (1988–89), Hans Barksjö (1990–91) och Christer Eklund (1992). Vissa musiktrender i tiden förstärktes och nya stora musikevenemang i Dalarna – i första hand Hornblåsarstämman i Ärteråsen senare i Ljusbodarna och folkmusikfestivalen i Falun (FFF) – och anorstädes minskade publiktillströmningen till Musik vid Siljan och tvingade fram en annan profil. Finansieringen var svag och det saknades kontinuitet i ledningen.

Inför sommaren 1993 omorganiserades festivalen och Margareta Jonth tillträdde som verksamhetsledare under två år, varefter kom Berit Helgesson som VD samtidigt som Peter Waldemarsson blev konstnärlig ledare (1995–98). Från 1999 till 2002 var Waldemarsson både VD och konstnärlig ledare. Omorganisationen innebar att Musik vid Siljan fick tre ägare, Leksands och Rättviks kommuner samt Musik vid Siljans vänförening. Sju genreggrupper fastställdes:<sup>19</sup>

1. Folkmusik
2. Visor/barn
3. Orgel/kör
4. Kammarmusik/orkester
5. Jazz
6. Pop/rock
7. Kursverksamhet

Ordförande i den nya stiftelsens styrelsen blev Bo Ekman. Hans stora kontaktnät och intresse för frågor i tiden resulterade i att vissa temata sattes för musikveckorna: »De mänskliga rättigheterna«, »Fredsrörelsen«, »Amnesty«, »Rädda Barnen« etc. I anslutning här till inbjöds företrädare för den aktuella organisation som höll ett anförande och deltog i samtal inom temats ram. Samtidigt ordnades ekonomin med hjälp av två stora huvudsponsorer, FöreningsSparbanken och Folksam. Ett par diagram kan belysa utvecklingen under åren 1992–2002.<sup>20</sup>

Diagram 7. Musik vid Siljan, antal konsertbesökare 1992–2002

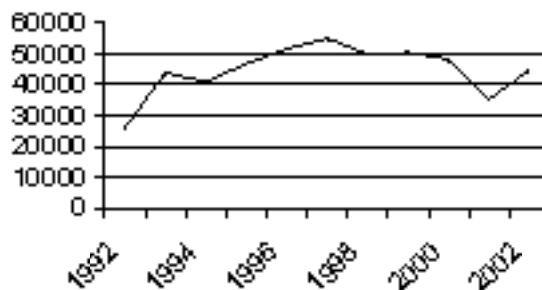
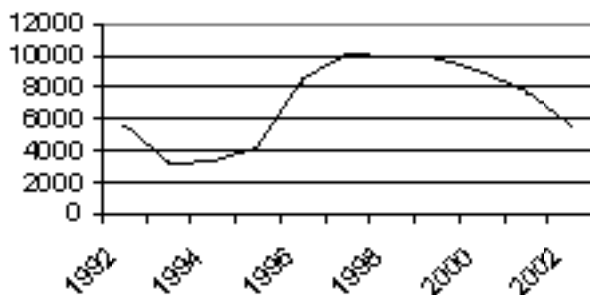

Diagram 8. Musik vid Siljan, Omsättning 1992–2002



Av diagram 7 kan utläsas den starka ökningen av antalet konsertbesökare åren 1992–1997 från ca 26 000 till strax under 55 000, mer än en fördubbling, och den därefter stegvisa minskningen till ca 35 000 år 2001. Under 2002 ökade publiksiffran åter och nådde närmare 45 000. Dock bör noteras att tablån endast visar antalet konsertbesökare. Det sammanlagda antalet besökare – dvs. besökare till alla program – är betydligt större.

Omsättningen (diagram 8) visar en S-kurva: År 1992 nåddes ca 5,6 milj.kr och sjönk det sämsta året, 1993, till ca 3,2 milj. kr. för att sedan kontinuerligt stiga till ca 10 milj. kr. toppåret 1997. Sedan dess har omsättningen varit sjunkande. År 2002 kan vi notera samma siffra som för utgångsåret, nämligen 5,6 milj. kr. I genomsnitt medverkade i festivalen under perioden 1995–2000 årligen ca 1 300 artister– inberäknat spelmän och körsångare.

År 1995 genomfördes en enkätundersökning, som visade att mindre än 15% av publiken kom från Leksand och Rättvik. Detta säger oss att Musik vid Siljan-veckan är mycket viktig för turistnäringen. Uppskattningsvis genererade den tillresta publiken en affärsomsättning (handel, hotell, bensinpumpar, stugbyar etc.) om minst 30 milj. kr. Typbesökaren kom från Stockholm eller Mälardalen, var välutbildad, medelålders och hade ett brett kulturintresse.<sup>21</sup>

Vänföreningen, som etablerades 1989, har ca 1 500 medlemmar spridda över hela landet. Idag arrangeras uppskattningsvis ca 150 musikfestivaler i landet, av vilka omkr. 40 är medlemmar i Föreningen Svenska Musikfestivaler. Av dessa föreningsmedlemmar har flertalet ett utbud som i vissa delar motsvarar det som utmärker Musik vid Siljan.

19. Utrednings-PM 1992, Musik vid Siljan, Organisationen sid. 5.

20. Statistikuppgifter från Musik vid Siljans kontor sept. 2002.

21. Uppgifterna om publiksammansättningen

och den försäljning, som musikfestivalen beräknas generera, är hämtade ur Bo Ekmans artikel i boken »Rättvik 100 år som turistort«, Rättvik 1998.

Under 1990-talet har Dalhalla tillkommit som en ny arena. Sedan år 2000 ingår, förutom Leksand och Rättvik, även Mora i den stiftelse som har ansvaret för verksamheten.<sup>22</sup>

### **Ture Gudmundsson**

År 1972 flyttade Ture Gudmundsson som pensionär hem till Tibble. Han var son till den tidigare nämnde Olof Gudmundsson. Sedan unga år bodde han större delen av året i Stockholm, där han var musiklärare i Adolf Fredriks musikklasser. Sommartid vistades han i Leksand.

Hans verksamhet inom folkmusiken var bred: uppteckningsarbete, spelmanskurser, medlem från 1948 till sin bortgång 1979 i den jury som gjorde bedömningarna vid uppspelningarna för Zornmärket, och han lanserade horn och säckpipa. I »Boken om Siljansnäs« skrev han ett kapitel om den socknens vokala och instrumentala folkmusik, som byggde på egen forskning. »Medan Knis Karl var något av en expansiv folkmusikföretagare, var Ture Gudmundsson mer av en introvert folkmusikgrubblare«, skriver Ling och Ramsten.<sup>23</sup>

Ture Gudmundsson var emellertid huvudsakligen engagerad inom den borgerliga musikfären. Han var en framstående violinist och han verkade som tonsättare och dirigent. Under åtskilliga år ledde han, efter Anders Bond, den ensemble som spelade musiken till Himlaspelet, nu i nyskrivna arrangemang av Gudmundsson. Vid sin hemkomst övertog han ledningen av en stråkkvartett som bildats redan 1957 och ändrade dess namn till Fridolinkvartetten (Gudmundsson, Heino Hallek, Ivan Lundin och Roland Reineck). Några år efter Gudmundssons död tog cellisten Reineck initiativet till Siljanensemblen (1987), en kammarorkester som räknade tretton musiker.

### **Leksands musikkår**

Den tidigare militärmusikern vid 1 13 i Falun, musikläraren Thore Cederberg, dirigerade Leksands musikkår – som kan ses som en sen avläggare till krigsårens hemvärnsorkester – från 1974 fram till 1982. Då togs taktpinnen togs över av musikdirektören Hans Åke Månsson, som i sin tur efterträddes av musikläraren Sege Johansson.

### **Leksands nya orkesterförening**

Samma år som Siljansensemblen började sin verksamhet, 1987, bildades även Leksands nya orkesterförening med Bertil Spåman som primus mo-

22. År 2002 utgörs stiftelsens styrelse av Jan-Erik Wikström (ordf.), Carin Andersson, Bo Berggren, Anita Bjernulf, Mats Budh, Bo Inge-marson, Anders H. Pers, Gustaf Sjökvist och Ulf Sundén.

23. Jan Ling och Märta Ramsten »Tradition och förnyelse i svensk spelmansmusik« i Folk-musikboken 1980 sid. 330.

tor och dirigent 1987–92. Han var även ledare för musikskolan, vilket gjorde det naturligt att blanda äldre musiker med något längre komna skolelever i en fyrtiomannaorkester. Efterföljande dirigenter har varit Per Westblom (1992–96), Henrik Alinder (1996–1997) och Torsten Axelsson (1997–).

Repertoaren består av lättare underhållningsmusik, kända klassiska småstycken och körsånger. Den årliga stora konserten med förtäring och kringaktiviteter av olika slag fick det vältäckande namnet »Våryra«, och går av stapeln i april. År 1990 togs Musikskolan nya lokaler i besittning, vilket har underlättat övningar och repetitioner.

### Manskörer

År 1922 tog folkskolläraren Anders More initiativ till en ny, mindre kör, *Leksands manskör*, och han var dess dirigent fram till 1948.<sup>24</sup> Kören framförde traditionell manskörssång men prövade även nyskrivet material. More komponerade själv en del sånger, den mest kända är hans tonsättning av Karlfeldts »En envis dalkarls visa«. Vid Mores avgång tillträdde Lille Bror Söderlundh som dirigent.

### Lille Bror Söderlundh

Bror Axel, »Lille Bror«, Söderlundh (1912–57), var tonsättare, vissångare och dirigent. Han var vid slutet av 1930-talet och ett stycke in på 40-talet knuten till några teatrar i Stockholm. Efter att ha bosatt sig i Västervik engagerade han sig i Leksands musikliv som kördirigent och som arrangör, och under några år var han kommunal musikledare i Borlänge, där han gjorde bemärkta insatser tillsammans med Borganäskören.

Hans mest kända tonsättningar gäller dikter av Nils Ferlin (»När skönheten kom till byn«) och Ture Nerman (»Den vackraste visan om kärleken«), men han komponerade också instrumentalmusik och balettmusik (»Kejsarn av Portugallien«) samt flera barnvisor och filmmusik. Av musik med anknytning till Dalarna kan nämnas »Tunasvit« för baryton, sopran och orkester till texter av Owe Husåhr.

I samband med att Söderlundh blev musikledare i Borlänge, övertog Lars Lehnberg kören 1953 och ledde den till och med 1957. Under dessa år dirigerade även vid vissa tillfällen Anton Lööv. Efter Lehnberg tog kantorn i Siljansnäs, John Westas, över verksamheten under ett par år,

24. I Övermoboken anges att Anders More startade manskören redan 1920.

varefter Heino Hallek tillträdde som sångledare och dirigent. Under åren 1962–65 låg verksamheten nere, och övningarna skedde då tillsammans med Leksands och Insjöns manskörer. Kören hade i praktiken upphört.

Under år 1919 träffades en del sångare i Insjön och sjöng tillsammans under ledning av A. D. Hedelius och 1923 bildades formellt *Insjöns manskör*. Detta år blev den tidigare kantorn i Rättvik, Emil Israelsson, dirigent och nu räknade kören ca 30 medlemmar. I ett protokoll från 1944 kan läsas att »kören på lång tid ej haft någon livaktig verksamhet«, varför man gjorde ett försök att återuppta regelbundna övningar under Emil Wretskog. På senare år har kören framträtt endast vid jubileumsåren 1973, 1983 och senast 1993.

*Nedansiljans manskör* bildades 1966 av medlemmar i de manskörer som alltsedan 1920-talet funnits i Leksand, Rättvik och Insjön. Vid sin start hade kören över 40 aktiva sångare. Dess förste dirigent var Jan Martin Johansson. Kören gjorde flera framträdanden, inte bara i Sverige utan även i de övriga nordiska länderna, i Holland, Belgien, Tyskland och Estland. 1977 tog kören initiativ till »Vinterorgel« – ett musikprogram som återkom under sportlovsveckorna i tio års tid. Likaså uppträdde kören under samma decennium på Gästis inom ramen för Musik vid Siljan.<sup>25</sup>

## Musiklivet i Insjön

Även i Insjön utvecklades en livlig musikverksamhet. Redan under 1850- och 1860-talen fanns en musikkår, inom vilken den fiol- och klarinettspelande »Björs Olle« gjorde stora insatser genom sina tonsättningar av gamla spelmansmelodier.

Andra spelmän på fiol från Åls socken strax före och efter sekelskiftet som skymtar i litteraturen var Åljans Per, Back Olles Jan, Liss Jons Olle, Torn Erik Andersson – vilkens visa blivit berömd genom en sentida musikanter, Nils Lindberg – vidare Elg Erik Olsson, Erik Lundkvist, Anders Ringsell och Klockar Olle från Nedre Heden. Den sistnämnde gjorde en känd skänklåt, som senare upptecknats av Bror Magnusson. Kruskopps Mats, morbror till Oscars Lindbergs hustru Frida, skrev dikter, spelade fiol, klarinett och orgel. Omkring 1945 började några spelmän gå samman och spela låtar och 1948 bildades Åhls spelmanslag.<sup>26</sup>

25. Förutom Johansson har följande varit körledare i Nedansiljanskören: Bengt Norman, Sigvard Thull, Hans Åke Månsson, Gudrun Dahl, Ingemar Liljas, Gunnel Testad, Kerstin Laurell,

Sven Hult och Margareta Sörling.

26. En kort skildring om några äldre musiker och om Åhls spelmanslag finns i hembygdsföreningens jubileumsskrift 1987 sid. 28.

Följande noteringar har gjorts om musiklivet i Ål.

► Åhls Kyrko- och hembygdskör tillkom 1875 på initiativ av prosten Jakob Boëthius.

► Arvid Fält från Kilen satte år 1898-99 upp en stråkkvintett. Själv spelade han fiol, Anders Åhlman andra fiol, Måg Erik Eriksson cello, Björs Erik Eriksson altviolin och August Andersson kontrabas.

► Skräddarmästaren A. W. Hedelius, som hade två bröder också de musikaliska, bildade strax efter förra sekelskiftet en stråkorkester med nio stråkinstrument och blåsare. Förutom Hedelius, som spelade första fiol, ingick Anders Ringsell (andra fiol), Anders Ring (altviolin), Gottfrid Mäx (kontrabas), Albin Ahlgren (flöjt), Anders Andersson (klarinet), Magnus Larsson (trumpet), Emil Rosén (tenorbasun) och Daniel Danielsson (trummor). I en senare sammansättning, omkring 1910, ingick den unge Sven Danielsson, även han skräddare. Hans huvudinstrument i Hedelius' orkester var tvärflöjt. Sin stora insats skulle Danielsson emellertid göra inom hornmusiken.<sup>27</sup>

► Andra musiksällskap som bör nämnas var Liskar A. Anderssons och J. P. Åhléns stråkensemble 1911 och Insjöns maskör 1919/1923, om vilken ovan berättats.

► Insjöns stråkorkester återupplivades 1923 efter att ha varit inaktiv under några år. Senare bytte den namn till Insjöns musiksällskap. År 1974, i samband med kommunsammanslagningen, upplöstes sällskapet och flertalet av musikerna anslöt sig till Leksands orkesterförening.

► Eljest har *hornmusik* omhuldats i Insjön, till vilket sannolikt bidragit den starka ställning som Frälsningsarmén hade i samhället i början av förra sekelskiftet. År 1885 startade skomakaren A. Wetterling Åhls Skarpskyttemusikkår, senare kallad Insjöns Hornmusikkår som med växlande besättningar omfattade 12 personer.

Hornmusikkåren togs 1930 om hand av Sven Danielsson som ledde kåren fram till och med 1960, då den på grund av bristande rekrytering upplöstes. Kåren spelade vid allehanda tillfällen, vid invigningar och större fester och ibland vid begravningar. Varje vår tågade skolbarnen i Ål efter orkestern, vilkas medlemmar regelmässigt fick ledigt från sina arbeten, upp på Vattberget med matsäckskorgar och flaggor för att hälsa våren och leka.

I Ål-Kilen fanns ytterligare en hornmusikkår, i Helgbo två, vilkas res-

27. Uppgifterna om Hedelius' orkester och hornmusikkåren har hämtats ur en tidningsartikel 20/5 1970 av signaturen »Knippo«, i vilken Sven Danielsson, då 78 år, intervjuas. Senare byggdes orkestern ut. Medlemmar som nämns i sagda tidningsartikel var Adrian Ström, Bertil,

Erik, Harald och Elis Björs, Bror Magnusson, Valfrid Mååg, Lennart Persson, Ragnar Hedlund, Sven Danielsson, Johan Berggren, Bror Winqist, Valter Richardsson, Margareta Åhsbom och Ingegärd Hedlund.

ter 1916 slogs ihop till en åttamannaorkester under ledning av Liljes Emil Lindberg. Instrumenten efter denna lilla orkester togs om hand av Lindberg vid dess upplösning 1928, och vid början av 1930-talet kunde han starta en ny orkester, Sättra hornmusikkår. Denna kår upphörde 1937.

► Omkring år 1900 slog den moderna *dansmusiken* igenom, som hade sitt centrum i dansbanan på Vattberget. Här spelade på 1920-talet bl.a. band som »Foxy« och »Johnnys«. Andra mindre dansbanor fanns i Helgbo, Sättra och Tunsta.

### Sånggrupper och tre frikyrkliga musiker

Åtskilliga mindre sånggrupper från duetter och kvartetter till bystugornas stora grupper har bildats spontant i alla socknar, somliga med frikyrkliga förtecken andra rent profana. Deras namn, medlemmar och repertoar finns endast sporadiskt dokumenterade. Data om dem som här följer har hämtats i de böcker som handlar om respektive by.

► 1924 bildades »Lindellkvartetten«, bestående av de fyra övermobröderna Lindell: André, Erland, Pelle och Sven. När den sistnämnde flyttade från orten ersattes han av Robert Torrberg. Gruppen uppträdde i olika leksandsrevyer.

► Från samma by kom en grupp under 1940- och 1950-talen, »Visans vänner«, som hade Ambo Emma som sammanhållande.

► Under åren 1973–86 fanns i Torrberg folkmusikgruppen »Visa och fiol« som turnerade i landskapet med visor och låtar från Leksand. Näverlur, spilåpipa, fiol och gitarr ingick i instrumentuppsättningen.<sup>28</sup>

### Anders Källgren och Edvin Bråmå

I Yttermo bodde den musikaliske Jobs Anders Persson (1872–1951), som tog sig namnet Anders Källgren. Som sexåring fick han sina första lektioner i psalmodikon av en kolportör. Anders äldre bror Lars var snickare och byggde åt Anders en orgel till julen 1886. Senare fick Anders lektioner av sin kusin, musikdirektören Anders Jobs. När han var 17 år blev han organist i Leksand missionsförsamling, som då hade sina möten i »Bönan«. Ett år senare startade han en liten kör Smedby, där

28. I »Visa och fiol« ingick Anna Greta, Inge-  
mar och Lars-Erik Liljas, Marianne Juvas, Kri-  
stina Wählberg och Bengt Heineman.

det fanns en dotterförsamling. Till flera av de sånger som kören framförde, och som senare publicerats, hade han själv skrivit både ord och stämmor.

Edvin Bråmås (f. 1908) tillhörde också missionskyrkan och började spela i söndagsskolan när han var tolv år gammal. Han var organist och körledare i den kyrkan under många år och spelade även basun och fiol, men mest uppskattad blev han som sångsolist med sin djupa barytonröst. Han sjöng på bröllop och begravningar och på missionsmöten i de flesta av socknens byar och han framträdde även utanför Leksand.<sup>29</sup>

### **Evert Ihlis i Söder Rälta**

Frikyrkornas förmåga att ta vara på musikbegåvningar vidimeras också när det gäller en centralgestalt i Rältas och Djuras musikliv under en halv mansålder, Oscar Evert Ihlis (f. 1923). Evert hade musikaliskt påbrå både på modernet och fädernet. Enligt modern, som var strängmusikledare i Djura missionsförening, lärde han sig byta ackord på cittran innan han kunde tala rent, vid elva ledde han med stöd av orgeln sången i söndagsskolan och vid tolv vikarierade han som organist i missionshuset för sin morbror.

Fiol lärde sig spela på ett instrument som hans morfars far, smältarmästare och frälsningssoldat, hade byggt, och farfadern spelade klarinett. Dragspel fick han vänta med tills modern var övertygad om att han inte skulle lockas att spela dansmusik. Med tiden blev han organist i missionskapellet, en syssla som han upprätthöll i över femtio år och för vilket han belönades med en utmärkelse av Patriotiska Sällskapet.

Efter att ha arbetet som sågverksarbetare och som snickare vid Rälta snickeri tog han kurser och lärde sig till pianostämmare – han hade ett mycket gott gehör – och instrumentmakare. Ett tjugotal år var han anställd som pianotekniker och försäljare på Lehnbergs Pianoverkstad, men efterhand blev han alltmer bonde. På vintern sysslade han med pianostämning, men övrig tid gick åt för skogs- och lantbruk.

Han komponerade sitt första musikstycke i 20-årsåldern och har sedan dess gjort ett hundratal mindre kompositioner: gånglåtar, brudmarscher, polskor, valser, visor, menuetter och psalmer. Härtill har han tonsatt några vistexter av lokala poeter. Förutom att han var pianostämmare kom han genom sina många engagemang – årsmöten, fäbodgudstjänster, majstångs- och mallresningar, bröllop och begravningar – att bli det samlade musiknamnet i Djura. Han bildade orkestern »Djura-musikanterna« och sista söndagen före jul varje år under mer än fyra de-

<sup>29</sup>. Raderna om Källgren och Bråmås bygger på uppgifter i Yttermoboken I sid. 115.

cennier har han, tillsammans med de fyra musikfostrade barnen, Inge-  
mar, Gunnar, Gertrud och Annika, och andra släktingar givit konserten  
» Julpreludier«. <sup>30</sup>

Sönerna Ingemar och Gunnar, har gjort egna musikkarriärer: efter  
utbildning vid Musikaliska akademien. De har arbetat som musiklejare  
och under flera år medverkat i olika orkestrar och musikgrupper. Inge-  
mar Ihlis, som spelar keyboard, trumpet och fiol, ingår av och till i grup-  
pen Leksandslåt & Vänner.

## Musik i Siljansnäs

I Siljansnäs-boken har Ture Gudmundsson utförligt behandlat den äldre  
folkmusiken i Siljansnäs, medan senare tiders musik och nöjeslivet är  
mycket sparsamt dokumenterade. I denna frikyrkligt präglade kom-  
mundel har funnits flera sång- och musikgrupper men också ett profant  
nöjesliv. Bland mera kända musikaktiviteter där samt musik- och sång-  
grupper kan nämnas: <sup>31</sup>

Dragspelskurserna under 1950-talet

Gitar och trumgruppen »Horanges« under 1960-talet

»Elims blåsorkester« på 1960-talet

»Siljansnästeamet« under senare delen av 1960-talet och början  
av 1970-talet

Gruppen »TAJG« vid mitten av 1970-talet

»Dala-5:an« vid senare delen av samma årtionde

»Sven-Göranz« vid slutet av 1970-talet

Fiolgruppen »Courage» och sånggruppen »Fyrljus« på 1980- och  
1990-talen

Siljansnäs-teamet under senare delen av 1960-talet och början  
av 1970-talet

## Dansmusik

»Kulturell dans«, för att bruka ett fyrtiotalsuttryck, har varit en populär  
fritidssysselsättning bland medelålders leksandsbor. Under de två när-  
maste årtiondena efter krigsslutet dominerade mindre dansband och på

30. Underlag för avsnittet om Evert Ihlis har  
huvudsakligen utgjorts av en mindre skrift i  
stencil »Evert Ihlis 75 år, musiker och komposi-  
tör« (osignerad, 1998).

31. Underlag för den följande listan över mu-  
sikgrupper, frikyrkliga som profana, utgörs av  
Siljansnäs Hembygdsförenings Almanacka  
1998, Tema Sång och musik i bygden.

1960- och 70-talen slog stordansbanden igenom i folkparkerna. Åtskilliga vinterkurser i sydamerikanska och iberiska danser liksom i Square dance och bugg har givits alltsedan 1940-talet.

### **Erik Backlunds orkester**

Erik Backlund i Torrberg hade en sjuannaorkester, »BeBacks dansorkester«, från 1944 till slutet av 1970-talet, med besättningen saxofoner, trumpet, trummor, bas, piano och sång.<sup>32</sup> De spelade huvudsakligen i Dalarna, Värmland, Jämtland-Härjedalen och i Gävleborgs län. Vintertid framträdde de en lång följd av år i skidorten Åre och under sommaren i Varberg.

### **Folkmusiken**

Vi finner anteckningar i kyrkoböckerna om Leksands- och Siljansnässpelmän som var födda under de två första årtiondena på 1700-talet: Hag Olof från Hälla, Djeken Per Andersson och Perhans Erik Persson i Ullvi, Knuts Erik från Yttermo, Jofs Erik från Hallen. En rad spelmän under 1800-talet och tidigare delen av 1900-talet är väl kända – exempelvis Per Olsson i Övermo och Noret (Per Osa) som var notkunnig och spelade både modern »tysk« dansmusik och den traditionella folkmusiken, vidare Karles Olof i Tibble och Courage Erik i Vargnäs.

Om dem kan läsas i skriften »Spelmän i Leksand, Leksands spelmannslag 50 år« (1998). Här kan vi inhämta, att den först anställda spelmannen på Skansen var Skölds Anders Hedblom från Heden. Det var år 1891. Några spelmannslag – i den betydelse som begreppet fick under 1940-talet – existerade inte. Träffade en spelman några gelikar på en dans eller ett bröllop spelade man tillsammans i olika kombinationer för varje gång och med de instrument som respektive spelman använde.

Samtidigt som folkmusiken i mässingssextettens form klev upp på estraden i några städer och blev en etablerad kulturell symbol levde »sockenmusiken« kvar i byarna. Ända inemot 1930-talet hördes arbets signaler och låtar på horn och pipa i fäbodarna, och det är tänkvärt att vid broinvigningen 1925 Leksands Spelmän gick i ledningen för invigningståget. Bilderna visar fioler, flöjt och trumma.

Landskapets egen musik har dragit till sig flera goda upptecknare och genom deras arbeten lever åtskilliga spelmän och låtar kvar. Den bästa översikten av äldre spelmän i vår bygd och deras repertoar återfinns i det

32. Under säsongen 1966 utgjordes orkestern av Erik Backlund, Ingemar Lind, Mats Andersson, Johan Haglund, Ingemar Jansson, Bengt Forsberg och Folke Blondin.

stora arbetet »Folkmusik i Leksand, Djura och Siljansnäs, Uppteckningar av Karl Sporr 1916–47«. Utgåvan från 1999, som ingår i Leksands Sockenbeskrivning, inleds och kommenteras av Märta Ramsten, professor och tidigare chef för Svenskt visarkiv.

### **Dalaföreningens Spelmanslag**

Strax för och under krigsåren vistades i Stockholm några av de mest namnkunniga spelmännen från Dalarna, bland dem Erik Moraeus, Gösta Bäckström, Börtas Hans, Erik Klockars, Pål Olle och Nils Agenmark. 1940 tog veterinären och spelmannen Hjalmar Dallmer från Stora Tuna initiativ till bildandet av Dalaföreningens Spelmanslag. Några medlemmar från detta lag bildade tillsammans med Knis Karl år 1944 ett eget spelmanslag som genom radiomannen Matts Arnbergs försorg fick spelningar i radion, det sk. »Radiolaget«.

Nu började även en omfattande dokumentation av folkmusik i landet. Känslan av att den gamla folkliga musiken skulle vara hotad var drivkraften till det uppteckningsarbete som Karl Sporr gjorde i Siljansnäs (1924–1931) och Leksand (1946–47). Genom hans uppteckningar har tekniken och tolkningen hos ett betydande antal leksandsspelmän, födda mellan 1828 och 1872, bevarats. Även Carl Gudmundsson genomförde en stor mängd uppteckningar, främst under mellankrigstiden. Senare har Sveriges Radio på initiativ av Matts Arnberg och Svenskt visarkiv under ledning av Märta Ramsten gjort åtskilliga inspelningar av musik i Leksand (från 1949 och framåt).

Den organiserade spelmannsmusiken i Leksand – samspel i lag med framträdanden vid dels privata tillställningar såsom vid bröllop och på större högtidsdagar, i kommunala sammanhang exempelvis vid invigningar och vid representation, vid tingsgudstjänsten i samband med årets sista ting, dels vid tillfällen hänförliga till turismen, exempelvis spelningar som beställts av hotellen, vid kapproddsbyggen eller vid majstångsresningen i Sammilddal – har kanaliserats på olika sätt från 1940-talet och framåt.

### **Leksands spelmanslag**

Det första spelmanslaget, Leksands spelmanslag, bildades 1948 av köpmannen Anders Ingels i Risholn. Medlemsregistret upptar 14 medlemmar, bland dem konstnären David Tägtström och tonsättaren Lille Bror Söderlundh. Ordförande var initialt Ivar Britz. År 1951 hade medlemsstocken vuxit till 34.

Laget uppdrog åt Söderlundh att arrangera några låtar ur Karl Sporr's uppteckningar, och 1950 förelåg ett häfte, »Låtar arrangerade för Leksands spelmanslag«, som kom att utgöra kärnan i lagets låtuppsättning.

Mot mitten av 1950-talet delades laget i två övningsgrupper, en i den norra och en i den södra sockendelen. Den norra övningsgruppen ty-  
nade tämligen snart bort.

Knis Karl, som vid början av 1950-talet flyttat hem från Stockholm, ledde den södra gruppen som snart blev liktydig med Leksands Spelmanslag eller som han också sedan 1940-talet kallade det, Leksands sockenspelmän. Han upptäckte tre begåvade ungdomar i Siljansnäs, som han särskilt övade och successivt började turnera med, nämligen Alm Nils Ersson, Kung Levi Nilsson och Saras Göte Alfredsson. Till den kvartetten anslöts senare Lars Jobs och Kjell Olof Nilsson. 1958 utsågs Knis Karl till ordförande i spelmanslaget.

»Därmed började«, skriver Jan Ling och Märta Ramsten, »en omvandling av laget från – grovt skissat – en notspelande turistensemble till ett spelmanslag med ålderdomliga traditioner«. Från mitten av 1950-talet och under 1960-talet gjorde Leksands sockenspelmän – som kan sägas ha utgjort eliten i det mycket månghövdade Leksands spelmanslag – flera resor till England och kontinenten samt till svenskbygderna i USA. År 1974 tillerkändes Leksands spelmanslag det tyska »Europa-Preis für Volkskunst« och samma år valdes Knis Karl in i Musikaliska akademien, vilket han tolkade som ett officiellt erkännande av folkmusiken som egen konstform.

1967 tillkom Lilla spelmanslaget, bestående av ungdomar i skolåldern, vilket under tio år leddes av Erik Årjers. Tio år senare tog Kung Levi Nilsson över ledarskapet och efter honom Tommy Gjers. Den interna utbildningen har omfattat både internat och veckoövningar. Undervisning i låtspel ingår i musikskolans program. Härtill kommer att redan vid mitten av 1950-talet anordnade studieförbunden ABF, Vuxenskolan och NBV kurser i låtspel för fem till tio deltagare. Inläringen skedde med byspelmännens hävdvunna metod, på gehör.

Efter Knis Karls död 1980 valdes Kung Levi Nilsson till ordförande i Leksands spelmanslag, och till ordförande i Dalarnas Spelmansförbund utsågs Erik Moraeus i Orsa samt efter honom Lars Jobs, som är riksspelman på låtpipa. Kung Levi från Tasbäck i Siljansnäs har skapat sig en egen profil. Som så många andra började han spela fiol i den kommunala musikskolan, men mera betydelsefullt var skolningen och samspelen med Knis Karl, av vilken han fick lära sig låtspel på gehör. Andra spelmän som enligt honom själv betytt mycket för hans utveckling har varit rättvikarna Pål Olle, Nils Agenmark, Petters Erik, Blank Anders och leksandsmusikern Ture Gudmundsson. Han har även lett undervisning i låtspel och har komponerat egna låtar.

Jubileumsåret 1998 fanns 90 registrerade medlemmar i Leksands spelmanslag. Christina Back-Kuisma var då ordförande. Endast en del av

de registrerade kommer till de veckovisa övningarna, några deltar endast sommartid eller vill beteckna sig som »sympatisörer«, som vill stödja spelmansmusiken.

Kännetecknande för de flesta spelmanslag är fortfarande att flertalet av dess medlemmar spelar också annat än folkmusik i den mening som här skildrats. Vanligen framträder de inte alls på en scen och mycket sällan i stora lag. De spelar »bruksmusik« på majstångsresningar tillsammans med dragspel och gitarr, på högtidsdagar i familjen och hos grannar. De ägnar sig åt modern dansmusik, de kan ha anställning i Hovkapellet eller Radiosymfonikerna som ger dem deras dagliga bröd, de kan tillfälligtvis ingå i någon turnégrupp med visor på sitt program och de kan traktera olika instrument i olika sammanhang. Kärnan i deras engagemang är att de tycker om att spela.

### **Musikgrupper och några musiker idag**

Den till socknen inflyttade spelmannen, målaren Anders Blank från Blecket i Rättvik, kom att betyda mycket för den yngre generationen av spelmän, bland annat för gruppen »Leksandslåt«, Pellas Mats Andersson, Lars Björk, Per Winther och Hans Fältgård. Gruppen, som bildades 1978, har en repertoar, i vilken folkmusik och visa blandas med rockmusik. Sedan 1995 kallar sig gruppen »Leksandslåt & vänner«, då gruppen för längre eller kortare engagemang förstärkt sig med andra musiker. Musikgruppen har framträtt vid större musikfestivaler i alla de nordiska länderna.

En senare grupp är dans- och låtgruppen »ATRA« tidigare kallad »Fyromfotom« med rötter i Gärdsjö, Siljansnäs och Hjortnäs. Den består av Tull Anders Bergkvist, Back Christina Kuisma, Jussi Kuisma, Ingrid och Sune Bergman och Tommy Gjers och den har deltagit i flera festivaler på kontinenten och på Irland.

Några artister uppträder ibland som solister men oftast inom ramen för olika musikgrupper i flera genrer. Pelle Lindström från Noret har en bred repertoar på sitt huvudinstrument, munspel. Han är välkänd i alla de nordiska länderna och har gjort framträdanden i flera sammanhang utanför Skandinavien. Han spelar och sjunger såväl folkmusik som jazz och blues.

Den »klassiska musiken« har två framträdande solister. Leksands församlings organist och körledare, Henrik Alinder, är diplomorganist med utbildning bland annat i Paris. Varje år ger Alinder konserter både i Sverige och utomlands och ett par CD med musikaliska tolkningar av honom har givits ut. Gitarristen Leif-Åke Wiklund från Häradsbygden, som efter Musikaliska akademien vidareutbildade sig vid Guildhall School of Music and Drama i London, är nu lärare vid konservatoriet i

Falun. Musikaliska tolkningar av honom har utgivits i ett par CD-inspelningar. De tre bröderna Agnas har gjort bemärkta karriärer på blåsinstrument, Urban och Joakim på trumpet och Tomas på saxofon och klarinett. I en yngre generation möter vi bl.a. sopranen Sofia Sandén och tenoren Jerker Dahlin.

### Himlarock

Flera småbandsgrupper med unga besättningar finns, som experimenterar under olika musiketiketter. De flesta existerar endast en kort tid, varefter musikerna går in i andra konstellationer. »Himlarock« är namnet på en förening men är mera känd som en årlig festival vid sommarlovet slut. Den debuterade 1995 i ett försök att stävja det stök och det ungdomsfylleri som blivit vanligt i samband med skolstarten.

Föreningen arbetar på ideell basis och löser finansieringsproblemen med hjälp av ett tjugofemtal privata sponsorer och genom bidrag från kulturförvaltningen. Den har fyra punkter på sitt program: att organisera och genomföra ungdomsfestivalen i Leksand, att arbeta mot våld, främlingsfientlighet och rasism, att öka förståelsen mellan olika grupper i samhället och att främja ungdomsmusiken i Leksand.

Festivalen bygger på konserter med så långt möjligt lokala band, vilket ger de unga musikerna möjlighet att få spela inför en stor publik i ett större sammanhang. Bland de elva deltagande banden var sex från Leksand: »The Tee-Jay« – som enligt programbladet »lirar melodiös Hip-hop«, Gray Canvas (»rock«), The Dolly D (»rock n' roll«), »Voyager« (»en blandning av gunge och stonerock«), »Josh's Mirage« (»Leksands stoltheter, efterfrågat live-band i Mellansverige«) och »Electric Folk« (»spelar folkmusik på ett sätt som ingen har gjort sedan genren electric folk myntades i slutet av sextiotalet«).<sup>33</sup>

### Musikskolan

Musikskolan står öppen för musikintresserade barn och ungdomar från årskurs 2 till och med hela gymnasiet. I den förberedande undervisningens (åk 2), »musiklekar«, ingår främst rytmik, sång, dans och blockflöjt. Intagningen till solosång sker från och med årskurs 7 och till dans från och med årskurs 1.

I musikskoleutbildningen utövas ensemblespel i någon form, till exempel i mindre grupper, körer, spelmanslag och orkestrar. Alla former

33. Underlag: Skrivelse till sponsorer (odate-rad) och Programblad till »Himlarock« 17 aug. 2002.

av samspelsgrupper är kostnadsfria. Stråk- och blåsinstrument finns att hyra till en kostnad av 250 kr per termin. För att få spela piano gäller förutsättningen att instrumentet finns i hemmet.

En elev som deltagit i undervisning under minst fyra veckor debiteras en terminsavgift om 500 kr för ämneskurs, musiklekar 250 kr och dans 350 kr. Om en familj har flera barn i musikskolan gäller rabatterade avgifter.

Under vårterminen 2001 arbetade i musikskolan 17 lärare fördelade på 10,5 tjänster. I ledningen står en rektor med en assistent vid sin sida. Totalt fanns då 823 elever, varav 520 flickor (63%) och 303 pojkar (37%). I den förberedande kursen deltog 108 flickor och 74 pojkar, dvs. ungefär samma könsfördelning som i hela skolan. Fiol (94 st.), gitarr (61), piano (54), klarinett och blockflöjt (vardera 46) var de populäraste instrumenten under denna termin.

### **Musikskolan och Leksands musikliv**

Allmänt har gjorts bedömningen att ingenting under senare år har betytt så mycket för det breda och kvalificerade musikintresset som präglar kommunens kulturliv som musikskolan. Utbudet är stort, ca 130 konserter årligen, och skolans kvalitet kan indirekt avläsas i det betydande antalet elever i musikskolan, som senare utbildat sig vid Musikaliska akademien eller andra högre utbildningsinstitutioner och som där efter gjort goda musikkarriärer i orkestrar eller på egen hand i svenskt musikliv.

Kommunens musikliv är beroende av tillflödet av musiker från musikskolan. Musikskolans lärare och elever finns i alla orkestrar och gammal som ung musicerar sida vid sida, men samtidigt har representanter för Leksands orkesterförening, musikkåren, manskören och kyrkokören vittnat om svårigheter att rekrytera yngre musiker och sångare. Det senare torde huvudsakligen höra samman med dels ungdomars välmotiverade önskan om att se sig om utanför födelsekommunens hank och stör, dels den allmänna arbetsmarknadssituationen i landet.

En brist som påtalats är knappheten på övningslokaler. Musikskolans är överbokade. Ungdomar som fyllt 18 år har ingenstans att öva, och tillgång till lokaler är en förutsättning för ett gott musikliv för alla åldrar. Ett musikkafé har efterlysts, en samlingslokal där musikintresserade skulle kunna »droppa in« och lyssna till musik och träffa gelikar, något opretentiöst där alla åldrar kunde mötas. I sammanhanget har betonats att – om lokaler skulle inriktas på främst ungdomar – det gäller att inte endast ställa en lokal till förfogande. Där måste finnas en vuxen person, som kan hjälpa ungdomarna att ordna saker som de inte har kunskap om, en person att kunna tala och rådgöra med, inte en »lekedare«.

I sammanhanget bör nämnas att redan finns möjlighet för ungdomar som inte går i musikskola att kunna finna varandra via internet. Dalar-  
nas Spelmansförbund har fått medel från stiftelsen Framtidens kultur  
för denna kontaktskapande verksamhet.

### Musikskolans mål och riktlinjer

Musikskolan har formulerat ett antal mål och riktlinjer, vartill skolled-  
ningen lämnat exempel på hur målen kan nås.<sup>34</sup> I följande sammanställ-  
ning har gjorts vissa smärre redaktionella ändringar, som inte påverkat  
innehållet.

| Mål och riktlinjer  | Medel att nå målen   |
|---|--|
| Ge eleverna kunskap i musik och utveckla deras färdigheter så att musiken blir en meningsfull och stimulerande del av deras liv.                          | Varje elev skall från årskurs 3 få en spellektion om minst 20 minuter per vecka.   |
| Vidga och fördjupa elevernas musikaliska erfarenheter och därigenom bidra till deras utveckling till medvetna och självständiga människor.                | Undervisningen skall anpassas efter varje elevs förutsättningar.   |
| Träna elevernas uttrycksförmåga och därigenom öka deras möjligheter till samverkan och kontakt med andra människor anpassade till elevernas olika nivåer. | Redan efter ett år skall varje elev ges möjlighet att delta i någon form av ensemblespel av mindregrupper bör därför skapas  |
| Genom sammusicerande skapa gemenskap och engagemang.  | Musikskolan skall alltid skapa utrymme för orkesterverksamhet. Alla elever skall vara delaktiga i musikskolans konsertutbud. |
| Skapa aktiva lyssnare och motverka passiviserande musikkonsumtion.  | Undervisning i teori och gehörslära skall erbjudas alla elever.  |
| Belysa sambandet mellan musik och andra konstformer.  | Återkommande skall arrangeras » Musikskolans vecka «.  |

34. Musikskolans målformuleringar har hämtats ur musikskolans lokala arbetsplan 2000.

|   |   |
|---|---|
| Alla barn i kommunen skall ges möjlighet att få kontakt med musikskolan i någon form.             | Dagisbarn, förskole- och grundskoleelever skall erbjudas minst en konsert per år.   |
| Alla kommunens invånare skall ges möjlighet att ta del av musikskolans konsertverksamhet.         | Orkesterverksamheten skall prioriteras och de breda utåtriktade aktiviteterna bibehållas.   |
| Skapa en bred instrumentbesättning samt göra reklam för orkesterinstrument och skapa efterfrågan. | Årligen skall anordnas instrumentdemonstrationer. Plats för de »udda« instrumenten skall erbjudas. I viss mån bör valet av instrument rekommenderas och styras. |
| Öka föräldrakontakten   | Enskilda utvecklingssamtal mellan lärare och elev/förälder skall erbjudas en gång per termin  |
| Dansundervisningen skall integreras med musikskolans övriga undervisning.                         | Årligen skall produceras minst en musik- och dansshow.  |

Musikskolan har även formulerat vissa *övriga mål*

- ▶ Musikskolans verksamhet skall bedrivas i nära samarbete med grundskolan och övrig kulturverksamhet i kommunen.
- ▶ Arbetslagen skall vidareutvecklas genom att ansvaret och engagemanget i frågor som berör skolverksamheten ökas.
- ▶ Samarbetet med grundskolan gällande barn med särskilda behov skall förstärkas. Musikskolan kan exempelvis gå in som stöd, »ytterligare resurs« för sådana barn.
- ▶ Musikskolans lokaler skall stå till förfogande för lokala orkestrar och musikgrupper samt för gymnasieskolans elever på den estetiska linjen vid enskilda ensembleövningar. Särskilda villkor gäller för det senare.

## Överväganden och rekommendationer

Leksand har ett sällsynt rikt musikliv med djupa rötter i kyrko- och folkmusik. I leksandssocknarna bildades förhållandevis tidigt även stråkkapell och blåsorkestrar. Sångglädjen såväl i sakrala sammanhang som i fäbodarna har omvittnats av flera resenärer. Alla socknar har haft och har

fortfarande livaktiga kyrko- och hembygdskörer. Flera framstående organister och ett antal kompositörer har verkat i bygden.

Sedan trettio år tillbaka har Leksand tillsammans med Rättvik stått värd för en av landets största musikfestivaler, Musik vid Siljan. Musikskolan tillkom redan 1953 och har idag ett brett utbud av musikutbildningar och åtskilliga har gått vidare till akademisk musikskolning och sedermera gjort goda yrkeskarriärer. Flera av dagens musik- och sånggrupper har blivit kända långt utanför landskapet, några internationellt. Ingen konststart i kommunen har ett sådant djup och sådan bredd som musiken. Musiken har stark förankring i kommunens befolkning.

Kommunens insatser när det gäller musiklivet måste med nödvändighet begränsa sig till allmänt stödjande åtgärder syftande till ett kvalitativt gott, varierande och rikt utbud och en god återväxt. Allmänt stöd kan ges genom att lokaler ställs till förfogande och genom att Musikskolan får tillfredsställande resurser. Lokala musiker bör ges plats att uppträda på hemmaplan. Som flera framhållit under utredningens gång är det nödvändigt att såväl unga som äldre musikutövare får möjlighet att höra framstående musiker, sångare och ensembler utifrån.

- ▶ Musikskolan har presenterat ett väl genomtänkt måldokument – återgivet i det föregående – som arbetsgruppen ställer sig bakom.
- ▶ Kyrkomusiken och musiken i kyrkan – som tillhör kyrkans ansvarsområde – handhas på ett utmärkt sätt. Rent allmänt vill gruppen uttala det önskvärda i att kommunen har kyrkorummet i åtanke som en bra lokal för konsertevenemang och att vid sådana tillfällen kommunen kan stödja strävandena att ge leksandsmusiker och intresserade ortsbor möjlighet att lyssna även till framstående externa musiker.
- ▶ Folkmusiken har alltsedan mitten av 1950-talet en god förankring i den kommunala representationen. Det framstår som naturligt att Leksand i olika officiella sammanhang fortsätter på den linjen.
- ▶ Likaså bör kunna förutsättas att framstående solister och grupper av god kvalitet i kommunen anlitas vid officiella tillställningar. I detta sammanhang framstår det som naturligt att Musik vid Siljan söker stödja unga begåvningar från de involverade kommunerna genom att erbjuda dem tillfälle att framträda under festivalen.
- ▶ Bristen på övningslokaler för ungdomar som är aktiva musikutövare är välkänd. Det borde vara möjligt att i högre grad till en låg hyressättning tillåta ungdomar att öva i skollokaler under tid som lokalerna inte används för undervisningsändamål. För närvarande utreds förutsättningarna att nyttja gamla brandstationen för ungdomsaktiviteter. Gruppen utgår från att – i händelse av ett förverkligande av planerna – musicerande kommer att ges en stort andel av den tillgängliga tiden.

## Film

**E** NDAST TIO ÅR EFTER DET ATT FILMEN blivit en kommersiell företeelse kunde leksandsbor se rörliga bilder i den så kallade »Templarlokalen« (nu Långs El) och snart också i Sveasalen. I Leksand visas mycket film, huvudsakligen på biografen Visir. Under år 2001 gavs 139 filmer i 314 föreställningar.

### Filminspelningar i Leksand

Dalarna anses vara det landskap som under filmens drygt hundraåriga historia oftast bildat scen för inhemska filmer. Åtskilliga dokumentär- och spelfilmer har helt eller till vissa delar spelats in i Leksand, bland andra följande:

- »Leksandsbröllop«, en dokumentär inspelad av det franska bolaget Pathé Frères filial i Stockholm, 1910
- Personalfest på Vattberget i Insjön, 1910<sup>35</sup>
- Åhlén & Holm, Insjön, (Pathé Frères) 1911
- Flottbron vid Leksand, 1924<sup>36</sup>
- Med Dalälven från källorna till havet, 1925
- Gustav Vasa (med Gösta Ekman), 1928
- Pelles nya kläder (Från ull till kostym, skolfilm), 1945<sup>37</sup>
- Midsommarvaka (Rune Lindström), 1941
- Himlaspelet (regi Alf Sjöberg), 1942
- Dans i Dalom, Bygdeungdomsstämman i Leksand, 1950
- Charlie Mc Arty and Mortimer Snerd in Sweden, (regi Edgar Bergen), 1950
- Sound of Näverlur (Torbjörn Lindquist), 1971
- Julkalendern TV, 1987
- Det nya landet (SVT), 2000

35. Filmens längd var endast 5 min. Under rubriken Handling skriver Svenska Filminstitutet: »Personalfest med idrottslekar. Skådebanan uppför »Värmlänningarna« på friluftsteatern.«

36. Svenska Filminstitutet skriver: »Kvist-Mor öppnar flottbron när Gustav Wasa passerar. Kvist-Mor i Brostugan har öppnat bron i 25 år för sjöfarande. Cyklister och gående, häst

och vagn samt bilar trafikerar bron. Traktens bygdemän samlas till en spelmansstämma i Leksand. (7 min.)«

37. Regi Helge Hage och Verner Jobs. Rollista: Pelle: Björn Gudmundsson, farbror målaren: Bertil Berglund, skräddaren: Knis Karl, skräddarmor: Tusen Anna, Pelles mamma: Rut Svanberg, handelsmannen: E. Stråhle. (23 min.).

## Biografer

Vid jultiden 1907 invigdes Sveasalen under pampiga former med tal och diktläsning av ordföranden i Byggnadsföreningen Svea, Gustaf Ankar-crona (Karl Erik Forsslunds »Ett hus ska vi bygga«), och med spel av Anders Frisell, som det året hade vunnit spelmanstävlingen i Mora. Telegram skickades till konungen, landshövdingen och Zorn och slutligen exekverades unisont »Mandom mod« och »Du gamla Du fria«.

Redan 1908 visades de första filmerna i Sveasalen av en ambulerande filmföreläsare, som förde med sig utrustning. Vi vet inte hur utbudet såg ut mer än i ett fall, en journalfilm om Stockholmsutställningen 1897. Senare bildades ett biografbolag bestående av köpmannen Johan Skoog, boktryckaren Thynell och handlanden E. Söderholm, som hyrde lokalen för regelbundna föreställningar. Bolaget bestod i tio år, men blev ingen framgång. Nykterhetslogen, med en för ändamålet ansvarig kommitté,<sup>38</sup> tog själv över verksamheten och den 10 november 1917 var det dags för biopremiär i egen regi, i *Sveabiografen*.

Premiärfilmen var »Enslingens hustru« med Alfred Lundberg och Greta Almroth i de bärande rollerna. Dessvärre måste föreställningen ställas in på grund av att en kondensorlins hade råkat bli felvänd, varför man inte fick någon bild på duken. Till nästa kväll hade felet avhjälppts. C. Kullgren delade ut biljetterna och skomakaren C. J. Johansson tog emot dem. Den förste maskinisten, montören Knapp, kunde starta den stora projektorn.

Till stumfilmerna (i Leksand ända fram till slutet av året 1930 då ljudfilmen gjorde entré)<sup>39</sup> spelade någon piano eller musicerade en mindre orkester. Henrik Jones från Yttermo, som spelade orgel och piano, blev engagerad som musiker på Strandbiografen och vikarierade då och då också på Sveabiografen. Tillsammans med två fioler bildades så en orkester. I Yttermoboken del I (1988 s. 114) berättas om hur dessa musiker arbetade:

Filmen kördes en gång i förväg för musikernas räkning, så att de skulle få en bild av innehållet i den och kunna anpassa musiken till händelsernas gång. Var något extra dramatiskt på gång, gällde det att klämma i, och tona ned ljudet vid känsligare ställen.

År 1918 uppfördes vid dåvarande flottbron ett tvåvånings badhus i sten med vit puts. Den nedre våningen rymde badavdelningen och den övre

38. Filmkommittén bestod av C. E. Johansson, L. W. Sjöholm och Stormats Axel Olsson. Rikard Eronn, som var i Stockholm på riksdagsarbete, köpte där biografmaskinen. Det är inte klarlagt när namnet »Sveabio« började användas, mest sannolikt är att det skedde i anslutning till att man köpte egen utrustning och började driva verksamheten i egen regi. Upp-

gifterna om Sveasalens invigning och Sveabio åter finnes i en artikel i Mora Tidning 13/12 1966 av Sven Svenerman

39. Ljudfilmspremiären skedde på Sveabiografen i januari 1931. Vid 1930-talets början ändrades också biografnamnet något, nämligen till »Sveabio«.

biografen Strand, där filmerna visades direkt på den östra vitmålade väggen. Biograflokalen hyrdes ut och konkurrerade med Sveabiografen. Med tiden minskade verksamheten och låg tidvis helt nere. 1927 övertogs rörelsen av Byggnadsföreningen Svea, som dock efter ett par år måste upphöra med verksamheten. Den maskinella utrustningen hade blivit alltför åldersstigen. Efter att ha härbärgerat först ett väveri och därefter en auktionshall under ett par decennier revs övervåningen på 1960-talet. Återstående del av byggnaden kallas »Kajen«.

*Visir* vid Sparbanken, ritad av arkitekten Åke Sjöman, invigdes i januari 1956,<sup>40</sup> och premiärfilm var »Öster om Eden« med James Dean. *Visir* hade då 409 platser, nu 302. Biografen har behållit mycket av sin ursprungliga inredning, med bl.a. en emaljutsmyckning i foajén av Dagmar Lodén och ridån designad av Anders Beckman. Maskinistsysslan har fram till våra dagar under stor del av tiden upprätthållits av medlemmar i släkten Stormats.<sup>41</sup>

Spelfilmsrepertoaren på de nämnda biograferna i Noret har varit av ordinarie genomsnitt för svenska spelfilmsbiografer, men här har även visats skolfilmer och på senare år filmer för filmkännare och entusiaster. Dessa visningar organiseras av föreningen *Bio Kontrast*, som grundades 1977 och som driver verksamhet ideellt inom ramen för Byggnadsföreningen Svea.

Biografen *Sang i Insjön*, som hade byggts och bekostats av den filmintresserade Clas Ohlson, startade 1938 och den lades ned under senare delen av 1970-talet.<sup>42</sup> Biografmaskinist under hela tiden, över 35 år, var Elis Hellsten – under vissa år med biträde av bland andra Inge Olsson och Rolf Hanis – och Elis hustru sydde uniformerna till biljett- och godisförsäljarna.<sup>43</sup>

Under 1940- och 1950-talen var biografen mycket populär med stor tillströmning av besökare inte minst från Leksand som tog tåget till och från föreställningarna. Bland förespelsfilmer med anknytning till Insjön, av vilka några också spelats separat som spelfilmer för både vuxna och skolelever, kan nämnas: Åhlén & Holm 1912, Åhlfilmen 1941–42, Åhlfilmen 1980, Ahrnebergs 1945, Gamla tegelbruket, Insjösågens sista

40. Namnet »Visir« tillkom efter en tävling, som vanns av ingenjören och spelmannen Ivar Britz. Det hänsyftar på både riddarens ansiktsmask och på leksandsmålets »vi sir«, vi ser. (1972–), Roland Isebrink (1973–), Anders Tull (1974–80), Anders Back (1980–) och Mikael van Deetjen (1980-talet).

41. Enligt Bo Stormats har följande personer parallellt med någon eller ensam svarat för maskinistsysslan på *Visir*biografen: Stormats Axel Olsson (1936–74), Axel Stormats (1936–60), J. W. Fagerström 1936–39, Olle Stormats (1939–42), Hugo Hemming (1956–69), Arne Kandell (1958–79), Ingemar Widell och Mats Bråmås (1960-talet), Ingvar Nygåzrds (1967–74), Arne Jansson (1969–99), Bo Stormats

42. Det har inte gått att få någon dokumenterad förklaring till namnet »Sang«. Möjligen kan det syfta på bridgetermen »sang«, (av franska 'sans [atuot], utan trumf') Sang är det bud som ligger högst på budskalan på varje nivå. Innan biografen Sang startades, visades, enligt Bo Stormats, film i Insjön av NTO–Bio med början år 1923.

43. Rolf Hanis var under många år fritidsmaskinist även på biografen *Visir* i Noret.

dagar, Gustav Nilsson, träsnidare i byn Tällberg i Ål, och Wienerbagarn i Insjön, Paul Larsen, ( de fyra senare odaterade ).<sup>44</sup>

### Film i Siljansnäs

Inte förrän 1954 öppnades möjlighet att se spelfilm i Siljansnäs. Då var det premiär i *Sockenstugans Bio*. Den första filmen var, kanske avsiktligt vald, » Seger i mörkret «. Den gavs inför en fullsatt lokal, 255 besökande. I början visades film endast på söndagseftermiddagar eller på söndagskvällar, smånigom också på onsdagar.<sup>45</sup>

Filmföreståndare var under de tretton år som filmvisningarna pågick Helmer Nygårds. Han hämtade filmpaketet, spolade upp filmen på hjulet, monterade in de två projektorerna, och kollade att ljud och bild fungerade. Efter föreställningen skulle filmen återspolas, paketeras och skickas till nästa visningsplats på första bussförbindelsen kl. 6 på måndagsmorgonen. Helmer skötte all bokföring i sammanhanget, gjorde alla inköp och skaffade sig till och med examen som biografmaskinist. Viran Nygårds var biljettförsäljare och Walter Ehn biljettmottagare. Biljettpriset var till en början 1:25 för vuxen och 0:75 för barn för att under 1960-talet stiga till 3:- resp 1:50 kr. Föreståndaren hade en ersättning om några kronor per föreställning. Barnfilmer som visades var exempelvis :

91:an Karlsson  
Åsa-Nisse  
Kalle Anka  
Kalle Stropp

Åtskilliga filmer visades som skolfilm, men även reklamfilm ingick i visningarna. Stor publik drog »De tio budorden« som ansågs passande även för de många frikyrkliga i socknen. Bland de övriga kan nämnas :

Häriifrån till evigheten  
Förbjuden lek  
Hemsöborna  
Laila  
Damen i svart  
Motorkavaljerer  
Raggare  
491  
Tystnaden  
Sommarnattens leende  
Titanics undergång

44. Uppgifterna om filmtubudet på Sangbiografen har lämnats av Sören Rundberg, Insjön. näs har varit en artikel av Åke Alm i Siljansnäs sockenblad »Budkavlen«, mars 2002.

45. Underlag för avsnittet om film i Siljans-

Den sista filmen var »Hämndens ryttare«, som visades den 10 maj 1967 och som lockade endast nitton betalande. TV hade gjort inträde på bred front i hemmen. De vinröda fåtöljerna i salen monterades ned och flyttades bort, och därmed kunde sockenstugans stora sal användas för andra ändamål.

### Film i Djura

Uppgifterna från Djura är sparsamma. I protokollet år 1924 för IOGT-NTO föreningen Templet No 741 »Hoppet« framgår att ett maskinrum för biovisningar då inreddes i Wasasalen. Bröderna Perhans Gunnar och Axel Danielsson från Fors stod för de månatliga filmvisningarna, och Hanna Naucleur, som hyrde hus i Rälta, spelade piano till filmerna. Bröderna Danielsson betalade 25% av intäkterna till föreningen »Hoppet«, dock minst 10 kr per föreställning plus 1:25 kr för elektricitet.

Filmer visades på detta sätt fram till 1937, då bröderna förklarade sig inte vilja betala mer än 20 % till nykterhetsföreningen. Dess styrelse såg sig emellertid inte kunna acceptera budet, utan beslutade, att föreningen skulle driva verksamheten i egen regi. En biografmaskin köptes in, sannolikt betydligt mera avancerad än den tidigare. Ljudfilmen hade introducerats dessförinnan och Hanna Naucleur fått stänga sitt piano. Biografverksamheten sköttes därefter fram till några år in på 1960-talet av olika personer i byarna.

### Film och multimedia i dag

Antalet biobesök i kommunen varierar men som ett genomsnitt under senare år uppgår antalet besökare till sammanlagt ca 25 000 personer årligen på Visir och Sveabio i Leksands Noret. Året 2001 var Visirs bästa med ca 30 000 besökare, inkluderande dem på Bio Kontrast. Film visas fem gånger i veckan, på måndagar, som ovan nämnts, kvalitetsfilm innebärande »smala« filmer och dokumentärer.

När det gäller skolfilmen bör nämnas den räddningsaktion som adjunkten Sten Östlund, som då var filmansvarig i Leksand, gjorde. Samtliga kommuner i Dalarna lät makulera sin gamla arkiverade filmer inför övergången från kommunala AV-centraler till en enda länscentral 1970/71. Östlund däremot såg till att hela Leksands filmförråd, ca 120 filmer, togs omhand av kulturförvaltningen, varför idag – förutom alla skolfilmer som producerats i kommunen – finns ett antal rullar undervisningsfilm som inte finns någon annanstans.

## **Leksands filmfestival**

### **Skol- och sportlovsbio och det cineastiska intresset**

År 1995 startades Leksands filmfestival som är förlagd till veckan efter midsommar, dvs. alldeles före musikevenemanget Musik vid Siljan. Festivalen, som anordnas av ett tjugotal entusiaster med en ideell arbetsinsats om ca 320 timmar, är ett populärt besöksmål mitt i sommaren. De omkr. 45 filmerna på biografen Visir brukar locka över 3 200 besökare. Som ekonomisk garant för festivalen står Byggnadsföreningen Svea.

Sedan 1996 svarar »Ungdomskontoret« och Visir för sportlovsbio för skolungdomar med fyra filmer varje dag under en vecka, ett evenemang som brukar dra ca 2 800 elever. Gymnasieskolan ordnar skolbio med stöd av Svenska Filminstitutet och målet är att varje gymnasieelev skall ha sett en kvalitetsfilm per termin.

Följande data om filmaktiviteter belyser det cineastiska intresset inom kommunen och visar några förutsättningar för en vidare utveckling av filmskapande:

- ▶ 1995 startade medialinjen inom gymnasieskolan.
- ▶ Samma år fick kommunen via AV-Media i Dalarna ett bidrag om 80 000 kr till filmutrustning och närmare 120 000 kr för filmverksamhet. De senare medlen omdirigerades dock senare till en lokalradiosatsning.
- ▶ 2001 utvidgades multimedialinjen i Leksands kulturhus.
- ▶ Medialinjen vid Företagarnas folkhögskola, Film i Dalarna och medialinje på Högskolan Dalarna utgör nu, enligt en central person i filmsammanhang i Leksand, Jovica Marceta, en »gyllene triangel« för samarbete i frågor som rör filmproduktion och allmän filmkunskap. Film som producerats i kommunen har visats på flera håll i landet, bl.a. på Göteborg Filmfestival (Björn Larsson, Mattias Erenberg), på Sveriges film- och videofestival i Stockholm (Jovica Marceta, Johan Sturk), SVT (Martin Lindström) och på ungdomsfestivaler i Borlänge, Avesta, Trollhättan och Leksand.
- ▶ Den nya digitala tekniken gör det möjligt att producera film av hög kvalitet i utbildningssyfte och den ger förutsättningar för många att syssla med film och multimedia. På senare år har flera högstadie- och gymnasieelever i kommunen vunnit filmpriser i nationell konkurrens.

### **Filmens ställning i ungdomskulturen**

Film är kultur, ibland konst, alltid näringsliv. Redan 1910 var filmen en av USA:s viktigaste exportartiklar. I dag är filmen den näst eller tredje största nordamerikanska exportvaran. Filmerna är jämte musiken – bortsett från den symfoniska – den kulturform som ungdomen visar störst intresse vid sitt val av både kulturkonsumtion och kulturproduktion.

Detta hävdar den danska pedagogen Kirsten Drottner i sin avhandling »At skape sig self« (1991) och denna uppfattning verifieras av undersökningar om kulturkonsumtionsvanor.

Filmen har tillgång till alla berättarkomponenter, och filmen anses av många vara det medium, som på gott och ont starkast påverkar de ungas värderingar och attityder. Oavsett om denna uppfattningar är till alla delar riktig, är det helt uppenbart att filmen i dess olika former och roller – som nyhetsförmedlare, som underhållning, som konstnärligt medium, som propagandainstrument – har ett starkt grepp över inte endast den yngre utan över alla generationers värderingar och omvärldsbilder.

### Filmen i undervisningen

Det är angeläget att kunskap om filmens uttrycksmedel ges större utrymme i vårt utbildningsväsende. På samma sätt som vi uppfattar det som odisputabelt att vi måste lära oss läsa, skriva och förstå det egna modersmålets tal och skrift, dess uppbyggnad och funktion, borde skolan och studieförbunden på ett mera markerat sätt ta sig an det filmiska språket; filmiskt berättande, bildanalys, ljudets och ljusets roll, mediets dramaturgi – kort sagt, den filmiska grammatiken.

Ett större utrymme för film- och mediekunskap i skolundervisningen och i det allmänna folkbildningsarbetet förutsätter lärare som har kunskap om filmmediet och dess uttrycksmedel. Leksands kommun och skolförvaltning borde ta initiativ till en långsiktig satsning på att fortbilda svensk- och bildlärare och studieförbunden borde aktivera studieledare i frågan.

### Filmaktiviteter på länsnivå

Det kan vara av intresse att erinra om vad som händer på länsnivån. I Dalarna finns sedan att antal år tillbaka en *utvecklingsgrupp* med det något kaxiga namnet »Dalarna – Sveriges filmlän«. Det är i första hand ett diskussions- och informationsorgan men gruppen har också en tredje viktig uppgift, nämligen att vara ett kontaktnät mellan intressenter i länet. Gruppen består av företrädare för Film i Dalarna, Högskolan Dalarna, läns museet, Ludvika kommun, AV-Media Dalarna, Brunnsviks folkhögskola, TV- och Biografmuseet i Säter, länsstyrelsen, landstinget och Centrum för Digital Interpretation. Det senaste året har huvudärendet varit Filmvårdscentralen i Grängesberg. I Dalarnas läns tillväxtavtal med staten är film och media tillsammans ett så kallat prioriterat område.

*Högskolan Dalarna* bedriver följande utbildningar som berör film och media:

- Medie- och Kommunikationsvetenskap med inriktning på filmmanus eller filmkritik.

► År 2003 tillkommer dels filmvetenskap, utbildning i animation (tre-dimensionell och modellering) samt treårig utbildning i ljud- och bildproduktion, dels kurser i mediepedagogik tillsammans med Film i Dalarna och filmmuseet i Säter.

*Film i Dalarna* (FiD) är länets regionala resurscentrum för film och video. Huvudman är landstinget. Svenska Filminstitutet stödjer verksamheten ekonomiskt. FiD:s huvudsakliga verksamhetsområden omfattar:

- Stöd till filmproduktion
- Skolfilm
- Stöd till biografer
- Mediepedagogik
- Projekt – oftast filmprojekt med mediepedagogisk inriktning
- Utbildning för filmare och pedagoger
- Filmkommission, dvs. aktiviteter för att marknadsföra och attrahera filmbolag att förlägga sina inspelningar till ett visst område eller en plats.

### **Filmutbildning i några kommuner i Dalarna**

Centrum för Digital Interpretation är ett av Falu kommun ägt aktiebolag, som i samarbete med läns museet och Film i Dalarna arbetar med digital teknik för att »återskapa« historiska händelser, till exempel gruvrasen 1687 som gav upphov till Stora Stöten.

Idag förekommer medieprogram i Falun – där film är ett prioriterat område – vidare i Borlänge, Avesta, Ludvika och Leksand, under hösten 2002 även i Mora. Dessa program, som i mångt och mycket handlar om att lära sig hantera tekniken, är till innehåll snarlika varandra. Fler medieprogram kommer sannolikt att medföra ökande konkurrens om elever, varför det torde bli nödvändigt att söka profilera programmen.

Brunnsviks folkhögskola bedriver sedan två år tillbaka en terminskurs i dokumentärfilm.

### **Leksand och filmen i framtiden – tre projektuppslag**

I det föregående har berättats om både filmproduktionens och filmvisningarnas tidiga entré i Leksand. Ett stort allmänt intresse för film har kommit till uttryck genom inrättandet av en medialinje vid gymnasieskolan och en annan vid Företagarnas folkhögskola, genom multimediaaktiviteterna i Kulturhuset samt genom filmklubben Bio Kontrast

och den årliga filmfestivalen. Ett sätt att bygga upp en egen profil vore att söka knyta samman det breda filmintresset och annan väl profilerad kulturell verksamhet.

### **Profilering av gymnasiets medieprogram**

I Leksand har många kulturpersonligheter bott och verkat kortare eller längre tid, bland annat flera författare. Det kunde därför vara motiverat att låta medieprogrammet vid gymnasiet i Leksand lyfta fram det innehållsliga och skrivandet, att tonvikten skulle läggas på manusskrivning – hur en handling och en situation byggs upp och hur man laddar en text, det som på fackspråket kallar »paketering« och »pitching«. Ett väsentligt inslag i undervisningen på alla nivåer skulle därmed bli manusanalys, det som ovan kallats undervisning i filmspråkets grammatik.

### **Dokumentationsprojekt**

Kommunen har blivit känd för sin småbonde- och hantverkarkultur och sina välvårdade byggnadsmiljöer och föremål. En bidragande orsak här till är inte minst att livet både till vardags och fest – av både resenärer/turister och ortsbor – dokumenterats. Man har insett det unika och värdefulla i den levande miljön.

Men vilka dokumenterar dagens kulturella uttryck, dagens byggnader, dess personer och företeelser? Fullmäktige drog in fotograftjänsten, den viktigaste resursen för dokumentation av nutiden. Leksands kommun borde, med hjälp av fotografer, filmare och författare, dokumentera konstnärer, musiker, hantverkare och slöjdare som verkar i kommunen. Likaså borde fäbodrar, byar, företag och evenemang dokumenteras. Härigenom skulle skapas en omfattande information om vår tid i vårt samhälle, en bank troligen utan motstycke i övriga landet.

### **Projektet "Leksand, en filmkommun"**

Film i Dalarna har, som framgått, en punkt i sin verksamhet »Filmkommission«. Uppgiften innebär att marknadsföra och attrahera filmbolag att förlägga sina inspelningar till Dalarna, en tidigare mycket attraktiv inspelningsmiljö. Länet har en förnämlig tradition när det gäller filminspelningar. Hit kom en gång Victor Sjöström, Olof Molander och Ingmar Bergman.

Nutidens motsvarigheter skulle kunna få upp ögonen för möjligheterna om kommunen bjöd in dem, visade våra miljöer och sade: »Välkommen!«. Leksand har intressanta inspelningsplatser att erbjuda. Långfilmsproduktion skapar sysselsättning och genererar intäkter. En normal svensk långfilm kostar ca 12 miljoner kronor. Av dessa har uppskattats att 3–4 miljoner stannar på inspelningsplatsen genom köp av va-

ror och tjänster. Långfilmsproduktion har också en positiv inverkan på turismen.

Leksands kommun skulle som den första kommunen i Dalarna, kanske i Sverige, i samarbete med Film i Dalarna kunna engagera en lokal »filmkommissionär« i ett projekt för att marknadsföra kommunen som en »filmkommun«. Projektsatsningen måste för att bli verkningsfull sannolikt sträcka sig över en längre period, uppskattningsvis tre år. En projektledare borde engageras som förmedlande länk mellan Leksands kommun och Film i Dalarna.

### Överväganden och rekommendationer \_\_\_\_\_

- ▶ Direktiv bör skrivas och en projektplan upprättas som närmare penetrerar hur de skisserade projekten – »Leksand, en filmkommun« och »Dokumentationsprojektet« – skall drivas och finansieras.
- ▶ Bildningsnämnden skall, i samråd med Film i Dalarna och Högskolan Dalarna, utreda hur gymnasieskolans medialinje skall utformas för att få en inriktning mot manusskrivning och manusanalys.

\_\_\_\_\_

I kapitel 12, det lokallistoriska arkivet, avsnittet Bildarkivet, behandlas och läggs förslag om kulturavdelningens ansvar för den fortlöpan­de fotodokumentationen samt om fotoutställningar och foto som konstnärligt uttrycksmedel.



## 8

# Teater

**D**EN KLASSISKA TEATERN har aldrig vunnit insteg i Leksands kulturella liv. Den närmaste permanenta scenen för teaterföreställningar finns i Faluns Folkets Hus och är således av ungt datum. Att gå på teater har således varit och är fortfarande förknippat med en femmils resa tur och retur, vilket inte underlättat framväxten av en teaterbesökstradition. Detta hindrar emellertid inte att intresserade i kommunen på olika sätt sökt uppmuntra leksandsborna till teaterbesök.

### **Kulturföreningen "Paraden"**

Sedan 1995 finns en arrangörsförening, Paraden, som på sitt program har att främja i första hand teater men även musik och dans.<sup>46</sup> Föreningens namn är taget efter den gamla Paradplatsen vid nuvarande Ishallen där soldaterna i Leksands kompani övades i exercis och som sedermera blev en festplats under somrarna. Föreningen arbetar nära tillsammans med Dalateatern men också med Riksteatern och Musik i Dalarna. Som medverkande arrangörer möter vi Medborgarskolan, Sockenföreningen i Siljansnäs, musikskolan, gymnasiet och Leksands församling.

Paraden har under sin verksamhetstid tillsammans med nyssnämnda organisationer arrangerat tre à fyra föreställningar per halvår. I BILAGA 8:1 redovisas en förteckning över de program som arrangörsföreningen genomfört under sina sex hela verksamhetsår, flertalet i Sveasalen men vissa även i Sammildalsskolan, i NTO-lokalen i Insjön, i sockenstugan i Siljansnäs och i musikskolans orkestersal.

### **Himlaspelet och Gamla gården**

Två teaterstycken har sina rötter i Leksand, »Himlaspelet« av författaren och skådespelaren Rune Lindström (1916–1973) och »Gamla gården« av folkskolläraren Per Johannes (1896–1982).

Himlaspelet hade premiär på Paradplatsen i Noret 1941, filmatisera-

46. Paradens första styrelse bildad 1995 bestod av Lars-Bertil Wiklund (ordf), Lisbeth Sparr, Sture Alfredsson, Enes Ziga, Anna-Maria Åhlén, Jovica Marceta, Eva C. Kathariner och Margareta Björklund.

des av Alf Sjöberg 1942, varpå följde gästspel i Norge och Finland. Åren 1944–1948 gavs inga föreställningar. Rune Lindström hade annat för händer. Han författade studentromanen »Döden tar studenten«, som publicerades 1948, han skrev dikter och redigerade festskriften »50 år i Leksand« (1954).<sup>47</sup> År 1949 togs spelet åter upp och det var sista gången det framfördes på Paradplatsen.

Följande år hade scenen i Sammilddal byggts och sedan dess har Himlaspelet årligen givits där. Det välkända spelets bakgrund och motiv, skådespelaruppsättningarna under åren etc. kan inhämtas i programbladen, i »Himlaspelet 40 år, människor episoder och minnen« av Nils Gustafsson (1981) och i skriften »Bygdespel i Dalarna« av Per-Ola Björklund (1983).

Per Johannes skrev Gamla gården 1934–35 och stycket – som är tänkt för amatörskådespelare – hade sin premiär samma år i Sammilddal. Handlingen är mycket enkel; den beskriver hur en bonden Bält Erik framgångsrikt står emot en skogsuppköparens försök att komma åt ett skogsstycke som Erik äger. Texten uttrycker småbondebefolkningens kärlek till fädernas mark och bundenheten till den ärvda jorden. Bygdespelet gavs först i Sammilddal och därefter på gården framför Jones Mats museum en handfull år, det turnerade till olika hembygdsföreningar och det uppfördes en gång i radio.

Förebilden till spelets huvudperson var författarens farfar, Smeds Nils Ersson i Rönnäs, och det aktuella skiftet var ett stycke utskog i Bjursås socken. Spelet har av den anledningen från 1978 givits ett antal gånger där. Förutom ett par andra bygdespel och några kortare biografiska skrifter om kända leksandsbor har Per Johannes författat »Vår socken, Hembygdsbok för Leksands ungdom« (1938).

## Amatörteater och revy

För amatörteater och revy har sedan förra sekelskiftet funnits ett starkt intresse och särskilt i Insjön. Alldeles uppenbart har nykterhetsrörelsen därvid haft stor betydelse. Medlemmarna hjälptes åt att underhålla varandra på möten och sammankomster. Det kunde vara framträdanden med diktläsning, sång och musik, historieberättande och sketcher, som efter hand kunde utvecklas till amatörteater och revy, föreställningar, som baserade sig på manus som köpts in utifrån eller på texter som skrivits av medlemmar i nykterhetsföreningarna.

47. Festskriften hade som bakgrund Leksands Hemslöjdsförenings och Siljanskörens femtioårsjubileum samt Leksands Hantverksförenings och Leksands Konstsällskaps 25 års jubileum.

Dessa föreningars centrala ställning när det gällde underhållning och annan fritidsverksamhet framgår bland annat i flera av de skrifter som publicerats av bycirklarna. De flesta sammanslutningarna bildades omkr. ett årtionde före sekelskiftet, mötena hölls i något missionshus, senare i bystugan, och de första åren dominerades deras programverksamhet av tillresta talares nykterhetsföredrag och intern utbildning i föreningsteknik.<sup>48</sup>

Något senare började i blygsam skala fester arrangeras med underhållning av föreningens egna förmågor. På programmet stod »systrar-  
nas afton«, »brödernas afton«, »skördefest«, »brevafton« och utflykter i form av gökottor och besök hos grannföreningar. Det verkar i flera fall som om verksamheten vid slutet av första världskriget gick in i en vågdal för att framemot mitten av 1930-talet åter öka.

I de föreningar som inte hade band till någon frikyrka bildades nu på flera håll teaterkommittéer och underhållningsgrupper. Spelmän, som trakterade gitarr, dragspel och fiol, betydde mycket; likaså föreningsmedlemmar som kunde skriva verser och dra en historia. Ofta följdes det ordinarie mötet med en stunds folklekar efteråt (Styrsjöboboken s. 150-54). I Lalnäs blev grammofonen omkring 1911 och radion från 1924 och framåt viktiga media för gemenskapen (Lalnäs-boken s. 168-69).

I Lima bildades i början av 1930-talet teatergruppen »Kråkan« som, om än något sporadiskt, var verksam under en femårsperiod, huvudsakligen med sketcher på sitt program (Limaboken s. 136). I Tibbles nöjesliv hade dansbanan på Tibbleberget en dominerande ställning främst under 1930-talet, men under senare delen av decenniet gavs också några mycket lokalt färgade kabaréer, med Gunnar Lustigs som sammanhållande.<sup>49</sup> De fortsatte efter ett kort avbrott under andra världskriget. Premiären var alltid under juldagen och föreställningarna reserverade för uteslutande tibblebor (Tibbleboken s. 182). Flertalet sångtexter var författade av Gunhild Sjöstrand. Mer kända än kabaréerna har konstnären Erik Sjöberg d.ä:s kulisser blivit med motiv från älven och byn.

I en stencil från 1988, »100 år med 138 Majblomman«, IOGT-NTO föreningen i Torrberg, får vi en god sammanfattning av 1940-talets teateraktiviteter i åtskilliga leksandsbyar:

1940-talet var amatörteaterns gyllene tid då decenniernas uppläsning- och anförandeövningar blommade ut med tilltagande frimodighet. Man spelade folklustspel och talkörer framfördes. - - Cabaréer fyllde lokalen under en följd av år.

48. I Tällbergsboken sid. 167, nämns att i NTO-föreningen Templet »Trägen vinner« i Tällberg hölls studiecirkel i början av 1900-talet i räkning, skrivning, uppsatsskrivning, kommunkunskap, litteraturkunskap och språk.

49. Revyerna i Tibble hade namn som »På återseende«, »Glittrande glad« och »Surrogat«. Om innehållet finns dock inga uppgifter.

### Leksands Planteringssällskap och Paradplatsen

Planteringssällskapet bildades den 3 april 1909. Den yttersta anledning-  
en finns att söka i Norets brand 1902. Den fick till följd en stadsplan  
med breddning av vägar och öppnare ytor. Offentliga planteringar fanns  
bara på kyrkvallen och några alléer. Nu skulle det bli en annan ordning –  
en grönare kyrkby.

Att skaffa träd och att plantera dem var dyrt för Planteringssällskapet.  
Den enda inkomstkälla föreningen hade att tillgå var de blygsamma  
medlemsavgifterna i föreningen och överskottet från de årliga vår- och  
sommaresterna på den gamla marknadsplatsen mellan Gästis och  
gamla Apoteket. Intill fanns ett ängsområde »Marhagon«, senare Parad-  
platsen, där Leksands kompani samlades inför avmarsch till Rommehed  
och för att öva exercis. Trossboden står ännu kvar.

Hela området ägdes vid förra sekelskiftet av Gästis ägare, Amalia  
Karlsson, som hyrde ut det till fester, danstillställningar och förevis-  
ningar av olika slag – allt i enlighet med platsens traditioner. År 1914  
lyckades Planteringssällskapet förvärva området (eller mera korrekt säll-  
skapets styrelse »i eget namn men för sällskapets räkning«).

Sommaresterna gav varierande överskott och 1926 blev en ny dans-  
bana färdig. Intäkterna gick i höjden och anläggningen fick ett tillskott,  
en tennisplan. Vintertid förvandlades parken till skridskobana. Efter ett  
decennium byggdes en ny rotunda och ny servering. Femårsperioden  
1934–38 gav goda inkomster samtidigt som planteringsutgifterna suc-  
cessivt minskade. År 1943 såldes närmare 40 000 entrébiljetter.

Redan året före hade »Himlaspelet« uppförts här, Leksands Folk-  
danslag hade årliga uppvisningar, spelmansstämmor anordnades, vän-  
orten Lillehammers teateramatörer gav Björnstjerne Björnssons »Sig-  
urd Jorsalafar« (1948), på valborgsmässoaftnarna tändes eldar och  
brändes fyrverkerier.

Träden vid badhuskajen, på uddarna, vid Trädgårdsvillan och på  
Paradplatsen hade växt sig stora och lummiga, »omtyckta tillflyktsorter  
för vilosökande samhällsbor och främlingar«, skriver högtidstalaren vid  
sällskapets 40-årsjubileum, August Berglund.<sup>50</sup>

Av muntlig information att döma var nöjesutbudet på Paradplatsen  
på 1940- och 1950-talen stort och omväxlande under somrarna. Även  
om denna nöjespark inte tillhörde någon Folkets Park-organisation kan  
förmodas att programsammansättningen liknade folkparkernas. En ge-  
nomgång av lokalpressen och sökningar i lokala arkiv kombinerat med  
intervjuer skulle kunna ge underlag för en uppsats eller en studiecirkel.

50. Aug. Berglund, Leksands Planteringssäll-  
skap 1909–1949. En återblick., F. V. Olssons  
Tryckeri 1949.

## Teater och revy i Insjön

Insjön stod i en klass för sig när det gällde amatörteater- och revy. Där fanns en IOGT-loge och en lokalavdelning inom NTO, som båda i blygsam skala började med amatörteater vid början av det nya seklet.<sup>51</sup> År 1905 fick IOGT-logen en ny medlem som just fått anställning vid Åhlén och Holm, Ragnar Åkerblom. På fritiden uppträdde han som bondkomiker under namnet Hammarlund tillsammans med en ölutkörare från Falun som kallade sig Schröder. Snart efter sitt inträde började Åkerblom underhålla medlemmarna och 1906 uppfördes i hans regi ett par pjäser vardera i tre akter, »Bondbröllop« och »Smålandsknektar«.<sup>52</sup>

Samma år – efter en tid som snickarlärling hos Hallmans Per Karlsson i dennes verkstad i Tibble – anlände till samhället och Å & H en helt ung man, den femtonårige Ernst Ragnar Johansson. Under 1907 och 1908 framträdde han som sångare och bondkomiker. Repertoaren stod mestadels Åkerblom för och de uppträdde ofta tillsammans. Johansson skulle senare bli känd under namnet Ernst Rolf.

Den första kända revyn framfördes i samband med Åhlén & Holms tioårsjubileum 1909. Den 1 augusti exekverades på Åhléns sommarställe Sjövik det spexartade stycket »Grönlunds bröllopsresa eller Madagaskar–Knippboheden«, som hade skrivits och regisserats av Åkerblom. Denne författade därefter ett antal nyårsrevyer, som uppfördes i IOGT-lokalen. Behållningarna gick till Vattenledningsföreningen och Insjöns Belysningsförening. Intäkterna av den sista, år 1922, som Åkerblom givit titeln »Sista pepparkornet«, räckte till tjugo nya gatlyktor i samhället.

Under 1910- och 1920-talen spelades åtskilliga amatörteaterstycken av de båda nykterhetsföreningarna, varav ett antal hade författats av Harald Siljedal, exempelvis »Den stora skrällen« och »Pokalen«. Under detta decennium fanns ytterligare en grupp teaterbitna Insjöbor, som spelade under namnet »Nyponblomman«.

Första gången som amatörteater i egentlig bemärkelse spelades av medlemmar i NTO Templet »Syskonringen« var 1912. Fram till 1926 hade framförts en mängd teaterstycken med än den ena, än den andra sammansättningen av uppträdande. Nu samlades teaterkrafterna i IOGT och NTO i en gemensam amatörteaterförening. För att få jämnare kvalitet och större stadga i framförandena bildades sistnämnda år amatörklubben »Humlan«.

Amatörklubben  
»Humlan»

51. Amatörteaterverksamheten inom de samverkande IOGT-logen och NTO föreningen (Templet »Syskonringen«) under åren 1926–2001 har skildrats i en jubileumsskrift av Bertil Willhans, »Amatörklubben Humlan 75 år. En

tillbakablick på teater i Insjön«. Underlaget för detta avsnitt har väsentligen utgjorts av Willhans' odaterade manus.

52. Författarnamn anges inte i underlagsmaterialet.

Initiativtagare var Valfrid Sandén och Ernfrid Mäx,<sup>53</sup> åt vilken uppdrogs att beställa pjäser och inhämta manusägarnas tillstånd att uppföra pjäserna, de så kallade uppföranderätterna. Deras mest bekanta stycke dittills var »Stråk Jan«.<sup>54</sup> Senare skulle pjäser av Vilhelm Moberg, »Hustrun«, »Kassabrist«, »Marknadsafton« (1962 och 1971<sup>55</sup>), »Femtioårsdagen« och »En löskekarl« (1966), samt av August Blanche, »Hittebarnet« och Eugene O'Neill (ingen pjästitel nämnd) framföras. Ett populärt stycke blev »Det skadar inte« (1929) av Frans Hedberg, vilket flera gånger återkom i form av sommarteatrar ända in på 1940-talet.

#### Insjörevyerna

År 1928 – vid Norra Dalarnas Höstting i november – uppförde »Humlan« sin första kända revy »Humlan surrar« av Nils Håge, en premiär, som enligt anteckningarna i sällskapets dagbok blev en succé.<sup>56</sup> Det skulle bli åtskilliga revyer framöver. Revy författande och revy spelande blev teatersällskapets huvudgenre hela 1900-talet ut. Nyårsrevyn 1930/31 hade rubriken »Full fart« i två akter med tolv nummer i varje scen med Gustav Persson som den mest framträdande aktören och sannolikt textens huvudförfattare.

1934 skrev han kabarén »Titta in när ni tittar ut«, som gavs vid NTO:s sommarfest och Insjöns IF:s höstfest. Revyorkestern medverkade under ledning av Martin Åhlman. Under detta år uppträdde »Humlan« vid 26 olika tillfällen i Dalarna med inslag från flera kabareer. Senare delen av 1930-talet utgjorde underhållningsepokens höjdpunkt med Sven Blomkvist, Harald Siljedal, Erik Springfelt, Gundel Berglund och Gustav Persson som de mest aktiva.

1938 inledde en ungdomsgrupp, *Gröna Gänget*, sin verksamhet främst inom NTO-avdelningen.<sup>57</sup> Nu var det detta sällskap som år 1942 tog initiativet till att åter uppföra en nyårsrevy, tillställningar som legat nere en tid. Revyn hette »Gesällprovet« med Edvin Fändriks, Gösta Hörnell och Bertil Willhans som de ledande krafterna.

Kapellmästare var Ove Magnefors och dekoren hade gjorts av Fritz Lindfors. Revyn, som innehöll en rad kända Rolmelodier – tillägnades minnet av den avlidne Ernst Rolf, som i viss mån kan sägas ha inlett sin

52. Författarnamn anges inte i underlagsmaterialiet.

53. Ernfrid Mäx var under några år kretsförståndare i Templet »Syskonringen« i Insjön.

54. Författarnamnet saknas i underlagsmaterialiet. Medverkande i »Stråk Jan« var Gustaf Persson, Ernfrid Mäx, Gulli Groop, Anna Andersson, Signhild Gustafsson, Nils Olsson, Karin Haglund och Arvid Helsing.

55. I 1971 års uppsättning av »Marknadsafton« spelade Gull-Britt Emilsson, Barbro Hansson, Sven Armand och Arne Back. Föreställningen gavs i Insjön, Hjortnäs bystuga, på

Edshult, Solhem och i Bjursås.

56. Enligt dagboken medverkade Gustaf Persson och Erik Harald Siljedahl, som var de två ledande, samt Nils Olsson, Johan Berggren, Stig Carlsson, Helmer Siljedahl, Emil Mååg, Martin Lindgren, Gundel Berglund, Elin Hjalmarsson, Karin Richardsson, Rut Skoglund, Ragnhild Rosén och Maj Henriksson.

57. I ungdomsgruppen uppträdde främst Nora Pettersson, Stina Danielsson, Lennart Mååg, Gösta Hörnell och något senare även Edvin Fändriks och Bertil Willhans.

karriär i Insjön. De följande tre åren kännetecknades av åtskilliga resor i länet med revynummer, ett lustspel, »Doddson & Didds« (1944)<sup>58</sup> och även teater på programmet. Kvaliteten förbättrades successivt genom studiecirklar och veckoslutskurser för teateramatörer.

År 1948 blev Bert Mäx det ledande namnet i verksamheten. Inledningsvis fortsatte han Humlans traditionella kabaréer, men vid mitten av 1950-talet började han bearbeta operetter. Så blev exempelvis Müller-Benatzkys »Världshuset Vita Hästen« förebild för Mäx' stycke »Sommar i Tyrolen« i tre akter 1956 med bearbetade upprepningar 1961 och 1981. År 1958 uppfördes »Skidmores i Oklahoma«, för vilken Gustav Persson var regissör. Stina Danielsson, sedermera Sunesson, ritade dräkterna och Åke Persson dirigerade niomansorkestern.

Över 1000 personer såg föreställningen. 1958 spelades även »Show Business«, en fri variant av »Annie get your gun«. Nu var det Sigvard Olsson som anförde orkestern utökad till tio man. Året efter var det dags för Hammerstein-Kerns »Teaterbåten« som i Mäx' version hette »Cotton Blossom«<sup>59</sup> med Pros Sven Jakobsson och Gulbritt Nisswandt i huvudrollerna, och 1963 presenterades Mäx' parafra på »My Fair Lady«.

Vissa år framfördes nyårs- eller trettondagsrevyer. Mycket uppskattad blev Bert Mäx', Hans Westerbergs och Bertil Willhans' »Dä hänger på gärsgål'n« 1973/74 i anledning av kommunsammanslagningen. Revyn gavs på Sveasalen och i Insjön. Förutom de nämnda medverkade då bland annat Solveig Agnas, Gullbritt Emilsson, Arne Back och Marianne Juvas. 1984 knöt revymakarna an till 100-årsminnet av Siljansbanans ankomst i föreställningen »Vi Jubilerar«.<sup>60</sup>

1986 firade Humlan sitt 60-årsjubileum med »Jubileendet«, som gav prov på de bästa melodierna och texterna från de gångna åren. De följande nyårsrevyerna kommenterade aktuella händelser och företeelser som »Tjatterresa från Humlanda« (1989), trafikplaneringen i Noret, kabel-TV i Insjön, »Kanal 6«, sjukvårdssituationen, »Dalamodellen« (1991) och Clas Ohlsons 75-årsjubileum (1994). I syfte att »stoppa försurningen« föreslogs ett nytt gymnasium i Insjön »Revygymnasiet, med snurriga revylektioner i två terminer«.

Under hela 1980- och 1990-talen gjorde Börje Karlsson, en mycket populär scenfigur, »Veli-Pekka«, som med finlandssvensk brytning kommenterade nyss timade händelser. Nya textförfattare och skådespelare trädde fram i början av det nya decenniet, bland dem Mats Naxe,

58. Pjäsen framfördes av Pros Sven Jakobsson, Majvor Fändiks, Bertil Willhans och »Norska-Maj« Olsson. Styckets författare anges inte.

59. I 1978 års föreställning hette Mäx' bearbetning »Bomullsblomman«.

60. Medverkande var Arne Back (som Oscar

11), Sigge Östlie, Stig Bergström, Sven Lindberg, Berth Norberg, Astrid Bode, Mona Andersson, Kerstin Fäldt, Gullbritt Nisswandt och Anna Tornehagen. För regin svarade Hans Westerberg och Bert Mäx hade skrivit manus och gjort dekoren.

Magnus Hyttsten, Lars-Erik Rönnkvist, Roland Pettersson och Per Portström. Revyorkestern, dvs. Jan Erik Åkerström, Bengt och Ture Linder samt Sven Erik Sols, framförde 1992 stycket »Musik vid Tiljan«.

1990-talets sista revy, som också var Humlans 70-årsrevy, hette »Skrattkammaren för trendigt folk« (1996)<sup>61</sup> och leddes traditionsenligt av Bert Mäx och Bertil Willhans. Den senare hade redan 1962 av Revyrixdagen tilldelades LIS' (Lokalrevyer i Samverkan) gulddiplom för »50 års revyande«. Vid de avslutande förberedelserna inför nyårsrevyn 1997 avled Mäx i hjärtinfarkt. I den allmänna förställningen efter hans frånfälle beslutades att revyn skulle skjutas upp ett år. 1996 blev såväl Willhans' som Mäx' sista Insjörevy.

### Revy i Noret

Amatörteater och revy har inte alls i samma utsträckning som i Insjön förekommit i Noret. En orsak här till kan vara den restriktiva hållning som Byggnadsföreningen Svea gav uttryck för när det gällde aktiviteterna i Sveasalen. I sitt invigningstal 1907 framhöll Ankarcrona att lokalen skulle vara »öppen för allt arbete som under allvarets tecken ville gagna fosterlandet - - - men Sveasalen skulle vara stängd för allt som gick under namn av varieté, krimskrams och fladder«. Över dörren skulle sedermera skrivas: »Åt arbete för hembygden«.<sup>62</sup>

Åren 1915–16 gavs på Sveasalen några föreställningar av en amatörteatergrupp. Logen Strid och Seger arrangerade dramatiska spel, kör-sång och orkestermusik. Den föreställning som mest uppmärksammats var skådespelet »Seklernas nyårsnatt« av Gustaf af Geijerstam uppförd nyårsaftonen 1915 av Leksands amatörer och en större kör, som leddes av Erik More jämte en orkester dirigerad av Olof Gudmundsson, sammanlagt ett femtiotal personer. Teknisk ledare var Stormats Axel Olsson. Långt senare, åren 1979–83, gavs ett antal påskrevyer i regi av Solveig Agnas: »Good old days«, »Gulan är lös«, »Ett himla LIF om en väg«, »Släpp ballongerna loss«, och 1985–86 presenterades revyerna »Påskjubel« och »Påskstegen«. Andra evenemang har ordnats av Röda kors-et, Föreningen för svenskhetens bevarande i utlandet och ungdomslogen Engelbrekt. Här berättade Delsbostintan, och Revyamatörerna gav ett tiotal lokalrevyer med startåret 1928.

Multikulturella Föreningen i Dalarna, som har sin bas i Leksand, gav åren 1995 och 1997 med stöd från ett stort antal sponsorer två omfat-

61. Titeln var en travesti på Clas Ohlsons då aktuella slogan »Skattkammaren för händigt folk«.

62. Mora Tidning 13/12 1917, »När Sveasalen i Noret invigdes och Sveabio hade urpremiär« (Svenerman).

63. Samarrangörer 1995 och 1997 var på det

hela taget desamma: Leksands kommun, (genom kulturförvaltningen och Vuxenskolan), Rädda Barnen, nbv, Leksands Sparbank, Hantverkets Folkhögskola och Leksandsbladet. Tekniskt stöd lämnades av Bengt Park AB, Leksands Mediaverkstad och Film i Dalarna.

tande musiksoaréer i Sveasalen, som även spelades in på videofilm.<sup>63</sup> Den första soarén dominerades av sånger från Bosnien framförda av kören »Som Folk« och en internationellt sammansatt orkester omväxlande med solon framförda av Kerstin Fält och Enes Ziga eller båda tillsammans. Regin stod den senare för tillsammans med Jovica Marceta vid kulturförvaltningen. Denne stod även bakom videokameran och svarade senare för filmredigeringen.

1997 års soaré, »Musikal som stöd till barnhem i Bosnien«, öppnade med en lyrisk avdelning med bl.a. dikter ur samlingen »Arnos terräng« av Robert Jacobson, som lästes av författaren, likaså ett antal bosniska dikter översatta av Jacobson och Bona Lundin. Orkestern »Karavan Saraj«<sup>64</sup> och dansgruppen »Balkanmedley« stod för betydande partier i föreställningen och som gästartister hade inbjudits pianisten Ulf Skagerstam och Leksands gymnasiekör under ledning av Emma Åhlander Hansson. Också denna föreställning filmades.<sup>65</sup> Senare har Multikulturella Föreningen medverkat i programpunkter vid vissa tillfällen, såsom vid millennieskiftet i Leksands kyrka.

Vidare må här nämnas ett pedagogiskt orienterat ALU-projekt, som var inriktat på barn i skolåldern, en typ av teater som praktiserats vid flera museer-hembygdsgårdar under de senaste tre årtiondena. Sommaren 1996 framförde på Hembygdsgårdarna en grupp några historiskt färgade scener samlade under rubriken »Tidsresor och kulturmöten«. Med projektledarnas egna ord syftade dramatiseringen till »att förfädernas röster skulle kunna tala till nutidsmänniskan i möten mellan nu och då«. Projektet, som kan ses som ett försök att få ökad aktivitet i visningsverksamheten, beskrivs närmare i kapitel 13, Hembygdsgårdarna.

### Barnteater i Leksand

Solweig Agnas arbetade under drygt två decennier, från mitten av 1960-talet till senare delen av 1980-talet, med barnteater och barnmusikalerna. Hon övade in pjäser som »Pelle Svanslös«, »Klas Klättermus«, »Folk och rövare i Kamomilla stad« med barn i rollerna och det färdiga resultatet visades upp på Sveasalen, i kommunbiblioteket och på gammalgårdar.

Hon skrev såväl text som musik till de egna spelen »Vi måste rädda vår natur« och »Våra fem sinnen« och satte upp »En trollsaga« av Gösta Forsberg. För hörselskadade gjorde hon en bearbetning av »Snövit och de sju dvärgarna«.

64. Karavan Saraj: Kerstin Fält, sång och piano, Ulf Allgulin, gitarr och bas, Claes Meyer, flöjt, Mirsad Bajrektarevic, dragspel, Enes Ziga, sång och gitarr, Ove Karlsson, cello, Reuf

Korkic, sång och gitarr.

65. Underlag har utgjorts av texter på videokassetterna Leksands Medieverkstad, juni 1966 och januari 1977.

### Barnteater och "pensionärsteater" i Siljansnäs

»Det är roligt med teater, men svårt att komma ihåg vad man ska säga«. Så sammanfattade några barn vid sina bemödanden under repetitionerna inför uppförandet av »Bergakungens bröllop« av Bertil Movits.<sup>66</sup>

Ledare för den säsongens barnteaterverksamhet i Siljansnäs var som alla andra år från mitten av 1980-talet – med några års uppehåll under 1990-talet då hon sysslade med lokalrevy – fram till och med året 2001 Gun-Britt Qvicker. Dessförinnan hade hon inom ramen för en ABF-kurs, »Pensionsteatern«, åren 1979/80 och 1981 övat in och uppfört ett par pjäser i Sockenstugan, »Tåg till Fagersta« av Anna Wahlgren och »Filmcharmören« av Fritz Stenlund. Ensemblen bestod av ett tiotal personer i åldersspannet från fyrtio år till över åttio.

1984 startade hon »Piggelinteatern«. Verksamheten innebar inte endast att barn i åldern 9–13 år övade in och framförde teaterstycken utan innefattade även resor till andra orter för att se teaterstycken framförda av andra barn. »Elldonet« (H.C.Andersen) och barnmusikalen »Pinoccio« (text Staffan Götestam, musik Peter Flack)<sup>67</sup> gavs 1986 respektive 1987 som programinslag i Musik vid Siljan. Vid dessa föreställningar samt inför uppförandet av Astrid Lindgrens »Mio min Mio« (1990) förstärktes ensemblen med vuxna amatörskådespelare. Inom ramen för teaterverksamheten i Siljansnäs har med stöd av ABF, Vuxenskolan och Leksands kulturnämnd presenterats följande stycken:

#### Pensionärsteatern 1979–81

Tåg till Fagersta (i siljansnäsupsättningen ändrat till Falun) 1979–80  
Filmcharmören eller Sol och Vår 1981

#### Piggelinteatern 1985–90 och 2001

Bergakungens bröllop 1985  
Elldonet 1986  
Pinnoccio 1986 och 1987  
Prinsessan som inte ville äta havresoppa 1987  
Snövit (Astrid Lindgrens version) 1988  
Villervalla i Sagolandet 1989  
Lurvig Nallar 1990  
Mio min Mio 1990  
Pelle Svanslös 2001

#### Lokalrevy

Under vissa år har givits revyer i Sockenstugan. Vid invigningen av Sockenstugan 1953 och det följande året spelades revy, där de mera framträdande var Einar Sandström och Walter Eldh. Det skulle sedan dröja

66. FaluKuriren 24/11 84.

67. Huvudpersonen i Pinoccio spelades av Tove Brolin och övriga roller gjordes av Ann-Marie Wennerstrand, Monika Storåkers, Anna

Lena och Karin Qvicker, Elisabeth Eriksson Bondin, Johanna Bergkvist och Christina Danielsson. För pianoackompanjemang svarade Elisabeth Holzmann.

### Barnteater och "pensionärsteater" i Siljansnäs

» Det är roligt med teater, men svårt att komma ihåg vad man ska säga «. Så sammanfattade några barn vid sina bemödanden under repetitionerna inför uppförandet av » Bergakungens bröllop « av Bertil Movits.<sup>66</sup>

Ledare för den säsongens barnteaterverksamhet i Siljansnäs var som alla andra år från mitten av 1980-talet – med några års uppehåll under 1990-talet då hon sysslade med lokalrevy – fram till och med året 2001 Gun-Britt Qvicker. Dessförinnan hade hon inom ramen för en ABF-kurs, » Pensionsteatern«, åren 1979/80 och 1981 övat in och uppfört ett par pjäser i Sockenstugan, » Tåg till Fagersta « av Anna Wahlgren och » Filmcharmören « av Fritz Stenlund. Ensemblen bestod av ett tiotal personer i åldersspannet från fyrtio år till över åttio.

1984 startade hon » Piggelinteatern«. Verksamheten innebar inte endast att barn i åldern 9–13 år övade in och framförde teaterstycken utan innefattade även resor till andra orter för att se teaterstycken framförda av andra barn. » Elldonet« (H.C.Andersen) och barnmusikalen » Pinoccio« (text Staffan Götestam, musik Peter Flack)<sup>67</sup> gavs 1986 respektive 1987 som programinslag i Musik vid Siljan. Vid dessa föreställningar samt inför uppförandet av Astrid Lindgrens » Mio min Mio« (1990) förstärktes ensemblen med vuxna amatörskådespelare. Inom ramen för teaterverksamheten i Siljansnäs har med stöd av ABF, Vuxenskolan och Leksands kulturnämnd presenterats följande stycken:

#### Pensionärsteatern 1979–81

Tåg till Fagersta (i siljansnäsupsättningen ändrat till Falun) 1979–80  
Filmcharmören eller Sol och Vår 1981

#### Piggelinteatern 1985–90 och 2001

Bergakungens bröllop 1985  
Elldonet 1986  
Pinnoccio 1986 och 1987  
Prinsessan som inte ville äta havresoppa 1987  
Snövit (Astrid Lindgrens version) 1988  
Villervalla i Sagolandet 1989  
Lurviga Nallar 1990  
Mio min Mio 1990  
Pelle Svanslös 2001

#### Lokalrevy

Under vissa år har givits revyer i Sockenstugan. Vid invigningen av Sockenstugan 1953 och det följande året spelades revy, där de mera framträdande var Einar Sandström och Walter Eldh. Det skulle sedan dröja

66. FaluKuriren 24/11 84.

67. Huvudpersonen i Pinoccio spelades av Tove Brolin och övriga roller gjordes av Ann-Marie Wennerstrand, Monika Storåkers, Anna

Lena och Karin Qvicker, Elisabeth Eriksson Bondin, Johanna Bergkvist och Christina Danielsson. För pianoackompanjemang svarade Elisabeth Holzmann.

närmare fyrtio år innan det var dags för nästa längre serie. Initiativtagare då var Oleg Wennström, men som vanligt stod Gun-Britt Qvicker för regin och höll i arrangemangen. Tre av revyerna fick en rubrik som knöt an till ortnamnet:

Vårgäck I 1992

Vårgäck II 1993

Värknall 1994

Näsbränna 1995

Nästippen 1996

NäsÄrport 1997

Tivolivat 1998

Spelet »Äreporten« – uppkallat efter en entréport vid vägskiljet mellan Östra och Västra Björkens byar som ett par pojkar byggde av rödor inför en midsommarafton vid senare delen av 1800-talet – gavs under slutet av juli månad åren 1995–97 på MasOlles Gammelgård. Det är ett stycke bygdehistoria med Gun-Britt Qvicker som huvudförfattare kompletterat med textavsnitt skrivna av Nils Tägt och Per-Olof Norling.

Det framfördes av ett fyrtiotal aktörer och Siljansnäs folkdansare under regi av Solweig Agnas. Här mötte publiken kända siljansnäsbor som Kaffestugans Buffils Anna Ersdotter, kraftkarlen Molars Anders Andersson, spelmannen Roligs Per Andersson, predikanten Pellas Olle, prosten Olof Öström och sockenpolitikern Erik Backlund. Spelet var uppbyggt i scenbilder benämnda Midsommarafton 1904, I fäboden, Bröllopfest, I skolan 1907, Bönemöte 1918 och Kaffestugan invigs 1925.

## Överväganden och rekommendationer \_\_\_\_\_

Historiskt sett har intresset för professionell teater varit lågt i Leksandssocknarna, medan amatörteater och särskilt revy under vissa tider varit mycket uppskattat. Resor till de etablerade teaterscenerna och besök av skolade skådespelargrupper har på senare år uppmuntrats genom insatser av föreningen Paraden som arbetar för att sprida god teaterkonst.

Amatörteater i alla dess former – pjäser skrivna för amatörskådespelare, folklustspel, musikaler och revyer – har ett stort värde eftersom de stimulerar till ett aktivt engagemang och ger de deltagande särskilda insikter i vad det innebär att stå på en scen och att genomföra en föreställning tekniskt och konstnärligt. Ett problem i sammanhanget är att idag inte finns någon tillräckligt stor scen i kommunen som kan ta emot en större trupp. I BILAGA 8:2 redovisas lokalbeståndet i kommunen.

► Teaterresor och teaterarrangemang i Leksand skall uppmuntras ge-

nom bidrag till arrangörsföreningar som är inriktade på att främja teaterkonsten.

► Leksandsborna skall ges tillfälle att ta del av minst fyra teaterföreställningar per år, endera genom teaterresor eller genom besök av professionella teatersällskap. Beträffande barnteater, se Kapitel 10, Programverksamheten.

► Amatörteaterverksamhet bör stödjas.

► Frågan om en lämplig scen och lokaler för större teaterarrangemang måste få sin praktiska lösning.



## Dans

**V**I SKILJER PÅ DANS SOM KONSTFORM – balett, jazzdans, modern dans och karaktärsdans – och dans som umgängesform – vals, foxtrot etc., folkdans samt dans- och ringlekar. Under en lektion för konstnärlig dans lär man sig inte färdiga danser och turer utan ett formspråk, som senare kan användas i dansskapelser av olika slag, koreografier. Showdans, som är ett modeord och som ingår i det vidare begreppet jazzdans, brukar mest användas för danser inom en musikalgenre från tiden 1920 och framåt. På många håll har denna dans-typ inte sällan urartat till en »Sikta mot stjärnorna«-stil med 4–11 åringar i nätstrumpor.

Danskonsten har i Sverige generellt sett ägnats föga intresse utanför de orter som har opera- eller större teaterscener. Där det förekommer balettundervisning och balettframträdanden finner vi i regel någon enskild mycket engagerad, och – om lyckan är god – professionellt skolad dansare eller skådespelare som drivande kraft. Intresset för dans som sällskaplig samvaro är lika påtagligt i Leksand som i hela landet i övrigt. Dansband, som fångar upp ett brett medelålders skikt, har haft goda årtionden bakom sig, och för yngre generationer har importerats många olika typer av dans och musikstilar.

### Konstnärlig dans

Idag används vanligen begreppet balett för den klassiska danstraditionen, medan den fria dansen ibland kallas dansteater. Utvecklingen i Sverige har varit starkt beroende av internationella förebilder, men både Cullbergbaletten och Cramérbaletten har skapat självständiga traditioner och lagt grunden för rekryteringen till de fria grupper som etablerats sedan 1970-talet, till exempel Margaretha Åsbergs »Pyramiderna« och Eva Lundqvists »Vindhäxor«.

Modern dans bärs i stor utsträckning upp av fristående mindre grupper och har förhållandevis svag förankring vid institutioner. Kungliga

Operan i Stockholm har ett danskompani, inom Riksteatern finns Cullbergbaletten, i söder Skånes Dansteater och i norr NorrDans i Härnösand. Dansens Hus i Stockholm är en gästspelsscen för svenska och utländska produktioner. Klassisk dans i fullständiga balettföreställningar kan betecknas som något exklusivt. Sådana kan, med enstaka undantag, endast ses i Stockholm och Göteborg

Under 1990-talet har antalet dansföreställningar på institutioner varierat mellan 300 till 500 per år med en total publik på ca 200 000 om året. De fria grupperna ger mellan 500 och 700 föreställningar årligen för en publik på ca 75 000. Knappt tre procent av befolkningen har någon gång under året sett en dansföreställning. Betydligt fler möter dansen som ett inslag i opera eller musikaler.<sup>68</sup>

I Leksand har vid några tillfällen stöd till scenframträdanden, som innefattat balettnummer och konstdans av annat slag, lämnats av kulturförvaltningen inom ramen för programverksamheten.

### Undervisning i dans

Förskolebarn dansar inte balett, och de bör, enligt danskonsulenten, hellre dansa barndans. Man dansar först på lek, och senare, när motoriken blivit fullt utvecklad, kan rörelseskolningen börja på allvar. Baletten är grunden för alla konstnärliga dansformer. För gymnasiet finns en fastställd studieplan för dans, däremot ännu ingen för grundskolan. I Kulturrådets regi pågår emellertid ett studieplanearbete inriktat på den obligatoriska skolan.

I Dalarna finns flera skolor i både offentlig och privat regi som bedriver dansundervisning. Fem gymnasier i länet – Mora, Vansbro, Falun, Hedemora och Avesta – har ett estetiskt program med dans som specialgren. Utbildning i privat regi ges vid Kulturskolan Miranda i Mora, Swingmodels och Falu dans- och musikskola i Falun, vid Borlänge Dansstudio och Malungs Dansstudio. Malungs folkhögskola har folkdansutbildning på sitt program.

Vid musikkonservatoriet i Falun inleddes hösten 2001 en påbyggutbildning i »Konstnärlig dans med folklig inriktning«. Syftet med denna var att främja folkdans på scen och att ge dansarna en god grundteknik. Denna utbildningsgren är unik i landet.

### Dans i Dalarna och länsdanskonsulent

För att stötta dansundervisningen och intresset för konstnärlig dans inrättade landstinget med statligt stöd år 1998 en befattning som läns-

68. Inledningsavsnittet under rubriken »Konstnärlig dans« är ett sammandrag av sid. 247–248 i Sven Nilsson, »Kulturens vägar«, 1999 (ISBN 91-89200-14-4).

danskonsulent. Konsulentens bas är Dans i Dalarna, ett regionalt informations- och kompetensutvecklingscentrum för konstnärlig dans i länet och förlagt till Mora. År 2002 bildades Dalarnas Danspedagogförbund som är anslutet till det nationella Danspedagogförbundet.<sup>69</sup>

Konsulentens arbete är inriktat mot såväl dansutövare som publik och arrangörer. Hon ingår i den jury som svarar för intagningen av dans elever till musikkonservatoriet i Falun.

Dans i Dalarna bistår kommunerna med information och råd om de vill inleda dansundervisning i en skola. Det övergripande målet är att kunna erbjuda alla åldersgrupper att komma i kontakt med dans. Skolföreställningar är grunden för att barn och ungdomar skall få tillfälle till eget skapande genom ett nytt uttrycksätt.

Leksands musikskola bedriver sedan ett par år tillbaka undervisning i jazz-/ »showdans«. Ett hundratal elever får undervisning en timme per vecka i grupper mellan 15–25 elever per grupp. Dansundervisningen syftar enligt musikskolans »Mål och riktlinjer« till att ge eleverna ökad uttrycksförmåga, scenisk beredskap, självkänsla och starkare social kompetens.

#### Lärarsituationen

Tillgången på lärare är dålig i hela landet; det är mycket svårt att finna utbildade danspedagoger. Kommunerna – där de utbildningsansvariga ofta saknar kunskaper om vilken kompetens som krävs för att undervisa i dans – anställer ofta den största entusiasterna, vilket inte sällan får oönskade konsekvenser. En felaktig grund kan bli till hinder i den fortsatta utvecklingen.

Med dansarutbildning, som är eftergymnasial, menas att eleverna undervisas i tre huvudämnen: balett, modern dans och jazzdans. Falukonservatoriets dansarutbildning är till sin inriktning unik i Norden. Alla lärare undervisar nämligen endast i sitt huvudämne. Bortsett från storstadsregionerna är eljest situationen i Dalarna i stort sett varken sämre eller bättre än i andra län.<sup>70</sup>

På fråga om utsikterna till en bärig danslinje vid gymnasiet i Leksand uttalade sig länsdanspedagogen i sammanfattning så:

Den stora bristen på danspedagoger gör det vanskligt att starta en danslinje på gymnasiet. De fem danslinjerna i Dalarna är nästan två för många med tanke på elevunderlaget och särskilt danspedagogernas arbetssituation. Danspedagogerna står vanligen ensamma för alla dansämnena, vilket gör att

69. Verksamhetsberättelse för länsdanskonsulent och Dans i Dalarna 2002.

70. Som underlag för avsnittet om lärarsituationen ligger svar på ett antal frågor till läns-

danskonsulenterna i Dalarna, Sirkka-Liisa Forslund. Mejl S. Björklöf 17/10 2002, brev från Forslund 21/10 2002.

de har en tung arbetsbörda. Skolornas insikter om pedagogernas speciella arbetsförhållanden är dessutom inte sällan bristfälliga.

En framkomstväg vore att inleda en försöksverksamhet med dans som konstform, i grundskolan som ett valbart ämne eller som ett obligatorium i förskolan och på lågstadiet.

Länsdanspedagogen förklarade sig villig att som en introduktion ordna en kurs.

## Folkdans

*Leksands folkdanslag* bildades 1918 på initiativ av Axel och Johan Sjöstrand från Tibble. Föreningens huvudsyften var och är att bevara folkliga danser och lekar och den lokala dräkttraditionen. År 1923 övertogs ledningen av fotografen och spelmannen Anders Jones i Noret och han efterträddes 1930 av Erland Lindell på Övermo. Denne skulle komma att vara ordförande och dansledare ända till 1978, då han efterträddes av Göran Fändriks och Anders Tull båda från Tibble, av vilka den senare nu ensam har ledningsansvaret under överinseende av en styrelse.

Två spelmän, Erik More och Niss Axel Eriksson, har under årtionden – den förstnämnde alltsedan 1923, den senare från början av 1930-talet – bildat stommen i det spelmanslag som stått för musiken vid såväl övningar som uppvisningar.

Danslaget har uppträtt främst vid tillställningar och fester inom kommunen – det medverkar regelbundet i Himlaspelet och vid midsommarfirandet i Sammilsdal – men laget har inte sällan besökt någon av vänorterna i de nordiska länderna och även deltagit i större internationella dansfestivaler. Tidvis har ungdomsverksamheten varit omfattande och dansen har i de yngre åldersgrupperna inte enbart begränsats till folkdans och folklekar, utan omfattat all slags dans, även discodans.<sup>71</sup>

*Siljansnäs Folkdanslag*, sedan 1978 under namnet *Siljansnäs Folkdangille*, började sin verksamhet 1957 och hade då sexton medlemmar.<sup>72</sup> Tre år senare utsågs laget med sin dansledare Gunnar Edbäck att representera Norden vid en folkdansträff i Deidesheim i Tyskland. År 1961 arrangerade danslaget tillsammans med hembygdsföreningen, roddarlaget och idrottsföreningen kulturevenemanget »Siljansnässpelen«. Intresset för folkdans falnade emellertid och åren 1963–1977 synes verksamheten ha varit vilande.

71. Avsnittet om folkdanslaget bygger på tidsningsartiklar i anledning av lagets 40- respektive 70-årsjubileer, DD 2/2-58 och 8/2-88 samt FK 11/3 och 14/3 88.

72. Uppgifterna om Siljansnäs Folkdanslag

är hämtade ur dels »Siljansnäs Hembygdsförenings jubileumsskrift 40 år 1956–1996«, dels danslagets verksamhetsberättelser för åren 1979–2001.

År 1978 gjordes en nystart med Signhild Salander och Jonny Wikström i ledningen och följande år bildades också en barn- och ungdomsgrupp. Några år av livlig verksamhet följde: regelbundna träningskvällar i Sockenstugan, deltagande i kurser, medverkan vid majstångsresningar och dansuppvisningar på hemmaplan, vid Hembygds-gårdarna i Leksands Noret, i Orsa och i Våmhus, och även i Tyskland och Schweiz.

Barnkursverksamheten var livlig under ledning av Margareta Jacobsson från Leksand. 1981 uppgick medlemstalet till 45, 1983 hade det stigit till 103 inklusive barn-medlemmar. Följande år sjönk antalet medlemmar till 72 och 1985 till 58, varav 20 barn. Ledarfrågan var en ständigt återkommande diskussionspunkt och folkdansträningen ersattes till viss del med danser som jive, pariserpolka, Landskronakadrilj och jitterbugg.

Under 1988 kunde ordföranden Jan Nygård räkna in 76 medlemmar, en ökning på ett år med 32 st. och laget kunde skicka ett par ungdomar på dansläger. Redan följande år inträffade dock en lika kraftig minskning som den tidigare ökningen och folkdanslagen i Leksand, Ål och Siljansnäs diskuterade samarbete mellan föreningarna. Under 1991 hade medlemsantalet sjunkit till 20, men om »Låtafton på Buffils Anna kafé« skriver protokollföraren: - - - Golvet var otroligt litet men ovationerna otroligt stora och ville aldrig sluta».

De första åren på 1990-talet var aktiviteten mycket låg; några få par deltog i Hälsingehambon och träningen var sporadisk, men vid mitten av årtiondet stegrades åter danslusten i föreningen, som åter hade Jonny Wikström i ledningen. 1997 hade medlemskadern ökat till 50 varav 30 st. var under 25 år. Laget gjorde flera uppvisningar bl.a. inom ramen för Musik vid Siljan till musik av Alm Nils Ersson, Kjell-Olov Nilsson, Kungs Levi Nilsson och Saras Göte Alfredsson. Under år 2001 framstod verksamheten som livlig och stabil: dansledarkurser, uppvisning i Globen i Stockholm, sedvanligt midsommarfirande på Björkberget, Rättviksdansen i slutet av juli och Julmarknad i december.

*Åbbs folkdanslag* bildades i november 1950 på initiativ av Julius Segerström, Viktor Mååg och Bror Magnusson, som alla ingick i spelmanslaget. Instruktorerna, Erland Lindell och Sven-Erik Persson, hämtades från Leksand, och det första framträdandet skedde redan i januari följande år i den nu rivna IOGT-lokalen. I likhet med fallet i alla organisationer av samma typ har verksamheten gått upp och ned. Omkring mitten av 1950 var verksamheten som livligast med uppvisningar i bl.a. Stockholm och Furuvik. Vid slutet av 1970-talet och början av 1980-talet var squaredans mycket populärt inom laget. För närvarande är aktiviteten tynande.

## Sällskapsdans

»Sällskapsdans«, idag liktydigt med pardans, är ett så vanligt inslag både vid privata fester, i umgänget mellan kamrater och eljest i sällskapslivet som förströelse och kontaktskapande element, att det kan anses böra ligga på skolan att se till att eleverna på högstadiet behärskar åtminstone elementa. Att kunna dansa är viktigt för insocialiseringen i vuxenlivet.

### Överväganden och rekommendationer

---

- ▶ Konstnärlig dans skall uppmärksammas genom att program eller aktiviteter erbjuds skolans elever.
- ▶ En utredning skall genomföras av skolförvaltningen i samverkan med länets danskonsulent. Utredningen skall presentera formerna för en försöksverksamhet inom förskolan och lägstadiet som syftar till att utveckla dans som uttryck.
- ▶ Undervisning i sällskapsdans skall ingå i skolundervisningen.



## Programverksamheten

» **P**ROGRAMVERKSAMHETEN« är en samlingsrubrik för utåtriktade aktiviteter inom flera kulturområden: konst, musik, teater, film, dans, litteratur. Utbudet består av korta helt fristående program – vilket är det vanliga – eller det kan vara program som knyter an till annan aktuell verksamhet eller en händelse, exempelvis till en utställning, en kommunal manifestation eller en nyutkommen bok. Programverksamheten vänder sig till allmänheten som genom opretentiösa arrangemang erbjuds att få närkontakt med kulturutövare och konstnärliga uttryck inom olika områden. Kulturförvaltningen har haft som policy att själva anordna eller stötta »smala angelägna program« som annars inte hade kunnat hävda sig i utbudsströmmen.

### Kulturförvaltningens egna program

Kulturförvaltningen kan själv ta initiativ till program. Det vanliga har varit att man fått ett erbjudande från en enskild, men uppslaget kan ha varit exempelvis en förfrågan från en institution i Stockholm om Leksands Kulturhus kunde »ta hand« om en grupp på turné som fått en lucka i sitt program. Så var fallet ifråga om den indiska skuggspelsgruppen från Kerala som gav ett par succéartade föreställningar på Sveasalen 1987. Ofta har man funnit en person som haft en intressant infallsvinkel på en fråga, en musiker man vill presentera, ett sevärt teaterstycke etc. Utbudet blir i dessa fall oftast beroende av vad man fångat, eller snarare valt att fånga, i tidens ström.

Ibland har det gällt att bredda eller fördjupa en utställning som arrangerats av förvaltningen. En fotograf kan exempelvis berätta om sin verksamhet, en kulturhistoriker föreläsa om ett visst skede eller en person, såsom skedde i anslutning till utställningen om Axel Munthe. Regelmässigt har i anknytning till större utställningar ordnats en rad öppna visningar på kvällar och helger.

För att få en bild av hur kulturförvaltningens repertoarprofil sett ut har gjorts en genomgång av de program som givits i förvaltningens egen regi under tioårsperioden 1991–2000. De har grupperats på åtta ämnesområden, vartill lagts en kolumn som redovisar hur många av programmen som haft internationell karaktär.

*Program, som helt eller till huvudsaklig del bekostats och arrangerats av kulturförvaltningen åren 1991–2000*

| År  | Musik | Teater | Dans | Foto<br>Film | Litt. o<br>författ.<br>besök | Konst | Kult.-<br>hist | Övr. | Summa | Varav<br>inter-<br>nat. |
|-----|-------|--------|------|--------------|------------------------------|-------|----------------|------|-------|-------------------------|
| -91 | 13    | 0      | 0    | 3            | 6                            | 1     | 6              | 11   | 40    | 7                       |
| -92 | 21    | 1      | 2    | 3            | 3                            | 2     | 10             | 3    | 45    | 10                      |
| -93 | 22    | 2      | 1    | 2            | 4                            | 10    | 4              | 0    | 45    | 5                       |
| -94 | 18    | 1      | 0    | 1            | 0                            | 3     | 8              | 3    | 34    | 2                       |
| -95 | 12    | 0      | 2    | 2            | 1                            | 2     | 4              | 1    | 24    | 2                       |
| -96 | 11    | 3      | 1    | 1            | 2                            | 0     | 3              | 1    | 22    | 1                       |
| -97 | 13    | 1      | 1    | 0            | 1                            | 2     | 1              | 1    | 20    | 3                       |
| -98 | 8     | 3      | 2    | 2            | 2                            | 1     | 30             | 0    | 48    | 4                       |
| -99 | 7     | 3      | 1    | 4            | 1                            | 4     | 27             | 2    | 49    | 2                       |
| -00 | 7     | 5      | 2    | 0            | 4                            | 13    | 23             | 4    | 58    | 6                       |
| Σ   | 132   | 19     | 12   | 18           | 24                           | 38    | 116            | 26   | 385   | 42                      |

*anm.*

I sammanställningen ingår endast sådan program som ryms under rubriken »Programverksamheten«. Hit skulle även kunna föras arrangemangen vintertid vid Hembygds-gårdarna för skolbarnen, likaså sommarprogrammen på Fräsgården, men de har här lämnats utanför.

Av tablån, som dock i vissa avseenden bygger på något osäkert grundmaterial, framgår, att sammanlagt arrangerats 385 program eller närmare 40 per år under tioårsperioden. De allra flesta har varit inriktade på vuxna besökare. Många av de kulturhistoriska har haft direkt anknytning till pågående utställningar. En strävan har varit att uppmärksamma även förhållanden utanför vårt land. Mer än vart tionde program har haft internationell karaktär.

Den allmänna kulturprofilen framgår av den följande grafen. I den kan vi se att ca fyra av tio program utgjorts av musikprogram och de kulturhistoriska tre av tio. Därefter följer litteraturprogram, föreläsningar eller möten med författare, och program som varit udda, i den betydelsen att de inte ryms under de andra rubrikerna. De kan ha legat inom ett naturvetenskapligt område eller behandlat något aktuellt diskussionsämne.

Diagram 9. Kulturförvaltningens program 1991–2000  
(antal och relativ andel, %)

| musik | teater | dans | foto & film | litteratur | kult.hust | övrigt | summa |
|-------|--------|------|-------------|------------|-----------|--------|-------|
| 132   | 19     | 12   | 18          | 24         | 116       | 26     | 385   |
| 39    | 5      | 3    | 5           | 7          | 34        | 7      | 100   |

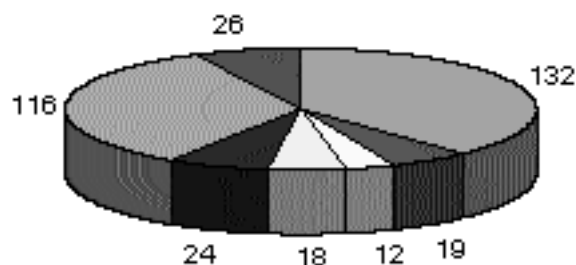

När det gäller egna program har förvaltningen själv att svara för annonser och affischer och omhändertagande av artister och föreläsare. Det är, bortsett från annonsering i tidningar och ersättningar till artister och föredragshållare, nästan ogörligt att få fram en kostnad för de egna programmen. Dessa har ofta inte endast arrangerats utan också genomförts av den ordinarie personalen, dessutom utan särskild ersättning ens för övertid.

I syfte att dryga ut budgeten och slita mindre på den egna personalen har det varit naturligt att söka samarbete med andra arrangörer, en förening eller ett studieförbund. I sådana fall ligger det på samarbetspartnern att stå för de administrativa göromålen mot att kulturförvaltningen, efter en budgetkalkyl från arrangören, ställer ut ett garantibelopp, motsvarande mellanskillnaden mellan kostnader och intäkter, dock endast upp till en viss nivå. Sådana program behöver inte äga rum i Kulturhuset, men ett absolut villkor är att de är offentliga. Vidare skall det framgå i annonseringen att kommunala medel ingår i finansieringen och att ekonomin redovisas till kulturförvaltningen innan garantisumman betalas ut.

### Aktiviteter arrangerade av föreningar och studieförbund

Nästan alla föreningar och studieförbund ordnar aktiviteter av olika slag. De allra flesta program, av den typ som vi här talar om och som får stöd av kulturförvaltningen genom systemet med garantibelopp,<sup>73</sup> tillhör vinterhalvårets verksamhet, dvs. under tiden från slutet av september till slutet av april. Av studieförbunden har genom åren Medbor-

*footnot* se nästa sida

garskolan och Vuxenskolan varit de mest aktiva arrangörerna av program.

För sommarens många föreningsbegivenheter brukar sällan ansökningar lämnas in, och det finns under den tiden heller ingen anledning för kulturförvaltningen att ordna egna fristående program.

Även bortsett från de mera framträdande traditionella sommarevenemangen, är det sammanlagda utbudet stort till övermättnad: majstångsresningar i byarna, logdanser, hemvändar- och ångbåtsdagar, bryggdanserna i Hjortnäs, gökottor, föreningskvällar, grillfester, artistframträdanden – allt från enstaka trubadurer till spelmanslag och popgalor i Gropen – kulturvandringar på kyrkogården eller till Kônsta i Ål, kyrkokonserter, hembygdsfester, drakbåtstävling och cirkus.

Under den tiden avfyras också de årligen återkommande begivenheterna som Valborgsmässofirandet i Noret och i byarna, Majstångsresningen i Sammilodal, Midsommardagens högmässa i Leksand, Kapprodderna, Musik vid Siljan och Himlaspelet.

## Barnprogram

Förutom de program som framgår av kulturförvaltningens verksamhetsberättelser förekommer en rad barnprogram som administreras av biblioteket och skolorna inom ramen för bildningsnämndens budget.

### Barnkulturgruppen 1992–96

Under 1980-talet fanns budgetmedel för kulturaktiviteter inriktade mot barn och ungdom inte endast inom kulturnämndens båda förvaltningar utan även inom skol- och socialförvaltningarna. Trots att kulturförvaltningen gjorde flera försök att få en överblick av det samlade kulturutbudet och de för ändamålet reserverade medlen, var det inte möjligt att få en tillförlitlig bild av läget än mindre en samverkan mellan berörda förvaltningar.

I 1991 års budgetarbete beslutades emellertid att alla medel avsedda för barnprogram – oavsett om de tidigare hade disponerats av biblioteket, kulturförvaltningen, socialnämnden eller skolväsendet – skulle överföras till biblioteket. De så sammanförda medlen skulle administ-

73. Föreningsbidrag skall inte blandas samman med garantibelopp. Ett föreningsbidrag är ett kommunalt driftstöd grundat på särskilda bestämmelser. Det betalas ut en gång om året och får användas på sätt som föreningen själv bestämmer. Studieförbundens förenings-/verksamhetsbidrag har sedan 1995 beslutats och betalats ut av bildningsnämnden. Ett ga-

rantibelopp är ett punktbidrag till en arrangör som kan vara en förening eller ett studieförbund (dock inte privatpersoner). Garantibeloppet utgår enligt vissa bestämda regler och kriterier, vid ett visst tillfälle, för ett bestämt ändamål och användningen skall ha redovisats för utbetalning. Garantibeloppen har hanterats av kulturförvaltningen.

ras av en Barn- och ungdomskulturgrupp (BUC) – vanligen benämnd »Barnkulturgruppen«. Gruppen inledde sin verksamhet i januari 1992. Den utarbetade ett stort antal ambitiösa programdokument som i väsentliga delar alltför kan utgöra grund för vidare utveckling. Med hänvisning till ett antal rapporter och policyuttalanden av Statens Kulturråd och med referens till FN:s Barnkonvention formulerades ett antal allmänt hållna synpunkter och under några rubriker lämnades förslag till åtgärder. Rubrikerna var följande:

- Språket och litteraturen
- Drama och teater
- Dans och rörelse
- Konst, bild och form
- Musik
- Film och media
- Museer, kulturarv och kulturtraditioner

Diagram 10. Budget BUC 1992-97

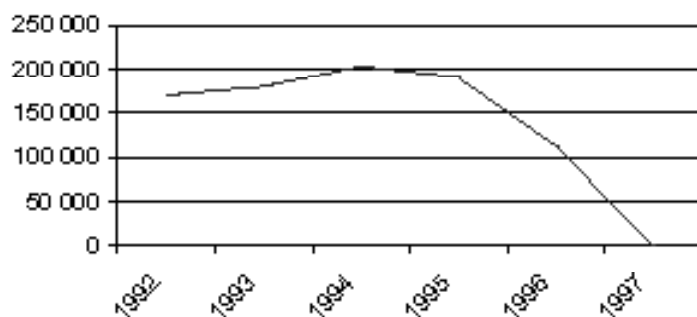

Övervägande delen av förslagen var emellertid tämligen oprecisa. De uttryckte en viljeinriktning, men saknade i alltför många fall tillräcklig konkretion för att kunna ge vägledning. Den underliggande tanken torde ha varit att gruppen skulle leva vidare och att den successivt skulle återkomma med handfasta programuppslag.

Nu blev det emellertid inte så. År 1995 inordnades biblioteket under bildningsnämnden och samtidigt inrättades tre skolbibliotekarietjänster. Barnkulturgruppen, vilkens sammansättning under åren hade växlat betydligt, upplöstes och de oförbrukade medlen överfördes till bildningsnämnden. Försöket blev ett misslyckande, men det fanns i ansatsen en riktig tanke till vilken kulturprogramgruppen återkommer i följande kapitel.

BUC hade som mest en årsbudget på strax över 200 000 kr (1994). Vid två tillfällen erhöles tillskott utifrån för investeringar som låg utanför budgeten, år 1994 till en musikanläggning i biblioteket, 7 000 kr,

och det följande året 80 000 kr från AV-media i Dalarna för filmändamål.

För de fem åren som barnkulturgruppen arbetade ger det insamlade materialet – protokoll, anteckningar och ett par års kostnadsredovisningar – följande profil.

Diagram 11. BUK:s utbudsprofil 1992–96  
(Summa budgetmedel 842 000 kr)

| film | teater | musik | dans | för 0-7 år | författ+skrivning | bild&måln | övr.ospec |
|------|--------|-------|------|------------|-------------------|-----------|-----------|
| 152  | 199    | 29    | 104  | 152        | 143               | 14        | 49        |
| 18%  | 24     | 3     | 12   | 18         | 17                | 2         | 6         |

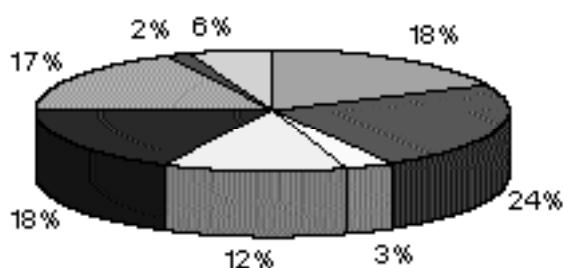

Det som kan överraska är den påfallande stora satsningen på teater, en fjärdedel av den totala budgeten. Vi bör dock observera att diagram 11, till skillnad från diagram 9, visar andel satsade kronor, inte antalet program. Varje teaterföreställning är dyr satt i relation till annat kulturutbud och detta oavsett om föreställningen ges i Leksand eller om eleverna transporteras till teatern i Falun. Totalkostnaden blir hög, även om teaterbesöket inte kostar mycket per elev.

De allra flesta programmen var inriktade på barn upp till sju år, som är en tacksam grupp för teater, dockteater och cirkusföreställningar. Rubriken »från 0 till 7 år« täckte många aktiviteter: teater, sagostunder, dans, bild och målning. Biblioteket ordnade årligen under vintertid en rad program kallade »Lördagskul på biblioteket«.

För äldre barn arrangerades möten med författare, som också rymde uppläsning och diskussion. Ett år genomfördes en poesitävling. Intressant är att dans och rörelse upptog i genomsnitt inte mindre än 12 procent av medlen. Pengarna inom denna ram användes till ca 20 % för scenisk dans, dvs. besök av en enskild dansare eller en mindre grupp, medan resterande 80 % användes för lek och instruktion. Förklaringen till det stora intresset för dans, särskilt under åren 1993–94 och ett stycke in på 1995, är att inom skolan fanns två för dans och rörelse mycket engagerade lärare. När de lämnade barnkulturgruppen upphörde aktiviteten.

I programutbudet fick också det redan tidigare starka intresset för

film ett markant nedslag, ett bidrag år 1995 från AV-Media i Dalarna om 80 000 kr till filmutrustning. Samtidigt tilldelades via kommunen närmare 120 000 kr för filmverksamhet, men dessa medel omdirigerades senare till en lokalradiosatsning.

### Arbetsgruppens överväganden och rekommendationer \_\_\_\_\_

De aktiviteter som samlats under rubriken »Programverksamhet« är av mångahanda slag. Även om det vanliga är att tid finns för planering, kan då och då uppstå tillfällen när det gäller att fånga en kulturbegivenhet i flykten. Aktiviteter för barn kräver noggranna förberedelser, vilket i sin tur ställer krav på en god framförhållning. Aktiviteter för vuxna har redovisats i kapitlen 6–9, Musik, Film, Teater och Dans. I åtskilliga program för barn måste kulturavdelningen samverka med skolan och dessutom kunna räkna med skolans resurser.

► Kulturavdelningen har att slå vakt om programverksamheten i egen regi. Härigenom kan garanteras att också »smala« kvalitetsprogram bereds utrymme.

► I programverksamheten bör eftersträvas samarbete med studieförbund och föreningar.

► Inom programverksamhetens ram bör ingå ett årligt seminarium med kulturhistorisk inriktning ( se Kapitel 15 ). Det synes vidare vara naturligt att knyta an till de rekommendationer som lämnats beträffande »Tillfälliga utställningar« i kapitel 3 om 2 bildkonstutställningar, 1 fotoutställning, 1 internationell utställning och 1 elevutställning per år. Eljest bör programmets inriktning bestämmas av det allmänna utbud som finns att tillgå och den initiativkraft som kulturavdelningen mobiliserar.

## II

# Skolans kulturuppgift

**S**KOLAN HAR ETT särskilt ansvar för att förverkliga kommunens kulturpolitiska uppgifter. Av Skolverkets hemsida<sup>74</sup> framgår att verket och Kulturrådet har ett gemensamt regeringsuppdrag att samordna de nationella insatserna för att stimulera utvecklingsarbetet med kultur i skolan, projektet »Kultur för Lust och Lärande«.

### Skolverket

I sammanhanget anför Skolverket:

Till slutet av 2001 ska långsiktiga strategier utvecklas för att kultur i förskola och skola – *kultur som en del av lärandet* – ska ingå i kommunernas och skolornas planering och utvecklingsarbete. För att uppdraget ska lyckas måste de nationella insatserna bygga på initiativ och behov som finns ute i kommunerna. - - Avsikten är inte att stödja enskilda kulturprojekt. I stället gäller det att fördjupa insikten om kulturen för barnens utveckling och lärande och låta denna insikt få genomslag både inom myndigheter och kommuner.

I flera kommuner i landet diskuterades livligt under 1980-talet en lämplig sammansättning av skolans kulturmeny. Den följande skissen utgår från en modell som rekommenderades för eleverna i Gävle. Den skiljer sig dock från den modellen i det att den har förenklats, och på ett par punkter har ambitionsnivån sänkts beroende på avsaknad av lokala förutsättningar. Till skillnad från Gävleplanen innefattar nedanstående skiss även skolans uppgift att se till att eleverna har kunskaper om den lokala kulturen. I det avseendet omfattar den ett något vidare fält än kulturutbudet från scen och salong.

I dag har de fem rektorsområdena eget budgetansvar. Hur mycket de satsar på kultur och inriktningen av programvalen skiftar beroende på rektorsområdesledningens intresse för saken. Någon samlad informa-

74. Skolverkets hemsida <http://www.skolverket.se/studier/kultur/>

tion inom kommunen om skolans interna kulturliv finns inte. En annan nackdel med nuvarande splittrade system är att pengarna per rektorsområde har visat sig vara för små för att man skall kunna erbjuda mera kvalificerade arrangemang och få ekonomi i hanteringen.

#### **Den allmänna kulturundervisningen i skolan**

Vår modifierade grundskiss för den allmänna kulturundervisningens omfattning i skolan skulle kunna se ut enligt följande:

|   |   |
|---|---|
| <b>Bildkonst</b>                          |   |
| Samarbete med Kulturhuset och Konstmuseet | Alla sexåringar får delta i en konstvisning.<br>Alla skolelever: en konstvisning per stadium  |
| <b>Musik</b>                              |   |
| Samarbete med Musikskolan                 | Elever i förskola och grundskola:<br>en konsert per år, klassisk musik.<br>Jazz, folkmusik etc. en konsert vartannat år.<br>Gymnasiet: En konsert, klassiskt, per år.<br>En konsert jazz, folkmusik etc. per år |
| <b>Film</b>                               |   |
| Samarbete med Bio Kontrast                | Alla elever får se en kvalitetsfilm per år  |
| <b>Teater</b>                             |   |
| Samarbete med Dala Teatern och »Paraden«  | Förskola och grundskola:<br>en föreställning vartannat år.<br>Gymnasiet: En föreställning per år.   |
| <b>Dans</b>                               |   |
|   | En föreställning per stadium vartannat år   |
| <b>Litteratur</b>                         |   |
| Samarbete med biblioteket                 | Alla elever skall tas emot till ett litteraturprogram en gång per år.   |

#### **Undervisning om den lokala kulturen**

I skolplanen föreslås ingå en skrivning som säger att varje elev i Leksand skall ha deltagit i följande aktiviteter inom den obligatoriska undervisningens ram. Orienteringen om den lokala kulturen förutsätts ske i samråd med kulturförvaltningen.

| STADIUM   | KOMMENTAR   |
|---|---|
| <b>Förskolan</b>  |   |
| Årets högtider i bondesamhället:<br>» Hur mormor och farfar firade jul, påsk och midsommar «            | Utflyktsmål: Julbordet i Svensstugu vid Leksands Hembygdsgrårdar. Julbak. Julseder. Majstången.   |
| Leksandsdräkten: » Hur barnen var klädda för 100 år sedan «   | Material: Demonstrationskortar och handledning av Eva Nicklasson. Ulrika Hemming och Britta Jobs, Faktahäfte om Leksandsdräkten. Lärarhandledning för årskurs 3–6, Leksands Kulturhus 1987.                   |
| <b>Lågstadiet</b>   |   |
| Ull- och linberedning.<br>Tröskning. Bak.<br>Redskap: plog, harv, vält, lie, tröska                     | Material: Filmen » Pelles nya kläder « Pablo Viking, material för undervisning på lågstadiet (1982)   |
| <b>Mellanstadiet</b>  |   |
| Dalmåleriutställningen<br>Dräktutställningen  | Bildverkstad<br>Material: Ulrika Hemming och Britta Jobs, Faktahäfte om Dalmåleri, Lärarhandledning för årskurs 3–6, Leksands Kulturhus 1987  |
| <b>Högstadiet och gymnasiet</b>   |   |
| Hildasholm<br>Sångs<br>Alfvéngården<br>Leksands kyrka<br>Konstmuseet<br>» Våra byar «<br>Bebyggelsenamn | Besöken förbereds genom information i broschyrer för resp. besöksmål<br>Rundvandring i någon by.<br>Lärarmaterial: Roland Andersson, Byar och fäbodan.<br>Erik Olof Bergfors, Leksands kommuns bebyggelsenamn |
| <b>Musikskolan</b>  | Se Högstadiet och gymnasiet ovan  |

## Kulturpeng

I likhet med vad fallet är för andra områden inom kommunen kan det vara praktiskt att göra en långtidsbudget för kulturverksamheten i skolan. Planen borde upprättas av kulturförvaltningen och ligga till grund för det årliga budgetarbetet. Modellen fordrar ett nära samarbete mellan skolan och kulturförvaltningen. Till följd av att medlen hålls ihop

centralt kommer program av hög kvalitet kunna erbjudas *alla* barn.

Varje elev i skolväsendet bör således tilldelas en »kulturpeng«, ett be-  
lopp till ett årligen bestämt värde. De samlade medlen bör hanteras av  
kulturförvaltningen.

### **Kulturpedagog**

Någon person måste vara informerad om de samlade kulturaktiviteterna  
i kommunen, och ett kalendarium, ur vilket går att inhämta kulturutbu-  
det vid en viss tidpunkt, måste upprättas och hållas à jour. Däremot kan  
ifrågasättas om det skall var nödvändigt att, på sätt som i försöket med  
barn- och ungdomskulturgruppen, inrätta en fast styr- eller referens-  
grupp. Det borde räcka med en person, som håller kontakt med berörda  
förvaltningar och vid behov kallar samman en lämplig grupp med sak-  
kunskap. Personen har naturligen sin administrativa verksamhet och  
placering inom Kultur- och Fritidsförvaltningen.

Vederbörande måste ha erfarenhet av undervisning i skolan och väl  
känna till hur skolan fungerar, besitta grundliga kunskaper om den lo-  
kala kulturen och vara orienterad om kulturlivet inom och utanför länet.  
Eftersom den helt överskuggande kontaktytan är skolan, bör befatt-  
ningen rubriceras kulturpedagog.

#### **Kulturpedagogens uppgifter och "Kulturpengen"**

Kulturpedagogen, som förutsätts vara anställd vid Kultur- och Fritids-  
nämnden och underställd chefen för Kulturavdelningen, *skall svara för*

- ▶ Bevakning av händelser på kulturområdet inom och utanför kommu-  
nen.
- ▶ Information om sådana händelser till andra förvaltningar i kommu-  
nen, i första hand till skolorna. Till stor del torde informationen ske via  
kulturförvaltningens hemsida.
- ▶ Mottagning av uppslag till kulturaktiviteter inom skolan.
- ▶ Samordning av aktiviteter och program.  
Lärofortbildning inom samma ämnesområde kan genomföras gemen-  
samt, även om lärarna arbetar på olika stadier.
- ▶ Uppläggning av fortbildningskurser i den lokala kulturen.  
Lärarna måste i de flesta fall själva undervisa sina elever i moment som  
ingår i skolplanen. De kommer endast i undantagsfall kunna överlämna  
den uppgiften till en guide.
- ▶ Framtagning och vidareutveckling av lärarhandledningar inom aktu-  
ella ämnesområden.

► Inom kulturavdelningen skall kulturpedagogen vara ansvarig för budgeteringen av kulturpengen och för medelsförbrukningen och vara föredragande i Kultur- och Fritidsnämnden i hithörande frågor.

► *Kulturpengen* skall fotas på ett visst belopp per skolelev och anges i de fastlagda treårsplanerna. Justeringar med hänsyn till förskjutningar i elevantal och penningvärde skall ske varje år. I skolpengen skall ingå medel för

- entréavgifter
- transportkostnader för elever i samband med kulturevenemang
- framtagning och produktion av lärarhandledningar och andra trycksaker sammanhängande undervisningen inom området lokal kultur
- resor och därmed förknippade kringkostnader för kulturpedagogen

Organisationen av och kostnaderna för lärarnas utbildningskurser skall, liksom i övriga fall, ligga på skoladministrationen.

## Överväganden och rekommendationer \_\_\_\_\_

► Skolans uppgift att bidra till kunskaper om den lokala kulturen skall markeras genom en skrivning i skolplanen.

► För varje elev – från förskolan till och med gymnasieskolans avgångsklass – skall inrättas en »Kulturpeng« avsedd att täcka kostnaderna för skolelevens »externa« undervisning och orientering inom kulturområdet. Kulturpengen skall redovisas på samma sätt som andra poster i kommunens budget.

► En tjänst som kulturpedagog med huvudsakligen skolans elever och lärare som målgrupp förordas bli inrättad vid kulturavdelningen inom Kultur- och Fritidsförvaltningen.

► Tjänsten bör besättas av en person som har lärarutbildning och stor praktisk erfarenhet av undervisning. Inriktningen av innehavarens arbetsuppgifter består, lapidariskt uttryckt, av information till främst skolan om pågående kulturaktiviteter. Kulturpedagogen rekommenderas få ansvar för kulturarrangemang för skolans elever, för innehållet i vidareutbildning av lärare i frågor som gäller den lokala kulturen och för budgetering av skolpengen.

## Det lokalhistoriska arkivet

**L**EKSANDS LOKALHISTORISKA ARKIV inrättades i Kulturhuset 1985 enligt normerna för museiarkiv. Idag kan konstateras att grundprogrammets tänkta innehåll och verksamhet kunnat realiseras, och att de förutsatta målgrupperna stämt väl överens med verkligheten. A jourhållningen av det ständigt växande dokumentbeståndet och utvecklingen av arkivets service har emellertid, på grund av personalbrist, blivit eftersatt.

En tjänst som arkivarie tillsattes i juni 1985, vid vilken tidpunkt även fanns en personlig fotograftjänst knuten till verksamheten. Arkivarietjänsten har sedermera förvandlats till en kommunantikvarietjänst och fotograftjänsten har dragits in. Kulturförvaltningen har med stöd av arbetsmarknadspolitiska medel lyckats knyta olika personer till arkivet för kortare eller längre perioder för att hjälpligt söka fylla tomrummet efter fotograftjänsten. Något kontinuerligt arbete för det lokalhistoriska arkivets utveckling har dock inte varit möjligt att upprätthålla.

Det lokalhistoriska arkivet består av två delar: textarkivet med skrivna dokument och bildarkivet med fotografier och negativ.

### Textarkivet

#### 1 Enskilda arkiv

##### 1.1 *Personarkiv*

Många personer har efterlämnat allmänt intressant material. Här finns 32 samlingar efter t.ex. hembygds- och släktforskare, kulturpersonligheter, konstnärer, författare, kommunpolitiker, redaktörer, skolfolk och musiker.

##### 1.2 *Släkt- och gårdsarkiv*

I princip alla äldre gårdar har eller har haft ett gårdsarkiv. Ett 40-tal samlingar från släkter och gårdar är nu uppordnade. Innehållet består vanligen av personliga och juridiska handlingar som rör gården:

bouppteckningar, rotehandlingar, lagfartsbevis, kassaböcker, skolbetyg och köpebrev.

### 1.3 *Byarkiv*

24 byar har deponerat handlingar av hela eller delar av material som finns bevarat. De innehåller oftast byalagets protokollsböcker, dagsverkslistor, räkenskaper, magasinsböcker, skifteshandlingar, storskifteskartor, föreningshandlingar, rotehandlingar och andra juridiska handlingar.

### 1.4 *Ekonomiska föreningar*

18 mestadels avslutade ekonomiska föreningar har lämnat sitt material till arkivet. Det kommer exempelvis från väg-, vattenlednings-, andelsmejeri- och skogssamfällighetsföreningar.

### 1.5 *Ideella föreningar*

Föreningsverksamheten med ideell inriktning var livlig under 1900-talets första hälft. Arkivet rymmer 30 föreningars material både från avslutade och levande verksamheter: hembygdsföreningar, frireligiösa sammanslutningar, nykterhetsföreningar, spelmanslag, kyrkbåtsroddare, Rädda Barnen, Röda korset, m.fl.

### 1.6 *Företagsarkiv*

Många företag har verkat i bygden, men förhållandevis ringa arkivmaterial är tillvarataget. 10 samlingar av varierande storlek och innehåll har lämnats in: några lanthandlar, ett ångbåtsbolag, ett tryckeri och ett sågverk.

### 1.7 *Stiftelsearkiv*

5 verksamma stiftelser förvarar handlingar i arkivet, mest protokoll och verifikationer.

## **2 Enstaka handlingar**

### 2.1 *Topografiskt ordnade handlingar*

Enstaka topografiska handlingar utan inbördes sammanhang arkiveras successivt under bebyggelsenamn (Leksands byar och fåbodar). För närvarande finns här endast några spridda handlingar.

### 2.2 *Ämnesordnade handlingar*

Enstaka handlingar utan inbördes sammanhang inordnas under handlingar som har ämnesbeteckningar, t. ex. bouppteckningar, rotehandlingar, skolhandlingar, kyrkliga handlingar, juridiska handlingar, ekonomiska handlingar, folklivsuppteckningar, dalmåleri, dräktskick, folkmusik, osv. Det uppordnade materialet upptar ca 8 hyllmeter.

### 2.3 *Personrelaterade handlingar*

Enstaka handlingar om vissa personer, som ej tillhör ett personarkiv samlas under denna rubrik. Avdelningen är endast sporadiskt uppordnad.

## 3 **Kartor och ritningar**

### 3.1 *Topografiskt ordnade kartor*

Kartor förvaras, på grund av sin storlek, för sig. Här finns bl.a. storskifteskartor, som ingår i de deponerade byarkiven.

### 3.2 *Topografiskt ordnade ritningar*

Ritningar bör även på grund av sina format förvaras separat. Ännu finns inga ritningar uppordnade och registrerade.

## 4 **Trycksaker**

Under denna rubrik inordnas alla pressklipp – topografiskt, ämnesvis eller efter personnamn – vidare tidskrifter, småtryck, affischer och liknande. Dagstidningar klipps kontinuerligt.

## 5 **Andra arkiv med handlingar rörande Leksand**

Handlingar om bygden i andra arkiv förtecknas. Hittills har kopior av fotografier och uppteckningar om Leksand i Nordiska museet samlats, likaså fotografier av ett antal konstverk med leksandsmotiv som förvaras vid andra museer. Riksarkivets arkivalier i Svante Svärströms dalmålningsarkiv har kopierats. Mycket återstår här att göra.

## 6 **Kulturhistoriska undersökningar**

Sockenbeskrivningen har nu utgivits i elva delar. Annat material som samlas i arkivets avdelning för lokalthistorisk forskning såsom seminarieuppsatser och material från bycirkelverksamhet har ordnats under denna rubrik. Bycirkelarnas underlagsmaterial förvaras hos respektive upphovsman eller arbetsgrupp.

## 7 **Kulturförvaltningen**

Kulturnämndens (1974–1984) och kulturförvaltningens handlingar (1985–2002) förvaras i detta arkiv, inte i kommunens arkiv. Här inryms även material från utställningar och olika projekt som inkluderar inventeringar och dokumentation.

### **Synpunkter på arbetet i textarkivet åren 1985–2001**

Leksand är en av landets rikaste kommuner när det gäller material om folkkultur i ett historiskt perspektiv. Det lokalthistoriska arkivet är unikt genom sin bredd och sitt innehåll om bygdens kulturhistoria och dess

inbyggare. Sedan 1950-talet har ett medvetet arbete skett för att samla in historiskt stoff av intresse. Ytterligare material finns i okänd omfattning som är viktigt att inventera och ta tillvara

Arkivet omfattar innevarande år ca 275 hyllmeter uppordnat och registrerat material. Kvaliteten på uppordningen och registreringen är dock synnerligen skiftande. Vissa delar är föredömligt registrerade och sökbara, annat är mycket bristfälligt uppordnat. Åtskilligt arbete återstår för att få registren enhetliga och sökbara. Till detta kommer ca 70 hyllmeter inlämnat material som är helt obearbetat.

Något aktivt arbete för att tillföra arkivet nytt material pågår inte. Dokument tillförs arkivet på spontan väg genom att personer tar kontakt och frågar om möjligheten att kunna skänka eller deponera arkivhandlingar. Ej heller har några inventeringar gjorts av t.ex. gårds- och byarkiv, detta främst på grund av personalbrist. Fortsatt uppordning av arkivmaterial sker huvudsakligen genom insatser av tillfälligt anställd personal.

Arkivbesökare är allt från skolelever och privatsökare till journalister, författare och högskoleforskare. På senare år har strömmen av skolungdom ökat genom att de får i uppgift att skriva en uppsats i något självvalt ämne. Härvid har märkts ett ökat intresse för bygde- och släkthistoria. By- och släktforskare och forskare på högskolenivå söker lokalhistoriska dokument.

Trots att det inte finns några forskarplatser i anslutning till arkivet, har förvaltningen efter bästa förmåga sökt lösa besökarnas praktiska problem i varje specifikt fall. Genom alla år har kunnat erbjudas möjligheter att på mikrokort studera kyrkboksmaterial gällande Leksands, Siljansnäs och Åls socknar.

Antalet registrerade besök till arkivet har i genomsnitt uppgått till över 200 per år, därtill kommer ett stort antal som inte blivit antecknade i besöksboken och dessutom många telefonkontakter. En ungefärlig uppskattning är att minst tusentalet förfrågningar kommit in per år. De flesta har varit släktforskare, men många har även sysslat med byhistoria eller intresserat sig för vissa historiska företeelser och händelser.

Ett arkiv kan inte fungera utan en fast grund. Det måste råda ordning och reda och finnas en fast kontinuerlig basverksamhet. I dag kan inte hävdas att dessa premisser föreligger. Arkivet fungerar inte tillfredsställande:

- ▶ arkivhandlingarna är inte fullgott uppordnade och registrerade,
- ▶ överblicken över arkivets innehåll är dålig,
- ▶ onödigt mycken tid spills därför på att leta efter handlingar,
- ▶ kontinuitet i arbetet saknas.

Orsaken kan beskrivas i några få ord: Ett arkiv kan inte skötas med en närmast obefintlig personal.

Under 2002 har förvaltningen med fortsatta temporära lösningar kunnat göra vissa insatser i arkivet, huvudsakligen att ordna och grovregistrera material som översvämmar hyllor och golv. Finare uppordning kan endast i mycket begränsad utsträckning kunnat genomföras inom ramen för befintlig fast personal.

När arkivets viktigaste handlingar är uppordnade med goda register, skall information om sökningsmöjligheter i denna kunskapsbank kunna inhämtas på kulturavdelningens hemsida, och personal vid arkivet kan hjälpa till med framtagning av underlagsmaterial, litteratur och fotografier.

### **Textarkivets referensbibliotek**

Till textarkivet hör ett referensbibliotek, inom vilket skrifterna är sorterade under rubrikerna: Referenser, Folkkultur, Dalarna och Leksand med underrubriker såsom Uppslagsböcker, Dräktskick, Hemslöjd, Kulturmiljövård, Byggnadsskick, Etnologi, Fäbodlar, Turism, Topografi, Uppsatser och Skönlitteratur. Referensbiblioteket nyttjas dagligen av personal och besökare.

### **Bildarkivet**

I bildarkivet finns för närvarande ca 160 000 bilder (negativ) tagna av ett 30-tal fotografer som verkat i bygden. Tidsmässigt sträcker sig bildmaterialet från 1870-talet fram till nutid. De vanligaste motiven är porträtt, landskapsvyer, bebyggelse, evenemang, händelser och arbetsbilder. Bilderna är i första hand samlade och registrerade under respektive fotografs namn, men även många personarkiv samt släkt- och gårdsarkiv innehåller bilder och hela album. Till detta kommer en stor mängd enstaka fotografier, vykortssamlingar och buntar av bilder, ofta tagna av någon okänd fotograf.

Under ett antal år har arbetet med registrering och kopiering av bildsamlingarna prioriterats. Genom att dels göra fotoutställningar, dels sätta in bilderna i pärmar, vanligen byvis, har kulturförvaltningen kunnat engagera leksandsborna att hjälpa till med identifiering av personer, platser och sammanhang. Identifiering är ett arbete som inte kan vänta. Många av våra äldre fotografier riskerar att förbli anonyma om de inte hinner bli identifierade innan kunskapen försvinner med de äldre gene-

rationerna. En redogörelse för hanteringen av material som kommer till arkivet och för det aktuella arbetsläget redovisas i BILAGA 12.

Fotoarkivet har på den ena sidan en bevarande och levandegörande uppgift – äldre material måste då och då aktiveras i nya sammanhang – på den andra sidan, vilket bör poängteras, uppgiften att dokumentera nutiden. Härtill kommer en tredje uppgift. Fotoarkivet har att stimulera intresset för fotografisk dokumentation samt för fotografi och foto-konst generellt.

Problemen sammanhängande med att fotograftjänsten drogs in har berörts i det föregående. Åtskilligt har ordnats upp och tusentals tidigare anonyma personer har kunnat identifieras av leksandsbor som gått igenom pärmar med fotokopior. Arkiveringen och vården av samlingarna har emellertid blivit lidande, eftersom ingen fast personal har funnits för arbetet. Det fullt utrustade fotolaboratoriet står idag helt oanvänt.

### **Fotodigitaliseringsprojektet**

År 1998 påbörjades ett EU-finansierat fotodigitaliseringsprojekt, ett samarbete mellan de sju kommunerna Älvdalen, Malung, Vansbro, Mora, Orsa, Rättvik och Leksand. Genom scanning, digitalisering och lagring i en gemensam databas blir bildarkivets innehåll lätt sökbar. För Leksands del upphörde projektet vid årsslutet 2001, men med finansiering via arbetsmarknadsmedel har arbetet kunnat fortsätta och hösten 2002 finns 3 000 färdigbearbetade bilder i databasen och härtill ca 15 000 inscannade bilder. Det är angeläget att arbetet får fortsätta.

### **Utveckling av text- och bildarkivet**

Text- och bildarkivet skall kunna nyttjas som ett instrument för att nå kunskap. Studerande, både på högskole- och gymnasienivå, efterfrågar, som nämnts i det föregående, i ökande omfattning underlag till uppsatser och examensarbeten. Här öppnas en möjlighet till närmare samarbete mellan skolan/skolbiblioteket och det lokalhistoriska arkivet med dess referensbibliotek.

Samarbetet förutsätter att intresserade lärare och skolbibliotekarier har grundläggande kunskap om arkivet, att arkivet är lättillgängligt (har god sökbarhet) och att arkivet har personal som kan möta skolans efterfrågan på service. Andra som söker grundmaterial för undersökningar och skrifter är släkt- och byforskare, och härtill kommer forskare på högskolenivå. Utgående från de positiva erfarenheterna, bör i vad avser nutidsdokumentation det sedan ett decennium tillbaka etablerade samarbetet med Nordens Fotoskola på Biskops-Arnö fortsätta.

## Överväganden och rekommendationer

---

- ▶ Arkivet skall vara ett aktivt och levande arkiv.
- ▶ Arkivets innehåll skall vara lätt sökbart (lätt att hitta i).

*Medlen att nå god sökbarhet är*

- ▶ att arkivet ordnas upp med fullgoda register, och
- ▶ att arkivet skall digitaliseras och länkas ut via kulturavdelningens hemsida

För att *textarkivet* skall nå sina mål behövs en personalförstärkning, en *arkivarietjänst* på minst halvtid. Detta kan lösas förslagsvis genom att en heltidstjänst delas lika mellan kommunens arkiv och det lokalhistoriska textarkivet.

- ▶ *Textarkivets referensbibliotek* är ett oumbärligt hjälpmedel i kulturkontorets arbete och för arkivets besökare, och det är angeläget att det hålls à jour.

*För bildarkivet skall gälla*

- ▶ att omhändertagandet av bilderna och uppordningen sker kontinuerligt och att digitaliseringen av materialet fortsätter,
- ▶ att Leksandsbygdens nutid dokumenteras, och
- ▶ att intresset för fotodokumentation och för fotokonst aktivt främjas.
- ▶ Snarast möjligt skall därför en heltidstjänst som *fotograf* åter inrättas.
- ▶ Tjänstens innehavare måste kunna arbeta både med fotomaterialet i mörkrum och med moderna tekniska media. I samarbete med arkivarien skall fotosamlingarna ordnas upp, registreras och digitaliseras för att göras lätt sökbara. Fotografen skall aktivt arbeta för att utvidga samlingarna med äldre material och fortlöpande dokumentera det dagsaktuella Leksand.

# Hembygdsgårdarna Föremålssamlingarna Verksamhet. Förvärv

**V**ÅRA KULTURHISTORISKA friluftsmuseer med sina föremål är ett utflöde av det sena 1800-talets nationalromantiska strömningar. Avsikten var att genom samlingarna erinra om tidigare generationers liv, arbete och konstskicklighet och därigenom väcka det svenska folkets känsla för den egna kulturen. Industrialismens genombrott betydde bland annat att industritillverkade produkter blev mer åtråvärda än de hantverksmässigt framställda tingen. Dräktdelar klipptes till mattor, hemvävda tyger ersattes av maskinvävda, träkärl byttes mot plåtkärl, stora delar av bondesamhällets alldagliga bruksting kastades. Hembygdsrörelsen uppstod som en oppositionell strömning mot företeelser i den nya tiden.

Den stora förebilden för hembygdsrörelsens ledare i olika delar av landet var Artur Hazelius och hans skapelse Skansen, som efter grundläggande förarbeten och insamlingar under nästan tjugo års tid invigdes 1891. Hazelius verk gav bland annat Jones Mats Persson i Källberget impulsen till »Leksands etnografiska museum«, en av de första hembygdsgårdarna i landet med tillkomståret 1899. En annan föregångsman var Gustaf Ankarcrona, som tog initiativet till Leksands Hemslöjdsförening 1904, skapade Holen och hopbringade en avsevärd föremålskollektion, inte bara från Leksand utan från hela Dalarna.

## Byggnadsbestånd

I kommunen finns idag flera hembygdsgårdar och enskilda byggnader som kulturförvaltningen, numera kulturavdelningen, har ansvar för:

Leksand hembygdsgårdar vid kyrkan rymmer 25 byggnader från alla fjärdingarna i Leksands socken och visar exempel på olika timringstek-

Leksand hembygdsgårdar

niker. Samlingen, som hade planerats och valts ut av Knis Karl Aronsson, invigdes 1965.<sup>75</sup> Hit hade flyttats bland annat Jones Mats etnografiska museum, Gatustugu från Ullvi och en dubbelbod från Lagnäs, daterad 1519.

- Skolmuseet** Vid kyrkallén, nära hembygdsgårdarna, ligger Skolmuseet. Det var mellan 1871 och 1906 skolhus med lärarbostad i Ytteråkerö, och därefter nykterhetslokal fram till 1961, då Leksands Hembygdsgemenskap förvärvade huset.
- Fräsgården** Fräsgården i Ytterboda är en släktgård som står på ursprunglig plats. Gården förvärvades 1957 av Leksands Hembygdsgemenskap och förklarades som byggnadsminne 1970. Det ursprungliga stallet och fähuset har bytts ut. Efter kompletteringar med ett dubbelhärbre, en smedja och en torkstuga består gården av 10 byggnader.
- Holen** Holen i Tällberg, Gustaf Ankarcronas hem – med 12 byggnader samlade under åren 1910 och 1911 – övergick 1920 i Leksands Hemslöjdsförenings ägo och öppnades, efter Ankarcronas död, som museum 1934. 1973 övertog kommunen ansvaret för såväl byggnadsbeståndet som föremålssamlingen.
- Nisesstugu** Bevarandet av Nisesstugu i Hedby var den främsta anledningen till att Djura hembygdsförening bildades 1931. Kapellförsamlingens egen hembygdsgård uppfördes under 1930-talet på Hanshol nära Djura kyrkby. Gården består nu av 12 byggnader, för vilkas underhåll kommunen svarar sedan 1973. För verksamheten svarar hembygdsföreningen.
- Båtsmatsgården** År 1918 ropade konstnären Helmer MasOlle på auktion in Båtsmatsgården i Björken i Siljansnäs. På 1940-talet flyttades gården till dess nuvarande plats, och 1970 köpte Siljansnäs kommun in gården. De 13 byggnaderna, inkluderande bland annat en lövlada från 1335, går under namnet MasOlles gammelgård. Gården förvaltas av en stiftelse, i vilkens styrelse Leksands kommun har en representant. Siljansnäs Hembygdsförening svarar för den löpande verksamheten.
- Svarvstugan** Siljansnäs hembygdsförening köpte 1961 Svarvstugan i Hjulbäck. Huvudattraktionen är redskapen för tillverkning av spinnrockar och leksandsstolar.

75. Knis Karl Aronsson, »Leksands Hembygdsgårdar. Utredning och förslag«, daterad Knisgården i Tibble, i december 1956. Förslaget är ställt till Leksands Hembygdsgemenskap.

I Åls socken bildades 1912 Åhls fornminnes- och planteringssällskap med föresatsen att uppföra en gård på Vattberget. Planerna kunde förverkligas 1916 med en mindre samling hus, Åhls minnesgård, som främst under 1920-talet utökades och idag omfattar 12 byggnader. Gården drivs av hembygdsföreningen som får ett årligt kommunalt bidrag.

Åhls minnesgård

Utöver nämnda bestånd finns ett antal hus av kulturhistoriskt intresse, som ägs och förvaltas av kommunen: Brostugan på Åkerö, Faktoriet (Siljans Båttrafiks kontor), skvaltkvarnar i Hälla och Skeberg, ett dubbelhärbre i Almo och ett i Åkerö samt en samling uthus i Övermo. Fält Gärdas gård i Vargnäs har överlåtits till Leksands Golfklubb och ingår nu i föreningens klubbhus.

Ovriga

## Föremål

Inom kommunen finns betydande samlingar i såväl kvalitativt som kvantitativt avseende, tillhoppa närmare 18 000 föremål. Den alldeles övervägande delen av dem ger prov på föremål från småbondens hem och verksamhet: möbler, åkdon, husgeråd, förvaringskärl, verktyg och redskap, familjens klädedräkt i helg och söcken.

Den första systematiska föremålskatalogen i kommunen upprättades av Fritz Boltensstern, ett arbete som han successivt utförde mellan åren 1915–57. De i hans katalog upptagna föremålen om 1 677 nr. ingår i de nuvarande samlingarna märkta LK. Omstående tablå visar respektive samlings omfång och huvudsakliga innehåll.

### Varför detta byggnadsbestånd och dessa föremålssamlingar?

Årtiondena omkring förra sekelskiftet var en insamlandets tid. Staten, vissa institutioner och enskilda personer samlade, och resultatet blev ett material så omfångsrikt att det ännu inte kunnat fullt ut ens registreras. Kontinuerligt fylls samlingarna på med senare tiders saker och ting. När enskilda samlare avlider ställs inte sällan efterlevande släktingar inför förvaringsbekymmer och kanske ekonomiska åtaganden som de inte har resurser för. Problemen har lösts och löses alltjämt inte sällan så att samlingarna doneras till det allmänna, i Leksand, Siljansnäs och Ål till hembygdsföreningarna och ytterst till kommunen.

När en förening eller kommunen tagit emot en byggnad eller ett föremål som gåva, accepterat en donation eller gjort ett inköp, ligger i detta också en förbindelse, skriven eller oskriven, att den nye ägaren skall vårda föremålet. Kommunen kan av pietetsskäl och möjligen också på

*Föremålssamlingar i Leksands kommun 2001*

| <b>Föremålssamling och märkning</b>     | <b>Antal föremål</b> | <b>Huvudsakligt innehåll m m</b>  |
|---|----------------------|---|
| Leksands<br>Hembygdsgårdar<br>LK        | 4 603                | Av samlingarna upptar föremål från Jones Mats Perssons etnografiska museum ca 1000 nr. Alla typer av bondesamhällets föremål, även textilier.   |
| Skolmuseet<br>Skolm                     | 828                  | Stommen utgörs av Jacob Gåfvells insamlade skolutensilier från Gärde skola.   |
| Fräsgården<br>LKF                       | 1 145                | Av det nämnda antalet föremål följde ca 200 nr. med i köpet 1957. Resterande har tillförts senare. Kompletteringar av dräktmaterial gjordes vid auktionen efter konstnären Emerik Stenberg i Ullvi 1961.  |
| Holen<br>LKH                            | 2 161                | Inredningen i Ankarcronas bostad, målade möbler, smide såsom lampkronor och ljusstakar; lås och låssmide, lokor, selbågar. Samlingen, som överläts till kommunen 1973, har stort kulturhistoriskt och estetiskt värde.  |
| Gustaf Ankar-<br>cronas stiftelse<br>GA | ca 3 300             | Föremålen förvaras i museet och i särskilda förråd.<br><br>Vissa textilier är deponerade hos Leksands Hemslöjd (butiken) och utgör »Hemslöjdens museum«. En del möbler är placerade hos vårdcentralen och några skolor.<br><br>Större delen av samlingen har av kostnadsskäl ännu inte kunnat registreras av Kulturarvet i Falun. |
| Djura Hembygds-<br>gård,<br>LKD         | 2 042                | Samlingarna, består väsentligen av typiska redskap och föremål på en gård vid slutet av 1800-talet.   |
| MasOlles<br>Gammelgård<br>i Siljansnäs  | ca 2 500             | Huvuddelen av föremålen har förvärvats av konstnärerna Helmer MasOlle och hans hustru Aina Stenberg. En omfattande dokumentation av byggnaden (dock ej av föremålen) gjordes 1991 av Nordiska museet.   |
| Åhls minnesgård                         | ca 1 350             | Samlingarna består av dels bondesamhällets traditionella föremål, dels föremål som varit knutna till bergsindustrin i Ål.   |

juridiska bevekelsegrunder inte senare undandra sig sina förpliktelser. Leksands kommun har övertagit och förbundet sig att väl förvalta ett arv, som är frukten av vad tidigare hembygdsvårdare samlat i syfte att sentida generationer skulle kunna bibehålla eller förvärva kunskap om fädernas samhälle och levnadsvillkor i vår bygd. Frågan är nu hur vi bäst skall förvalta samlarnas och donatorernas intentioner, hur vi skall hantera det stora byggnadsbeståndet och de arbetskrävande föremålssamlingarna.

Grundläggande för vårt svar är insikten om att ett föremål förmedlar kunskap som inte är begränsad till föremålet enbart utan också berättar om den miljö i vilken det tillkommit. Föremålet är laddat med den kultur som frambragt det. Härtill kommer en policyaspekt som skulle kunna formuleras så: Vi har att vårda, inte vörda, våra hus och föremål.<sup>76</sup> Innebörden av det senare är att vår respekt för vad ett hus eller föremål representerar inte får resultera i ett heligförklarande av huset eller föremålet.

En praktisk konsekvens av de två utgångspunkterna blir att vi skall eftersträva att i högre grad aktivera våra gårdar och föremål. Vi måste försöka se byggnadsbeståndet och föremålen som värdefulla – men inte tillräckligt utnyttjade – resurser istället för att stanna vid att betrakta samlingarna som tyngande underhållsobjekt. Föremålen kan, förutom i den reguljära utbildningen, användas

- ▶ för att skapa rumsmiljöer vid våra hembygds gårdar
- ▶ för att bygga utställningar
- ▶ för studier och forskning
- ▶ som rekvisita i studiecirkelverksamhet
- ▶ för utlån till andra museer

### **Underhåll och vård av byggnader, trädgårdar och mark**

Det byggnadsbestånd som kommunen har direkt ansvar för uppgår till 66 hus. Härtill kommer ytterligare ett par samlingar, Åhls minnesgård omfattande 12 hus med Åhls hembygdsförening som huvudman och MasOlles gammelgård med 13 hus, ägd av en stiftelse med kommunal representation. Husen är genomgående av hög kvalitet och har rönt intresse hos händiga fritidsbyggare, byggnadsforskare, konservatorer och timmermän.

76. Utsagan är en lätt omformulering av ett uttalande av f. generaldirektören för planverket, Lennart Holm (Svenska Dagbladet 16/11 1975, omtryckt i boken »Han, hon och huset – om arkitektur och planering i vår kulturella omnejd skrivet under femtio år av

Lennart Holm«, Arkitekturmuseet 1995, sid. 276) i en diskussion om stadens förnyelse: »Jag tror tveklöst på miljö- och byggnadsvård som materiell, kulturell och social resursvård. Men det får räcka med att vårda hus, inte vörda.«

Ofta ingår även i gårdarna en mindre trädgårdstäppa och gräsmattor. Endast Fräsgården – vilkens servering och trädgård skötts av Astrid Hagberg under halvtannat årtionde – har fruktträd, bärbuskar och blomrabatter.

Framemot 1980-talet hade kulturnämnden genom byggnadskontoret en snickare till sitt förfogande, som fortlöpande såg över byggnaderna. Sedan dess har ansvaret för fastighetsunderhållet, med biträde av en tjänsteman på fritidsförvaltningen eller byggnadskontoret, legat på kulturförvaltningen, som årligen i samband med budgetbehandlingen ställt samman ett åtgärdsprogram. Med finansiering huvudsakligen via arbetsmarknadsmedel kunde underhålls- och reparationsarbeten under 1980-talet genomföras i stort sett enligt behoven, men på senare år har de budgeterade medlen räckt till endast för de mest tvingande underhållsåtgärderna.

Sammantaget är det kontinuerliga underhållsarbetet på byggnaderna så omfattande att kommunen, inte minst av ekonomiska skäl, måste se till att det finns magasinsutrymmen för byggnadsmaterial av olika slag, exempelvis gamla och nya timmerstockar, grovt virke, och golvplank, takklovor, täckjekrokar och smidesdetaljer, gammalt fönsterglas och tegelpannor av olika kupning. Idag finns endast enstaka plankor, osorterat virke och tegel undanstoppade där det går.

Trädgårdarna med sina humlestöror har under det senaste årtiondet alltmer uppmärksammats i takt med det allmänt ökade intresset i samhället för trädgårdsanläggningar och planteringar. Några särskilda resurser för att plantera och sköta rabatterna finns inte. En ekonomisk börda för kulturförvaltningen har varit den upprepade skadegörelsen på hembygdsgårdarna vid kyrkan med ständiga fönsterreparationer.

### **Katalogisering, förvaring och vård av föremålssamlingarna**

Det sammanlagda föremålsbeståndet som Leksands kommun, Åhls Hembygdsgård och Stiftelsen MasOlles Gammelgård har ansvar för uppgår till ca 18 000 nr.

Övervägande delen av föremålen förvaras på de hembygdsgårdar där de hör hemma. För stora föremål såsom slädar, vagnar, halmhackar etc. hyrs ett särskilt förråd. I syfte att reducera skadan vid stöld eller brand magasineras föremål på olika ställen. Således finns förvaringsutrymmen i Kulturhuset för textilier och dalmålningar, medan tenn, glas och unika, eftertraktade föremål magasineras på annat ställe. Även om förvaringen av föremålsbeståndet på det hela taget är försvarbar, finns brister som bör åtgärdas; särskilt gäller detta de skrymmande tingen.

Under 1980-talet genomfördes en systematisk genomgång – rengör-

ing, reparationer i den mån det behövdes och konservering – av det föremålsbestånd som fanns i Leksands kommuns samlingar. Arbetet gjordes vid Kulturarvet i Falun, som också registrerade materialet och samlade uppgifterna i ett dataregister av samma uppbyggnad som det Nordiska museet använder. Nordiska museet fick i samband därmed tillgång till hela Leksands föremålsförteckning.

I och med att den fullständiga katalogen överlämnades av Kulturarvet till Kulturnämnden våren 1990 fick kommunen för första gången en komplett bild av samlingarna. Nyttillskotten har under 1990-talet varit begränsade i förhållande till det befintliga beståndet. En viss del av detta har skickats till Falun för vård och registrering.

### **Mottagande av donationer och förvärv av föremål**

De tidiga hembygdsvårdarna hade, med undantag av Ankarcrona, ingen genomtänkt plan för sitt samlande och vanligen saknas uppgifter om föremåls härkomst. Väsentligen utgörs beståndet av vardagsföremål från bondesamhället, men det förekommer även udda och kuriösa ting som är svåra att sätta in i ett sammanhang.

Ting av konstnärligt värde har i stor utsträckning behållits av ägarna, eljest har de sålts till högstbjudande. Kulturförvaltningen har på senare år inte på långt när kunnat konkurrera med antikhandlare och sommar-turister vid auktionerna. Vid några tillfällen i särskilt angelägna fall har enskilda personer trätt in och köpt dalmålningar eller konstverk som sedan skänkts till kommunen.

De vanligaste tillskotten till samlingarna sker genom erbjudanden från enskilda, som önskar att ett föremål från deras eller en anhörigs hem skall bevaras för framtiden, ting som de förmodar annars skulle förfaras eller hamna utanför bygden. Många gånger motiveras önskan om att kulturförvaltningen skall ta hand om ett föremål, som donatorn inte kan härbärgera på grund av utrymmesbrist. Inte ovanliga ting i sammanhanget är stenmanglar, trävältar och pinnharvar.

Även om det kan vara svårt att avslå ett djupt menat erbjudande av en givare, måste i de flesta fall förvaltningen tacka nej. Samlandet och mottagandet är med nödvändighet restriktivt. Således kan skrymmande föremål inte tas emot, inte heller föremål av en typ som redan finns tidigare oavsett storlek. Vidare ställs numera betydligt större krav på dokumentation. Utgående från de miljöer i hembygdsgårdarna som har inretts har föremålsbehovet listats och kompletteringar skett efter

en plan. Generellt sett har två föremålsgrupper givits ett försteg, nämligen målade föremål och textilier.

### **Säkerhetsfrågor och försäkringar**

Sommaren 1988 drabbades Hølen av en omfattande stöld, som visserligen senare klarades upp, dock till priset av att kommunen tvingades köpa tillbaka de stulna föremålen. I en efterföljande utredning kontaktades Statens kulturråds expertgrupp för säkerhetsfrågor, som uttalade att ordentliga lås för dörrar och fönster visat sig vara minst lika effektiva som larmanordningar.

Efter det att Leksands hembygdsgårdar utsatts för en anlagd brand 1980 med betydande skador på ett dubbelhärbre, och med tanke på att gårdsområdet blivit ett tillhåll för personer som gör upp eld vid ölriska tillställningar, bevakades området en tid av vakter ett par kvällar i veckan. Kostnaderna bedömdes av kommunstyrelsen att bli för stora i längden och bevakningsuppgiften ansågs vara en sak för polisen, som dock under den aktuella perioden har en allmänt hög arbetsbelastning.

Följden har blivit att alla begärliga föremål – dalmålningar, målade askar och stänkor, tenn- och silverföremål – flyttats från alla hembygdsgårdar, som kommunen ansvarar för. Byggnader och föremål är försäkrade med en hög självrisk, och premierna har på senare tid höjts betydligt.

### **Öppethållande och aktiviteter**

Leksands hembygdsgårdar, Fräsgården och Hølen har stått öppna för besökare under tiden 15 juni – 15 augusti, under större delen av 1980-talet dagligen mellan kl. 10–17, från 1987 kl. 12–16. Mot en låg avgift har besökarna, huvudsakligen turister, visats runt av en guide.

Leksands hembygdsgårdar med sina öppna gräsytor brukar användas av avgångsklasserna den sista skoldagen i gymnasiet, vid den återkommande 1 majmanifestationen, för Barnens majstångsresning vid midsommartid, under sommarmånaderna vid kyrkliga sammankomster och Musik vid Siljan och på senare år även för en »Medeltidsmarknad« under maj månad. Under turistsäsongen visas dagligen hela husbeståndet och vissa interiörer under ledning av utbildade guider. Gatustugu, som ingår i samlingen, brukas för vissa sammankomster även vintertid, bland annat i representationssammanhang.

Fräsgården har under de senaste åren blivit ett attraktivt besöksmål under sommaren genom att där hållits ett antal populära föredrag två

dagar i veckan. Besöksiffrorna har ökat påtagligt. Holen i Tällberg har sin dragningskraft i namnet Ankarcrona och torde utgöra vår mest museala gårdsmiljö såväl inom- som utomhus. Hembygdsgården i Djura har en årlig hembygdsfest i juni och håller öppet för besökare en dag i veckan under juli. MasOlles i Siljansnäs och Minnesgården i Ål nyttjas för enstaka sammankomster och visningar under sommaren. Svarvstugan i Siljansnäs och Skolmuseet vid kyrkallén visas på begäran, mestadels under sommarens turistsäsong.

Inför julen brukar Svensstugu, som ingår i Leksands Hembygdsgårdar, värmas upp, golvet beströs med hackat granris och ett julbord dukas för att lågstadiets skolbarn skall få en inblick i hur det för ett sekel sedan kunde se ut juletid i en leksandsgård. I anknytning härtill berättar någon från kulturförvaltningen eller en guide om äldre jultraditioner. Detta årliga inslag är mycket uppskattat av både elever och lärare, varför föreslagits, att Leksands Hembygdsgårdar borde utnyttjas betydligt mera i skolundervisningen. Uppslaget förtjänar att utvecklas och försöksverksamhet inledas.

Så skulle exempelvis Gatustugu med sin inredning och sina föremål kunna brukas i undervisningssyfte, även om originalföremålen då skulle bytas ut mot sådana som är mindre värdefulla eller nytillverkade. Häri genom skulle eleverna få tillfälle att pröva på hur det är att vistas i en miljö utan elektricitet och rinnande vatten. De skulle få lära sig hur en bakugn fungerar, hur man klyver ved för hand, hur en farstu skuras, hur vatten värms upp över öppen eld, hur kosten var sammansatt. De skulle få använda de enkla köks- och måltidsutensilierna och uppleva stämningen i »arstugu« med de små fönstren och elden i den stora öppna spisen.<sup>77</sup>

### **”Tidsresor & Kulturmöten”**

Ett uppmärksammat inslag i verksamheten under våren och sommaren 1996 kan nämnas i sammanhanget. Då sjösattes i Kulturhuset och vid Leksands Hembygdsgårdar ett EU-projekt, »Tidsresor & Kulturmöten«. Projektet var för kommunens kulturverksamhet av stor omfattning. EU-medelen uppgick till närmare 435 000 kr (FK 30/8 96), var till kom stöd från Leksands kommun, länsarbetsnämnden och länsstyrelsen i samma storleksordning.<sup>78</sup>

Projektet, som initierats av Heléne Göransson och Eva Sjöblom, bestod av tre delar: 1. »Landet Möjligt«, en vandring i dalmålningarnas föreställningsvärld (i Kulturhuset), 2. »Vilket liv«, dramatiserade vis-

77. I Djura genomfördes i september 1992 framgångsrikt en sådant praktisk hembygdsundervisning under ett dygn för 4:e årskursen. folkhögskola, Sätergläntan, hemslöjdare i Leksand, Företagarföreningen och arbetsförmedlingarna i Dalarna involverade.

78. Härutöver var Vuxenskolan, Hantverkets

ningar av samlingarna vid Hembygdsgårdarna vid kyrkan, 3. »Kyrkospel«, en stor dramatiksatsning i Dalarnas kyrkor (ett delprojekt som dock aldrig genomfördes). Projektet kan inordnas i en serie liknande ansatser över hela Europa, inte minst i Sverige<sup>79</sup>, att dramatisera historiska skeenden genom tablåer i museimiljö. Aktiviteterna föregicks av ett tiotal kurser. För de ledande aktörerna omfattade kurserna två till sex timmar vardera med inriktning mot gamla hantverk och vissa kulturföreteelser under 1800-talet. Samtidigt pågick manusförfattande och marknadsföring.

Det första delprojektet, om dalmålningarnas värld, vände sig till barn i åldrarna 5–12 år, och manusunderlaget utgjordes av Owe Husáhrs bok »Jerk och dalmålningen« – Winter Carl Hanssons »Ålderstrappan«. Det andra, om livet i Hembygdsgårdarnas hus under 1800-talet, som vände sig till den kulturturistande allmänheten, kombinerade visningar och vardagsscener. Underlag för dessa två inslag hade skrivits av Göransson och Sjöblom.

Föreställningen i kulturhuset och tablåerna vid Hembygdsgårdarna blev mycket uppskattade. Framställningsmodellen för att levandegöra historiska miljöer, gamla tekniker och levnadsvillkor, som på senare år fått ett kraftigt genomslag, har en längre tid diskuterats bland museiföreträdare. Ett sammanfattande inlägg återfinnes i RIG nr 2, 2002.<sup>80</sup>

## Guider och guideutbildning

Sedan 1978 har kulturintendenten, från 1986 i samarbete med Roland Andersson, givit kurser för guider. Genomgången kurs, om ca 30 timmars undervisning, eller betyg i etnologi har varit ett krav för att få arbete som guide vid hembygdsgårdarna. Så gott som genomgående har kvinnliga studerande anmält intresse att delta. Unga studerande har arbetat som guider, »omviserskor«, en eller två säsonger för att sedan gå till något annat.

1987 skars öppethållandet ned, vilket medförde rekryteringsproblem. Guiderna tjänade för dåligt. Vissa tider har två guider delat på uppgiften. Även om strävan varit att få personer med lokalkännedom, har detta inte alltid varit möjligt. Ett krav är att omviserskorna skall bära lekandsdräkt eller annan sockendräkt. Eftersom det i några fall inte varit möjligt att uppfylla villkoret, skaffade kulturförvaltningen 1989 två omgångar av kvinnodräkten.

79. Ruinspel, vikingabyar, stenåldersboplatser, medeltidsmarknader, Jamtli, »Gammelväla« mfl.

80. Kirsti Mathiesen Hjemdahl, Historisk tid blir kulturelle lekeplasser, RIG, Kulturhistorisk Tidskrift nr 2 2002.

## Serveringar

Vid Leksands Hembygdsgårdar och Holen finns särskilda serveringsbyggnader och behövliga utensilier, som har arrenderats ut till enskilda personer under sommarmånaderna. Vid Fräsgården driver kulturförvaltningen serveringen i egen regi med tjänstgörande guide som ansvarig. Gården används vid vissa tillfällen för kommunal representation och för specialintresserade grupper.

### Överväganden och rekommendationer \_\_\_\_\_

De omfattande samlingarna av byggnader och föremål erbjuder rika utvecklingsmöjligheter för visningsverksamheten. Samtidigt kräver vården av samlingarna betydande insatser, som måste vara väl planlagda. Utbildningen av guider måste fortsätta i oförminskad skala.

- ▶ För byggnadsunderhållet skall årligen avsättas medel och upprättas en rullande treårsplan.
  - ▶ I underhållet skall ingå medel för trädgårdarnas skötsel och förnyelse.
- ▶ Magasinsfrågan för skrymmande föremål måste lösas.
- ▶ En rullande plan skall upprättas som anger hur föremålssamlingarna kontinuerligt skall katalogiseras och vårdas. Inför nästa budgetår skall de årliga kostnaderna beräknas och en finansieringsplan för de närmaste fem åren upprättas.
- ▶ Förvärv
  - ▶ Allmänt sett bör gälla att kommunen skall avstå från förvärv /mottagande av en donation av ett industriellt serietillverkat föremål. Undantag bör kunna göras om föremålet är producerat av ett leksandsföretag. Om ett önskvärt förvärv inte går att genomföra, skall dock göras en dokumentation av föremålet och dess historia.
  - ▶ Föremålsgrupperna dalmålningar, målade föremål, textilier och dräktdelar skall prioriteras.
  - ▶ Flera exemplar av ett föremål skall kunna förvärvas i syfte att använda dem i undervisningen.
- ▶ Säkerhetssystemen skall fortlöpande ses över.
- ▶ Öppethållande och aktiviteter
  - ▶ En aktivering av Leksands Hembygdsgårdar, främst för skolans behov i undervisningen, skall genomföras till sommaren 2004. En utredning bör göras och en plan upprättas för detta under 2003. I sammanhanget bör undersökas möjligheterna till samverkan med föreningar.

- ▶ En folder för samtliga hembygdsgårdar skall tas fram och kulturverksamhetens hemsida utvidgas i denna del.
- ▶ Visningsverksamheten, frågan om entréavgifter, rekrytering och utbildning av guider skall, med ledning av hittills vunna erfarenheter, ses över.
- ▶ En vidareutveckling av dramatiserade tablåer i visningarna, särskilt inriktade på barn i skolåldern, bör övervägas.
- ▶ Serveringsfrågan gällande Leksands Hembygdsgårdar skall utredas syftande till att finna en långsiktig lösning.

## Kulturmiljövård

**L**EKSANDSBYGDEN ERBJUDER ett omväxlande kulturlandskap: en ljus dalgångsbygd med älv och sjö, inramad av åsar och bergskullar, som tillsammans erbjuder möjlighet att uppleva ett välbevarat traditionellt byggnadsskick i samklang med omgivande natur. I de tätbyggda byarna kan vi fortfarande uppleva den äldre kringbyggda gårdens karaktär. Socknen undgick under 1800-talet de bysprängande skiftesreformerna som omgestaltade landsbygden i större delen av Sverige.

Leksand rymmer 33 värdefulla områden, av vilka flertalet utgörs av byar och fåbodar, men här finns också arkeologiskt intressanta platser och en vägmiljö, vilka har klassats vara av riksintresse för kulturmiljövården. I sin redovisning av sådana områden skriver riksantikvarieämbetet om Siljansbygden: »Här finns en ålderdomlig byggnadstradition utan motstycke i landet och ett ålderdomligt bebyggelsemönster med stora samlade byar och ett väl utvecklat fåbods-system«.

Det intressanta kulturlandskapet uppmärksammades tidigt även ur turistisk synvinkel. Alltsedan andra hälften av 1800-talet har en ström av besökare fångats av byarna och fåbodarna. Ingenstans kan man som här fortfarande uppleva en genuin timmerbyggnadskultur.

### Skydd för värdefulla miljöer

Timmerbyggnadskonsten och värdet av att bevara detta hantverk uppmärksammades på 1950-talet. Det började bli svårt att få yrkeskunnigt folk som kunde timra.

#### Timmerkurser

År 1954 startades de första kurserna i Sverige i Yrkesskolans regi för att lära ut den gamla timmerbyggnadstekniken till nya generationer av hantverkare. Initiativtagare var Knis Karl Aronsson och för skolans engagemang svarade rektorn Lennart Möller. Kurserna drevs av yrkes-

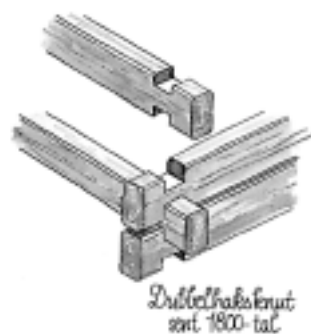

skolan till och med läsåret 1976/77 med en teoridel (materiallära, byggnadsstilar, studiebesök) om 20 timmar och en praktikdel om 60 timmar. I realiteten har dock genomgående den praktiska delen varit större på teoridelens bekostnad. Utbildningarna var förlagda till tiden juni–juli och september. Skolöverstyrelsen vägrade efter sagda läsår att ge bidrag, eftersom kurserna var för korta.

Kurserna blev snabbt populära och redan det första året måste den planerade kursen ökas till tre som gick parallellt med sammanlagt 20 elever. Sista året i yrkesskolans regi anordnades sex kurser, fyra på sommaren och två på hösten och med sammanlagt 58 deltagare. Därefter sjönk deltagarantalet. Statistik finns från 1974/75 till och med 1980/81.<sup>81</sup> Under den sjuårsperioden lockade omkring 30 kurser 287 deltagare av vilka 184 (65%) var bosatta inom kommunen. Vid sommarkurserna var andelen turister-sommarleksingar större, medan höstkurserna till övervägande del fylldes med leksandsbor.

Alltsedan dess har kursverksamheten pågått mestadels i Vuxenskolans regi. Formerna har något förändrats i takt med deltagarnas önskemål. Kurser erbjuds även under andra månader; de kan ges som veckoslutskurser osv. Redan efter ett par år etablerades liknande kurser i de övriga Siljanskommunerna, även om flertalet fortfarande drivs i Leksand och Rättvik.<sup>82</sup>

Som en följd av de allmänt breddade kunskaperna om timmerhusets möjligheter formulerades redan under 1950-talet det generella målet att nytillkommande hus i byarna så långt möjligt borde uppföras i trä (inte nödvändigtvis i timmer) och färgsättas på ett sådant sätt att de smälte in i den gamla bymiljön.

Kurserna har haft stor betydelse för att timringshantverket överlevde och för att bredda förståelsen inte endast för byggande i timmer utan också för insikten i vad tidigare timmermän hade presterat. Idén har spritt sig till andra delar av landet utanför Dalarna och deltagare från andra landskap finns vid alla kurser.

### Den fysiska riksplaneringen

Under 1960-talet startade det omfattande statliga arbetet med den fysiska riksplaneringen (FRP), i vilket bl.a. ingick att statliga myndigheter och kommunerna skulle välja ut och värdera miljöer av särskilt intresse. Sådana områden (exempelvis byar med sina omland) eller enskilda skyddsvärda objekt (till exempel en väg) som hade kulturmiljökväligheter

81. Se Hans Johansson, *Timmerhus och turister*, i »Turisternas Leksand« sid. 284 f.

82. Ett stort antal timmermän har under åren varit engagerade som lärare: bl.a. Anders Jones, Viktor Svedlund, Lennart Hållander och Knuts

Hans Hansson (den sistnämnde från Rättvik) samt, framför allt, Sven Juvas, bosatt i Lima by, och Erik Berglund från Torrberg. De senaste två decennierna kan som ledare för antalet kurser ingen tävla med Arne Back i Hjortnäs.

betecknades som *riksintressen*, till vilka särskild hänsyn skulle tas i samhällsplaneringen.

De första inventeringarna i länet var skrivbordsprodukter, men från början av 1970-talet initierade Dalarnas museum en serie fältinventeringar av kulturmiljöer, där de faktiska förhållandena beskrevs och diskuterades, inventeringar som utfördes i samarbete med kommunerna. Byggnadsvårdsåret 1975 blev startpunkt för en bred informationsinsats, som syftade till att för kommuninvånarna medvetandegöra kvaliteter i den lokala byggnadstraditionen och kulturmiljön.

### **Inventering av byar och fåbodar**

Under åren 1976 och 1978 genomfördes de nämnda fältinventeringarna i Leksand, och resultatet redovisades i Roland Anderssons rapport »Byar och fåbodar«, som kom av trycket 1983. Den gav inledningsvis en kulturhistorisk miljöanalys över bebyggelseutvecklingen och utvisade ett antal riksintressen (26 st.), regionala intressen (29 st.) och lokala intressen (23 st.), varefter formulerades ett antal mål och lämnades förslag till riktlinjer för fortsatt kommunal planering. Till rapporten fogades en katalog med råd i byggnadsvård för dem som stod i begrepp att renovera äldre hus eller att bygga nytt i byar och fåbodar.

### **Markanvändningsplanen för Noret**

Nästa etapp gällde en markanvändningsplan för tätorten Noret. En första skiss pekade mot att åtskilliga byggnader skulle rivas. På uppdrag av kulturnämnden utfördes därför under vinterhalvåret 1978–79 ett fältarbete som underlag för en kulturhistorisk miljöanalys av bebyggelsen. Resultatet presenterades i en tryckt rapport redan 1979, »Bebyggelse i Leksands Noret 1826–1979«, av Roland Andersson. Rapporten redovisade ett bevarandeområde och ett antal kulturhistoriskt värdefulla byggnader.

### **Särskilda undersökningar**

Genom samarbete med ett par av arkitekturinstitutionerna vid Kungl. Tekniska Högskolan (KTH) i Stockholm från 1979 och ett antal åt framåt har bebyggelsemiljön i Leksandsbygden penetrerats genom examensarbeten som studenter utfört. Härvid har bland annat några bebyggelsemiljöer studerats och redovisats i rapporter, ritningar, fotografier och teckningar. I uppgiften låg huvudvikten vid bevarandenaspekter och nytillkommande byggnaders utformning.

Således har bland annat studerats: Hantverkaregatan i Leksands Noret (1980), Ullvi by (1981), Hälla by (1982–83), Brömshäraden i Leksands Noret (1983), Ny bystuga i Tibble (1984), Tibble by (1984–85). I Ullvi genomfördes även ett skolprojekt, där den byggda miljön under-

söktes och skolbarnen undervisades om de gamla byggnadstraditionerna.

En särskild informationsinsats, »Att bygga i byar«, drevs 1982–83 genom arkitekten Bertil Thernmænius. I bystugor runt om i kommunen träffades han och fastighetsägare och diskuterade den byggda miljöns värden och utbytte erfarenheter av underhållsåtgärder och hur nybyggnad kan fås att samspela med äldre bebyggelse.

### **Det lagliga skyddet för riksintressen**

1987 fastställde Riksantikvarieämbetet riksintressena för kulturmiljövärden i Sverige. I Leksand godtogs 33 riksintresseområden: byar, fåbodar, arkeologiska miljöer, en tätort och en vägsträcka, BILAGA 14:1. I Plan- och bygglagen (PBL) finner vi bestämmelser för hur riksintressena skall värnas: »För begränsade områden som inte omfattas av detaljplan kan områdesbestämmelser antas för att säkerställa att syftet med - - - ett riksintresse enligt 3 eller 4 kap. miljöbalken tillgodoses« (PBL 5 kap 16 §).

I Miljöbalken 3 kap 6 § står följande: »Mark- och vattenområden samt fysisk miljö i övrigt som har betydelse från allmän synpunkt på grund av deras naturvärden eller kulturvärden eller med hänsyn till friluftslivet skall så långt möjligt skyddas mot åtgärder som kan påtagligt skada natur- eller kulturmiljön. - - - Områden som är av riksintresse för naturvärden, kulturmiljövärden eller friluftslivet skall skyddas mot åtgärder som avses i första stycket.«

### **Laduprojektet och Timmerhusprojektet**

1995 sätts det sk laduprojektet, ett konkret arbete som syftade till att slå vakt om de gamla timmerbyggnaderna i kulturlandskapet. Det startade som ett samarbete mellan miljö- och kulturkontoren genom medel som ställdes till förfogande av länsstyrelsen. De två första åren renoverades ett 60-tal hölador i odlingslandskapet.

År 1997 riggades, i samverkan mellan länsstyrelsen och flera kommuner i Dalarna, ett större EU-projekt för renovering av timmerbyggnader. I Leksand var kulturförvaltningen huvudman för projektet som förutom hölador också gällde upprustning av gårdssmedjor (16 st.) och från 1998 även fåbodar. Fram till 2000 hade timmerbyggnader renoverats huvudsakligen inom följande områden:

Storön i Byrviken, Odlingslandskapet i Siljansnäs, Området Hjortnåsheden – Sunnanäng – Hjortnäs, Sjöbotten vid Råltabyarna, Fåbodarna Skinnaråsen, Ljusbodarna, Dammskog-Skallskog och Korpholen.

Projektet har bedrivits genom att arbetslösa ställts till förfogande via arbetsförmedlingen.

I timmerhusprojektet ingick också att informera. Våren 1997–1998 sattes 25 informationstavlor upp vid intressanta kulturmiljöobjekt i kommunen, alltifrån enskilda byggnader till hela miljöer, och 1998 framställdes en folder »Upptäck Siljansbygdens timmerhuskultur«. År 2000 utgavs ännu en folder, »Dalarnas fäbodas«, där Leksands bevarade fäbodas är en väsentlig del. Arbetet bekostades av kulturmiljöenheten vid länsstyrelsen och EU-projekt pengar. Huvudansvarig för arbetet var Margareta Andersson.

### **Timmerhusutställningen**

Inför det nya seklet ville kulturförvaltningen lyfta fram den genuina timmerbyggnadskulturen och visade därför år 2000 en stor sommarutställning, »Timmerbyggnadskonsten – en tusenårig tradition«. Utställningskommisarie var arkitekt SAR Eva Fransson, en av de studenter som i början av 1980-talet gjorde sitt examensarbete i Leksand. Utställningen har även visats i Rättviks och Mora kulturhus. I samband med utställningen anordnades även ett välbesökt symposium »Timmerhuskultur – en tusenårig byggnadstradition«. Föreläsningarna från symposiet trycktes 2001 i en rapport med Sune Björklöf som redaktör.

### **Rådgivning**

Kulturmiljövården i Leksand är ett viktigt arbetsfält för kommunen. Många privatpersoner har fått råd i byggnadsvårdsfrågor och hjälp med att söka bidrag för upprustning av kulturhistoriskt värdefulla byggnader. Forskare på olika nivåer har biträtt vid insamling av källmaterial och bibringats allmän kunskap om bygden. Personal vid kulturkontoret har medverkat vid färgsättning och vid färg- och materialval. Genom program, föredrag, symposier, konferenser och utfärder i bygden har kommuninvånare, forskare och besökare orienterats om bebyggelsen och kulturlandskapet.

### **Samverkan med samhällsbyggnadskontoret**

I översiktsplanarbetet för Leksands kommun (1990) var kulturmiljövårdens riksintressen en viktig del, som man var beredd att säkerställa genom att upprätta områdesbestämmelser. Syftet med sådana bestäm-

meler var att öka möjligheterna att skydda de kulturhistoriska värdena i den traditionella bebyggelsen och kulturlandskapet. Från juli 1992 och tre år framåt arbetade kommunantikvarien Roland Andersson en femtedel av sin tid på stadsarkitektkontoret för att ta fram underlag och utarbeta förslag till områdesbestämmelser för alla riksintressen.

Kulturförvaltningen och tidigare stadsarkitektkontoret, numera samhällsbyggnadskontoret, har under en lång följd av år haft en kontinuerlig samverkan i dessa frågor. Dåvarande kulturnämnden och senare kommunantikvarien (på delegation) har handlagt ärenden som rör tvägnamn, nybyggnad, tillbyggnader, planfrågor etc. Detta samarbete med länsstyrelsen och samhällsbyggnadskontoret fortgår och är en viktig del i strävandena att värna kulturmiljön i Leksand.

## Överväganden och rekommendationer

---

- ▶ Bygdens kulturvärden skall betraktas som en omistlig del i den totala miljön.
- ▶ De historiskt framvuxna kvaliteterna i bebyggelsemiljö och kulturlandskap skall tryggas.
- ▶ Upprustning av befintlig kulturhistoriskt värdefull bebyggelse skall stödjas.
- ▶ Ett led i dessa strävanden skall vara ett nära samarbete mellan kulturförvaltningen och samhällsbyggnadskontoret.

---

Ett urval tryckta artiklar och rapporter, som har anknytning till kulturmiljövärden i Leksand redovisas i BILAGA 14:2.

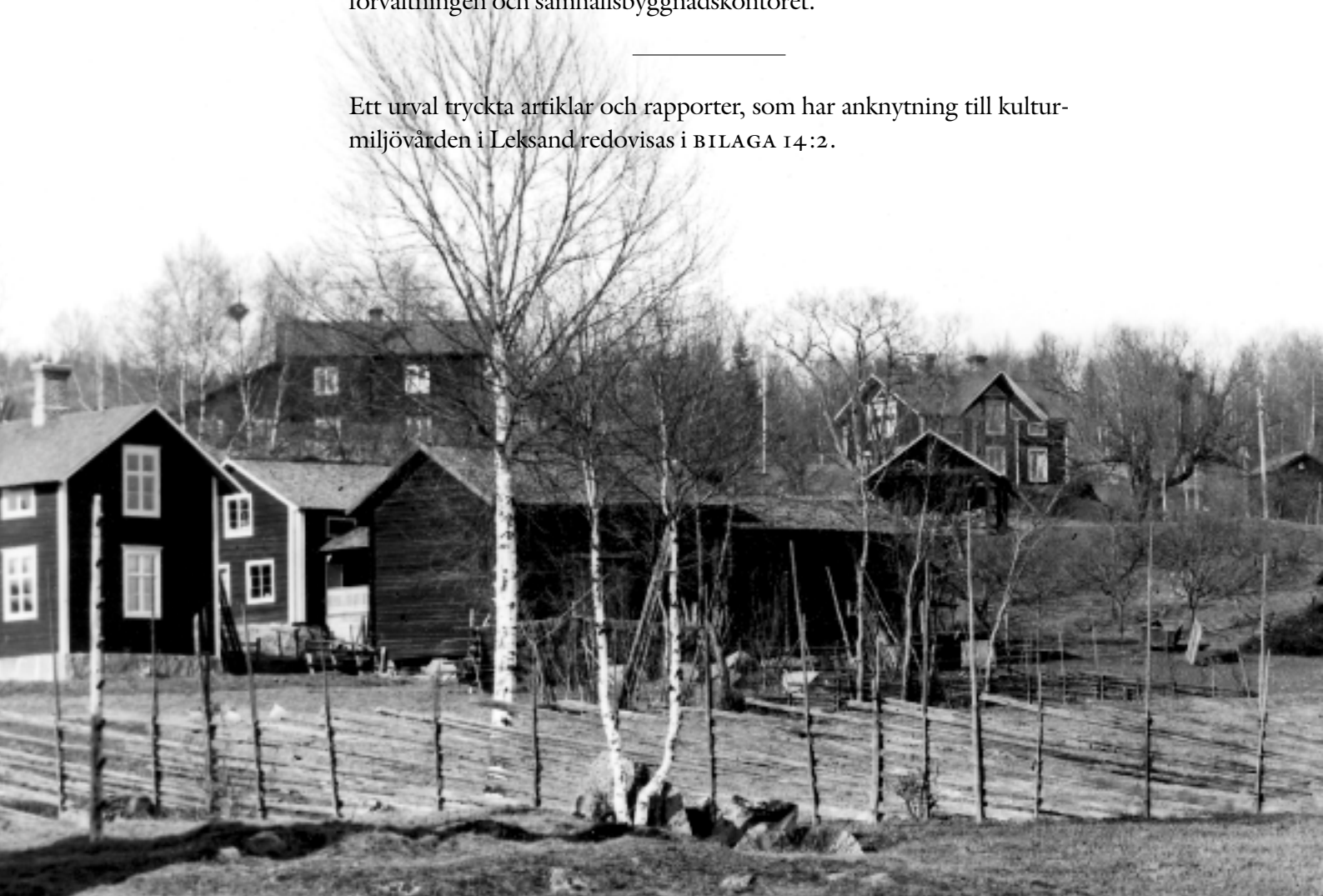

## Seminarier och publikationsverksamhet

**I** ANSLUTNING TILL VISSA större utställningar med kulturhistorisk inriktning har anordnats seminarier och föreläsningar. Den följande förteckningen upptar seminarierna/symposierna och föreläsningarna uppges i kronologisk ordning.

### Seminarier och föreläsningar

Symposium i Dalarnas museum och Leksands Kulturhus i anslutning till utställningen »Dalmålningar – Ur leksandsbornas gömmor« (6/6–20/9).

**1992 13–16/9**  
**Dalmålningar**  
**i ett jämförande**  
**perspektiv**

#### Falun

|                      |   |
|----------------------|---|
| Birgitta Dandanell   | Vad är en dalmålning – Hur definierar vi dalmåleri?             |
| Roland Andersson     | Var finns dalmålningarna?                                       |
| Kersti Jobs-Björklöf | Dalmålningarna i forskningshistorisk belysning                  |
| Maria Björkroth      | Mats Persson Stadig, en mångsidig målare                        |
| Kajsa Bondpä         | Malungsmålaren Olof Danielsson                                  |
| Rune Bondjers        | Jufvas Anders Ersson, den klassiske målaren                     |
| Georg Bohlin och     |   |
| Rune Bondjers        | Samtal kring renovering av dalmålningar                         |
| John Helgander       | Dialekten i dalmåleriet   |
| Maj Nodermann        | Dalmålningarna i stilhistoriskt sammanhang                      |
| Nils-Arvid Bringéus  | Dalmåleriet och det sydsvenska måleriet i jämförande perspektiv |
| Johan Knutsson       | Dalmålningar i Nordiska museets samlingar                       |
| Christer Bergin      | Bäckpojckarna, ett målarkollektiv från Boda                     |

#### Leksand

|                   |   |
|-------------------|---|
| Gert Lindell      | Bibeln i dalmålningarna                               |
| Birger Olsson     | Psalmboken i dalmåleriet                              |
| Stig Tornehed     | Dalmålningar i poesi och dramatik                     |
| Kerstin Sinha och | Projektet »Datoriserade dalmålningar«                 |
| Ulla Gärdsback    |   |
| Nils-Georg Brekke | Dalmålningar som rosmålning                           |
| Lena Larsén       | Bonader som hemlandssymbol, tankar från en resa i USA |
| Maria Björkroth   | Dalmålningarna, en nyckelsymbol för dalidentiteten    |

1996 26–28/1  
Varför lever ängeln idag?

Symposium i anslutning till utställningen »Änglar, synen på det osynliga« (18/II 1995–4/2 1996).

|                                      |  |
|--------------------------------------|--|
| Fil. dr.<br>Lars Bergquist           | Änglarnas stege och tjänsten hos Gud. Om himmelens budbärare hos Luther, Swedenborg och Rilke. |
| Professor em.<br>Nils Arvid Bringéus | Änglar till husbehov. Änglabilder och änglaföreställningar i min barndom.                      |
| Docent<br>Antoon Geels               | Änglar och andra visioner.<br>En psykologisk kommentar.  |
| Professor<br>Konrad Köstlin, Wien    | New material on the return of the Angels.  |
| Fil.kand.<br>Lena Larsén             | Min ängel.   |
| Docent<br>Mereth Lindgren            | Änglar i konsten.  |
| Biskop em.<br>Olle Nivénus           | Änglar i våra psalmer.   |
| Docent Anders Palm                   | Om änglars liv i dikten.   |

1996 18–21/6  
Ethnicity and Heritage Politics.  
Swedish-American Tradition  
Building in Perspective.

Konferens i anslutning till utställningen »Svenskare än Sverige« (1/6–15/9 1996).

|  |   |
|--|---|
| Barbro Klein<br>Stockholm Univ.                      | Tradition Building? Swedish Americans?<br>Introduction.   |
| Harald Runblom.<br>Uppsala Univ.                     | The Swedes in North America. Historical<br>Considerations and Complications.  |
| Arnold Barton<br>Southern Ill. Univ.                 | The Life Cycle of Swedish America.  |
| Larry Danielsson<br>Western Kentucky<br>Univ         | The Swedish-American Christmas. Ethnicity,<br>Family and Nostalgia.   |
| John Bendix<br>Bryn Mawe College                     | When does it make Sence to keep your Heritage alive?<br>Reflections on Swedish Assimilation and Politics in the US.<br>Swedish Assimilation and Politics in the US. |
| Regina Bendix<br>Univ. of Pennsylv.                  | Ethnicity and Authenticity.<br>From Essentializing to Parody.   |
| Tom DuBois<br>Scand.Univ of<br>Washington, Seattle   | Teaching the Rising Generation in the Scandinavian<br>Northwest. Volitional Identity. Self Effacement,<br>and Inter-Scandinavian Rivalty.                           |
| Knut Djupedal<br>Norwegian Emigrant<br>Museum, Hamar | Returned Emigrants in Norway and what they<br>brought with them.  |

1996 26–28/1  
Varför lever ängeln idag?

Symposium i anslutning till utställningen »Änglar, synen på det osynliga« ( 18/II 1995–4/2 1996 ).

|                                      |  |
|--------------------------------------|--|
| Fil. dr.<br>Lars Bergquist           | Änglarnas stege och tjänsten hos Gud. Om himmelens budbärare hos Luther, Swedenborg och Rilke. |
| Professor em.<br>Nils Arvid Bringéus | Änglar till husbehov. Änglabilder och änglaföreställningar i min barndom.                      |
| Docent<br>Antoon Geels               | Änglar och andra visioner.<br>En psykologisk kommentar.  |
| Professor<br>Konrad Köstlin, Wien    | New material on the return of the Angels.  |
| Fil.kand.<br>Lena Larsén             | Min ängel.   |
| Docent<br>Mereth Lindgren            | Änglar i konsten.  |
| Biskop em.<br>Olle Nivénus           | Änglar i våra psalmer.   |
| Docent Anders Palm                   | Om änglars liv i dikten.   |

1996 18–21/6  
Ethnicity and Heritage Politics.  
Swedish-American Tradition  
Building in Perspective.

Konferens i anslutning till utställningen »Svenskare än Sverige« ( 1/6–15/9 1996 ).

|  |   |
|--|---|
| Barbro Klein<br>Stockholm Univ.                      | Tradition Building? Swedish Americans?<br>Introduction.   |
| Harald Runblom.<br>Uppsala Univ.                     | The Swedes in North America. Historical<br>Considerations and Complications.  |
| Arnold Barton<br>Southern Ill. Univ.                 | The Life Cycle of Swedish America.  |
| Larry Danielsson<br>Western Kentucky<br>Univ         | The Swedish-American Christmas. Ethnicity,<br>Family and Nostalgia.   |
| John Bendix<br>Bryn Mawe College                     | When does it make Sence to keep your Heritage alive?<br>Reflections on Swedish Assimilation and Politics in the US.<br>Swedish Assimilation and Politics in the US. |
| Regina Bendix<br>Univ. of Pennsylv.                  | Ethnicity and Authenticity.<br>From Essentializing to Parody.   |
| Tom DuBois<br>Scand.Univ of<br>Washington, Seattle   | Teaching the Rising Generation in the Scandinavian<br>Northwest. Volitional Identity. Self Effacement,<br>and Inter-Scandinavian Rivalty.                           |
| Knut Djupedal<br>Norwegian Emigrant<br>Museum, Hamar | Returned Emigrants in Norway and what they<br>brought with them.  |

Panel  
Concluding Discussion. Implications and Perspectives.  
Introductory Remarks: Arnold Barton, Karin Becker,  
Konrad Köstlin, Owe Ronström, Renée Valeri.

Konferens i anslutning till utställningen »Till vardags, till dans, till fest.  
leksandsdräkten förr och nu« (16/5–19/9 1998) **1998 11–12/9**  
**Folkdräkt i ett europeiskt**  
**perspektiv.**

|   |   |
|---|---|
| Fil.dr. Elisabeth<br>Hidemark   | Till minne av Gunnel Hazelius-Berg.   |
| Professor<br>Bo Lönnqvist<br>Jyväskylä  | Identitet, lokal kultur och dräkt. Exempel från<br>pågående fältarbete i Rumänien.              |
| 1:e antikv. Margareta<br>Ridderstedt,<br>mus.dir. Henrik Alinder,<br>Leksands kyrkokör mfl. | Kyrkoårets färger i skrud, dräkt och koral<br>(i Leksands kyrka).                               |
| Dr. Tamas Hofer<br>Budapest   | Folk Art for Sale.  |
| Fil.lic. Ingrid<br>Bergman  | Dräktpropaganda under 1900-talet.   |
| Drätkonsulent<br>Kicki Kirwall  | Information om Dräktcentrum vid Sätergläntan.   |
| Dr. Aagot Noss<br>Norge   | Norska folkdräkter. Från vaggan till graven.  |
| Universitetslektor<br>Ulla Brück<br>Stockholms univ.  | Folkdräktsforskningen idag. Hur skall intresset<br>kunna leva vidare? (Brück diskussionsledare) |
| Slöjdaren<br>Eva Nicklasson   | Demonstration av barnkoltar från Siljansbygden.   |

Föreläsningar i anslutning till utställningen »Axel Munthe 1857–1949.  
Mannen–Myten« (8/5–19/9 1999). **1999 5/9**  
**Axel Munthe**

|   |  |
|---|--|
| Professor<br>Karin Johannisson<br>Författaren, fil.dr.<br>Bengt Jangfeldt | Den 4 september 1999 hölls ett Axel Munthe-<br>seminarium på Konstakademien i Stockholm.<br>Nämnda föreläsare höll följande dag samma<br>anföranden på Leksands Kulturhus. |
| Professor Hans Henrik<br>Brummer<br>Dr Katriona Munthe                    | Den 8 september talade Katriona Munthe om<br>sin farfar under rubriken »Axel Munthe.<br>The Man and the Myth«.   |

#### Artes

I Tidskriften Artes (nr 4 1999) publicerades några av de nämnda föredragen samt  
en fristående artikel av Sune Björklöf:

|                     |                                    |
|---------------------|------------------------------------|
| Karin Johannesson   | Med jaget som bot. Munthe läkaren. |
| Bengt Jangfeldt     | Historien om signor Drindrin       |
| Hans Henrik Brummer | Villa San Michele                  |
| Sune Björklöf       | Munthes hus i Leksand              |

2000 14–15/9  
Timmerhuskultur  
– en tusenårig  
byggnadstradition.

Symposium i anslutning till utställningen med samma namn 20/5–30/9  
2000.

|                                    |   |
|------------------------------------|---|
| Docent Lars Ersgård<br>Lunds univ. | Siljansbygden under medeltiden och början<br>av nyare tid. Husbyggande och samhällsutveckling<br>i ett arkeologiskt perspektiv. |
|------------------------------------|---|

|  |                                    |
|--|------------------------------------|
| Professor<br>Ulf Sporrang.<br>Stockholms univ. | Människorna och den byggda miljön. |
|--|------------------------------------|

|  |   |
|--|---|
| Direktören vid<br>Kulturlandskapscentret<br>i Hordaland<br>Nils Georg Brekke | Byggeskikken på den norske vestkysten. Lang-<br>hustradisjonar og stavbygde stover, ein studie av<br>norsk tradisjonsmateriale. |
|--|---|

|                                  |  |
|----------------------------------|--|
| Professor<br>Johan Mårtelius KTH | Arkitekturritade timmerhus kring förra sekelskiftet. |
|----------------------------------|--|

|  |  |
|--|--|
| Projektledaren vid<br>»Timmerdraget« i<br>Östersund<br>Göran Andersson | Bostad och byggnadsteknik i timrade hus. |
|--|--|

|                                   |   |
|-----------------------------------|---|
| Fil. Dr. Thomas Seip<br>Bartholin | Dendrokronologisk metod. Undersökning<br>i Dalarna. |
|-----------------------------------|---|

|                              |                       |
|------------------------------|-----------------------|
| Arkitekt<br>Anders Landström | Nya hus i massivt trä |
|------------------------------|-----------------------|

|                             |  |
|-----------------------------|--|
| Professor em.<br>Bengt Ager | Utvecklingsprojekt i timmerhusbranschen. |
|-----------------------------|--|

|                   |  |
|-------------------|--|
| Nils Georg Brekke | Heathcult, Nave og Nortrail, det nordatlantiske<br>nettverket for kulturlandskap, arkitektur, byggeskikk<br>og kulturhistorie. |
|-------------------|--|

|                               |  |
|-------------------------------|--|
| Länsantikvarie<br>Ulf Löfvall | Timmerhusbebyggelsen och turistnäringen. |
|-------------------------------|--|

|                                      |  |
|--------------------------------------|--|
| Kommunantikvarie<br>Roland Andersson | Guide vid två halvdagars exkursion, den ena i<br>Leksand, den andra i Rättvik. |
|--------------------------------------|--|

2001 7/9–8/9  
Gustaf Ankarcrona

Symposium i anslutning till utställningen »I Fädrens spår - - Gustaf  
Ankarcrona. Konstnären, hembygdsvårdaren – 100 år i Leksand« (11/5-  
–15/9 2001).

|  |  |
|--|--|
| Museichefen, fil.dr.<br>Birgitta Sandström | Gustaf Ankarcrona och Zorns, några anteckningar och brev.  |
| Fil.kand. Edvard Lind                      | Rasblandning – » då stundar ragnarök «<br>– om tron på ras hos Gustaf Ankarcrona och inom Dalarnas ungdomsrörelse. |
| Fil.kand. Lars Jönnes                      | Det underliga landet – från Ystad till Haparanda.  |
| Professor Johan Mårtelius                  | I Ankarcronas rum – arkitekten, miljöskildraren, bebyggelsevårdaren.   |
| Fil.lic. Ingrid Bergman                    | Gustaf Ankarcrona och hembygdsrörelsen.  |
| Fil.dr. Maria Björkroth                    | Hembygdsvårdaren Gustaf Ankarcrona   |
| Fil.dr. Elisabet<br>Stavenow-Hidemark      | Sammanfattning. Diskussionsledare.   |
| Kommunantikvarie<br>Roland Andersson       | Visning av Ankarcronans »Holen« i Tällberg.  |

Symposium i anslutning till utställningen »Lust och Längtan. Erik Axel Karlfeldt i Siljansbygden« (17/5–7/9 2002).

2002 7/9  
Erik Axel Karlfeldt

|  |  |
|--|--|
| Professor<br>Jöran Mjöberg                         | Hur Erik Axel Karlfeldt erövrade Dalarnas landskap steg för steg.          |
| Fil.mag.<br>Carin von Sydow                        | Skalden och Gerda.   |
| Författaren, professor<br>Kjell Espmark            | Karlfeldt och hans akademi. Några glimtar.                                 |
| Författaren<br>Bengt Emil Johnson.                 | Diktverkstad med Johnson som samtalsledare.                                |
| Bengt Emil Johnson och<br>sångerskan Kerstin Ståhl | Trädknarrns skramla och Eols bälg. Erik Axel Karlfeldt, vindarnas diktare. |

## Publikationsverksamhet

Ett stort antal publikationer har understötts eller producerats av kulturförvaltningen eller tidigare av Leksands kommun genom Sockenbokskommittén.<sup>83</sup>

År 1957, inför arbetet med att utge en sockenbok, diskuterades om

83. Sockenbokskommittén: Knis Karl Aronsson (sammankallande), Verner Jobs, Liss Lars Carlsson och Erik Olsson. För vissa frågor hade kommittén rätt att tillkalla David Tägtström. (Hembygdsgemenskapens protokoll 12/10 1957 § 6)

den skulle, i likhet med några andra socknars, publiceras som ett större engångsverk eller i form av successivt utgivna specialstudier, som tillsammans skulle bilda Leksands sockenbeskrivning. Hembygdsgruppen beslutade att välja den senare modellen. Motiveringen härför var densamma som Bertil Boëthius gav och som Åls Hembygdsförening anslöt sig till inför beslutet om att ge ut en samling häften under rubriken »Bidrag till - -«. (Se under rubriken Åls sockenhistoria i det följande).

Sockenbeskrivningen över Ål, bestående av nio »Bidrag till Åhls sockens historia« publicerades till sin huvuddel före kommunsammanslagningen. »En bok om Siljansnäs« utkom visserligen inte förrän 1981, men beslut om dess utgivning och ett belopp för dess finansiering hade fattats av Siljansnäs kommunfullmäktige redan i oktober 1973.<sup>84</sup>

Leksands sockenbeskrivning består idag av elva häften, av vilka några används eller har använts i universitetsundervisning. Kvarvarande ämnen som framstår som särskilt angelägna att behandla är Leksands sockendräkt – ett arbete som påbörjats men som inte fullbordats – och Leksands fauna och flora. I den följande förteckningen har även upptagits några skrifter som initierats av kulturförvaltningen men som inte ingår i sockenbeskrivning, några i anknytning till tillfälliga utställningar.

De här upptagna arbetena utgör endast en ringa del av de många skrifter som publicerats om socknarna i nuvarande Leksands kommun. En fullständig förteckning kan förväntas när f. länsbibliotekarien i Kopparbergs län senare i Kronoberg, Olle Wingborg, genomfört en nyss påbörjad litteratur- och tidskriftsinventering syftande till en biografi över Leksand.

### Leksands Sockenbeskrivning

- I WESTIN, GUNNAR T, *Leksands socken 1539–1572. Sockenbor, skatter, tionde*. De äldsta skattelängderna och uppbördsregistren med kommentarer. 47 s. Falun 1965
- II LECHE, ERNST, *Tingsstället i Leksand. Tingsstället, tingshuset och rättskipningen förr och nu*. Boken gavs ut 1968 när tingshuset varit i bruk i femtio år. 171 s. Falun 1968
- III GRANLUND, JOHN, *Rote och tunnlag som folkliga lagbildningar*. Rote och tunnlagets funktion i det gamla bondesamhället. 47 s. Falun 1971
- IV DAUN, ÅKE (red.), *En svensk by*. Sex etnologiska studier av förändringar i leksandsbyn Laknäs. 231 s. Falun 1971
- V THORSLUND, PER, ÅHMAN, ERIK, *Berg och malm i Leksand*. Beskriv-

84. I redaktionskommittén för »Boken om Regenberg, Einar Sandström och Nils Tägt, Siljansnäs« ingick Erik Olof Bergfors, Margit vilken även var redaktör för boken.

ning av Leksands berggrund, malmfyndigheter och gruvor. 90 s. Falun 1974

- VI WENNER, CARL-GÖSTA, *Jord och vatten i Leksands socken*. Seminarieuppsatser vid kvartärgeologiska institutionen vid Stockholms universitet: Jordarter, grundförhållanden, åsgravar, högsta kustlinjen, myrar och torvmarker, sjöar och sjösediment, grundvatten och Dalälvens dalgång. Förslag på exkursioner med kvartärgeologiska förtecken. 311 s. Falun 1974
- VII MONTELIUS, SIGVARD, *Leksands fäbodav*. Beskrivning och kartläggning av fäbodväsendet, kompletterad med karta. 292 s. Falun 1975
- VIII LANNERBRO, RAGNAR, *Stenålder och bronsålder i Leksand*. Sammanfattning av rön och arkeologiska fynd från bygdens äldsta tid. Bland annat beskrivs den stora gropkeramiska stenåldersboplatsen vid Orsand. 109 s. Uppsala 1984
- IX ROSANDER, GÖRAN (red.) *Turisternas Leksand*. Turismen i Leksand, Siljansnäs och Ål genom tiderna. Orsaken till att Leksand blev en av de första turistorterna i landet. Hur turismen i Siljansbygden uppstod och hur har den utvecklats. Hotell och pensionat i Leksand, konstnärskolonierna, Ankarcrona, timmerhus och turister, kyrkbåtar och sommarauktioner. 362 s. Malung 1987
- X SPORRONG, ULF OCH WENNERSTEN, ELISABETH, *Marken, gården, släkten och arvet*. Om jordägandet och dess konsekvenser för människor, landskap och bebyggelse i Tibble och Ullvi byar, Leksands socken 1734–1820. Sedan »urminnes tid« har den s. k. likarättsprincipen rått i Dalarna innebärande att alla barn delade arvet och blev markägare. I skriften redovisas hur detta påverkat bygden och miljön. 364 s. Solna 1995
- XI SPORR, KARL, *Folkmusik i Leksand, Djura och Siljansnäs*. Uppteckningar 1916–47 med inledning och kommentarer av Märta Ramsten. Uppteckningarna, som i denna skrift publiceras i sin helhet för första gången, gjordes till största delen år 1946 av violinisten Karl Sporr (1887–1967). 350 s. Falköping 1999

#### Övrig litteratur

ANDERSSON, ROLAND, *Byar och fäbodav i Leksands kommun*. Kulturhistorisk miljöanalys. Dalarnas museums serie av rapporter nr 13. En grundlig redovisning av flertalet byar och fäbodav i Leksands kommun. 337 s. Falun 1983

BJÖRKLÖF, SUNE (red.), *Kapprodden – Kyrkbåtstävlingarna i Leksand 1936–1986*. För att öka intresset för de gamla båtarna och båthusen star-

tades kapprodden 1936. Boken behandlar den kulturhistoriska bakgrunden, tävlingarna, resultatet och händelser kring arrangemangen. 88 s. Malung 1986

BJÖRKLÖF, SUNE (red.), *Timmerhuskultur – en tusenårig byggnadstradition*. Timmerhussymposiet i Leksand och Rättvik, september 2000, Stockholm 2001 Leksand och Rättvik 14–15 september 2000. Anföranden vid symposiet, som belyser hur bybebyggelsen vuxit fram under det senaste årtusendet, hur gamla timmerhus dateras, vilka drivkrafterna var bakom den nationalromantiska timmerbyggnadsvågen omkring sekelskiftet 1800/1900 och hur en arkitekt arbetar i dag med formgivning. 152 s. Stockholm 2002

*Bomärken i Leksand 1821–1823*, upptecknade av ANDERS WESTGÄRDS. Inledning av PABLO WIKING-FARIA 53 s. Leksand 1985

BORTAS, A. MARTIN, *Från storskifte till äganderättsutredning*. Förändringar i markägförhållandena 1827–1971 i byn Hagen, Leksands socken. En noggrann genomgång av ägförhållandena gård för gård i byn Hagen. 165 s. Leksand 1996

BORTAS, A. MARTIN A., *Storskiftet i Dalarna 1803–1894 med exempel från Leksands och Åhls socknar*. Sammandrag av ERIK SKOMMAR. Redogörelse för markägförhållandena, revningar och storskifte med tyngdpunkt på Häradsbygden i Leksand. I 1996 års nytryck finns en beskrivning av Åls socken från 1859. 148 s. Leksand 1992, nytryck med tillägg 1996.

*Gustaf Ankarcrona 1869–1933*. Gustaf Ankarcrona kom till Dalarna och Leksand 1901. Han blev folkbildaren, hembygdsvårdaren, hemslöjdens fanbärare, han byggde sin hembygds gård och sitt hem Hølen i Tällberg, verkade som arkitekt och ritade bland annat Tingshuset och Församlingshemmet i Leksand. Bokens stomme utgörs av en uppsats i konstvetenskap, Uppsala universitet 1982, av GUNBRITT EKLUND och INGER THUNELL. Uppsatsen har bearbetats och kompletterats med bilder. 119 s. Falköping 2001.

HAMMAR-MOESCHLIN, ELSA, *En liten bok om Blom Kari*. Barnbok där lilla kullan Blom Karis vardagsliv och årets traditioner skildras i ord och bild. Konstnären Elsa Hammar-Moeschlin bosatte sig 1907 med sin familj i byn Sunnanäng i Leksand. Boken gavs ut första gången i Stockholm 1911 och detta är en kopia av originalupplagan. Finns i en svensk och en svensk/engelsk version. 37 s. 1998

HÄGGLUND, LILLIE, *Bilder från Ullvi by*. Byggnadstraditionen med tanke på framtiden. Examensarbete i arkitektur. En arkitekt har gått på

upptäcktsfärd med skisspenna, akvarellfärger och anteckningsblock i genuin bymiljö. 65 s. Gagnef 1983

ISAKSSON, OLOF, *Leksandsbygden, en vägvisare*. Guidebok för turister och leksandsbor. Kortfattat presenteras bygdens kultur och historia. Förslag ges på färdvägar för den som på egen hand vill upptäcka byar, fäbodan och andra sevärdheter. 177 s. Tryckop 1991

KRUSE, HANS (red.), *Med hyrbil och kamera till Dalarna 1910*, Färgfotografier ur Albert Kahns arkiv. Unika fotografier, så kallade autokromer, av den franske fotografen Auguste Léon under en bilresa i Siljansbygden i augusti 1910. Originalen finns på Musée Albert Kahn i Paris och är det äldsta färgfotoreportaget från Sverige. Svensk, fransk och engelsk text. 119 s. Grycksbo 1994

*Register till Leksands sockenstämmoprotokoll 1732–1840*. Upprättat av PABLO WIKING-FARIA. 204 s. Leksand 1988

### Åls sockens historia

Naturliga inslag i en sockenbeskrivning för Ål antydde av Bertil Boëthius i hans föredrag vid Åhls Hembygdsförenings sommarfest den 19 juli 1959, »Vad vi veta och vilja veta om Åhls historia«. Han tänkte sig bl.a. en redogörelse för topografin, geologin och arkeologin, ortnamnen, befolkningsutvecklingen, och skattesituationen, jordbruket och skogen, skiftesreformerna, gruvdriften med dess binärningar, industrialiseringen, emigrationen, drag i socknens kulturhistoria.

Boëthius' föredrag trycktes som det första häftet i serien »Bidrag till Åhls sockens historia«. <sup>85</sup> I en efterskrift till det tryckta anförandet, i vilket han pläderar för en samling »Bidrag« i stället för en enda stor bok, bemöter han en tänkbar invändning:

Men, säger kanske någon, till sist måste vi tappa sammanhanget i alla Bidragen. - - - Visst, men då är tiden mogen för en verklig syntes, en hembygdsbok som hämtar kraft och must ur de fakta vi samlat i Bidragen.

Förutom Boëthius tändande föredrag (Häfte 1) har publicerats följande »Bidrag till Åhls sockens historia«.

Häfte 1

*Bondens år 1913 i Åhls socken*, upplevt och berättat av PELL FREDRIK ANDERSSON. 94 s. 1960

Häfte 2

85. Ett arbetsutskott för Åhls sockenhistoria tillsattes inom hembygdsföreningen dagen efter Boëthius' föredrag. I detta ingick grosshandlaren Helmer Bergman, nämndemannen Enar Persson (sekreterare), professorn Gerda Boëthius, direktören Ragnar Åhlén, länsjägmästaren Simon Åhlman och ordföranden i kommunalnämnden, Walfrid Persson.

- Häfte 3 *Åhlmålet, en gränsdialekt mellan övre dalmål och dalabergslagsmål*, av STIG BJÖRKLUND. *Ortnamn i Åhl*, av HARRY STÅHL. 74 s. 1962
- Häfte 4 *Åhlbygdens geologi och förhistoria*. NILS H. MAGNUSSON: *Geologi*, Jur.lic. GÖSTA BOËTHIUS: *Gruvdriften*. INGA SERNING: *Förhistoria*. 87 s. 1963
- Häfte 5 *Befolkningen i Åhl 1650–1960 med utblick över byarnas historia* av SVENERIK BÄCKSTRÖM. 74 s. 1966
- Häfte 6 *Skogen* SIMON ÅHLMAN: *Skogen i Åhl*, BERTIL BOËTHIUS: *Skogens bruk*, BERTIL BOËTHIUS efter samtal med HELMER BERGMAN: *Åhls Jaktvårdsförening* (102 s. 1967)
- Häfte 7 *Kring dräktskicket i Åhl*, av INGRID BERGMAN. 164 s. 1969
- Häfte 8 *Folkundervisningen i Ål före 1919 samt ett och annat om livet i socknen i gången tid*, av BIRGER LUNDELL. 208 s. 1875
- Häfte 9 *Järngruvorna i Åhl med ett kapitel om jordbruket samt en exkurs om gruvfogden Valsarfs Erik Ersson*, av BERTIL BOËTHIUS. 233 s. 1985
- Häfte 10 *Ärenden och beslut i Åhls sockenstämma – och kyrkorådsprotokoll. Del I Tiden 1729–1825 Del II Tiden 1826–1862* med register upprättat av A. Martin Bortas. Del I 173 s. Del II 439 s., Insjön 2001

Härtill skulle som ett särskilt fristående bidrag kunna läggas »*Åhls Hembygdsförening 1912–1987, Jubileumsskrift*« med uppsatser och notiser av Göte Persson, Ingrid Bergman, Hjördis Enarsdotter, Ingemar Berglund, Måg Brita Richardson, Mats Strandberg och Naime Nordh.

### ”En bok om Siljansnäs”

Det är inte helt korrekt att kalla »En bok om Siljansnäs« (470 s. tryckt 1981) sockenbeskrivning. Redaktionskommittén nämner att den medvetet undvikit den termen. Boken gör inte anspråk på att vara heltäckande och strävan har varit att »skapa en hembygdsbok för gemene man, enkelt och populärt skriven - - - med sådan bredd att den omspanner de väsentliga sidorna av bygdens historia«.

Skriften rymmer närmare trettio uppsatser som berör topografin, kyrkan och församlingen, frikyrko-, nykterhets- och idrottsrörelserna, skolorna och undervisningen, näringslivet, laga skiftet, Limå bruk, siljansnäsområdet samt folkmusiken, av vilka de två sistnämnda uppsatserna är de mest omfattande, skrivna av Olof Erik Bergfors respektive Ture Gudmundsson.

## Överväganden och rekommendationer

---

Den skriftliga dokumentationen av landskapet, bebyggelsen och dess förändringar, registreringen och analysen av samhälleliga skeenden och händelser, de biografiska notiserna, undersökningarna om näringslivets status, skildringarna av kulturyttringar, skrifter som kan sorteras in under begrepp som topografi och historia, fauna och flora, andlig odling – sammanhang och enstaka detaljer, som ger oss inblick i och kunskap om det förflutna, är den viktigaste beståndsdel i vårt gemensamma, vårt kollektiva minne. Skrifter och bilder har ett bestående värde.

Som framgått i det föregående togs beslut om en systematiserad, mångsidig dokumentation om Leksand 1957, Ål 1959 och Siljansnäs 1973. Resultatet har blivit en imponerande rad av arbeten om respektive socknar. Härtill har undersökningar och böcker om åtskilliga byar givits ekonomiskt, ibland även redaktionellt, stöd via kulturförvaltningen. Sedan 1985 har förvaltningen initierat och på flera sätt lämnat stöd också till ett antal akademiska uppsatser och avhandlingar och till skrifter i skilda ämnen som breddat kunskapen om vår bygd och dess historia. I det föregående har nämnts flera kvalificerade seminarier, som avkastat värdefulla dokumenterade föredrag och sammanställningar.

Det är väsentligt att denna dokumentation fortsätter och förs framåt. Leksands sockenbeskrivning – nu inkluderande alla socknar som ingår i kommunen – är resultatet av ett fortlöpande vetenskapligt inriktat arbete. Hög kvalitet är en nödvändig förutsättning för externa ekonomiska bidrag.

Nästa del av sockenbeskrivningen blir en bibliografi innefattande alla kända skrifter och tidningsartiklar, inklusive recensioner, som behandlat Leksand. Denna för framtida forskare och intresserade hembygdsvårdare ovärderliga sammanställning görs av f. länsbibliotekarien Olle Wingborg.

Den därpå följande publikation i serien har planerats bli ett arbete om emigrationen från leksandsbygden, för vilket uppdrag kontaktats fil. mag. Margaretha Hedblom. Arbetet om leksandsdräkten, om vilket ämne tidigare finns beslut och ett till vissa delar skrivet manus, bör fullföljas. Kommunen har ett särskilt länsansvar för utveckling av kunskapen om dalmålningarna. Det är därför angeläget att kommunantikvarien Roland Andersson ges tillfälle att färdigställa sitt påbörjade forskningsarbete rörande dalmåleriet. Två viktiga kunskapsområden som väntar på sin beskrivning i sockenboksserien är Leksands fauna och flora.

I kapitel 3, avsnittet om tillfälliga utställningar, har rekommenderats att en kulturhistorisk utställning skall produceras per år. Erfarenheterna har visat att det kan vara lämpligt att i samband härmed arrangera ett

symposium. Inte minst av kvalitetsskäl är det viktigt att fortlöpande hålla kontakt med universitetsväsendet, något som utgjort en väsentlig förutsättning för möjligheterna att erhålla sponsringsmedel från fonder och stiftelser.

- ▶ Arbetet med Leksands sockenbeskrivning skall fortsätta med samma ambitionsnivå och enligt samma tekniska uppläggning som hittills.
- ▶ De beslutade sockenboksdelarna » Bibliografi över leksandslitteraturen «, » Leksandsdräkten « och den planerade » Emigrationen « skall fullföljas.
- ▶ Det påbörjade arbetet med en skrift om » Dalmåleriet i Leksand « skall slutföras.
- ▶ Delarna » Leksands fauna « och » Leksands flora « bör ingå i sockenbeskrivningen.
- ▶ Bycirkelarbeta skall uppmuntras och skrifter om byar och föreningar av skilda slag ges stöd av kommunen.
- ▶ Den i kapitel 3 rekommenderade årliga kulturhistoriska utställningen bör åtföljas av ett seminarium av den typ som blivit regel i hittillsvarande verksamhet.
- ▶ Föredragen i anslutning här till bör sammanställas och publiceras.



## Engagemang i arrangemang– relationer till andra kulturaktörer

**L**EKSANDS KOMMUN HAR GENOM kulturförvaltningen en rad samarbetsrelationer till institutioner inom och utanför kommunen. Flera av dessa har behandlats i det föregående, men det kan ändå ha sitt värde att se dem samlade på samma ark för att få en överblick över det rika kontaktnätet.

Siffrorna i kolumnen »Anm.« (1–4) anger uppskattad kontakt- och samarbetsgrad. Kontakten behöver inte nödvändigtvis ha etablerats med institutionen som myndighet eller vara av annan formaliserad art utan kan vara en mera informell kanal till en person eller avdelning. Här bortses från kontaktnätet inom den kommunala förvaltningen.

Det alldeles övervägande antalet kontakter, som upptar en stor del av arbetsdagen, utgörs av sammanträffanden med allmänheten i allehanda frågor, besökande i museet, telefonsamtal med enskilda forskare, journalister och kollegor, kontakter som inte aktivt genererats av kulturförvaltningens behov. Inte heller denna del av informationsflödet ingår i sammanställningen.

*Siffrvärdena i den fjärde kolumnen anger:*

- 1 Mycket tät kontakt. Ofta samarbete, föreskrivet eller på grund av uppodlad långvarig relation.
- 2 Tämligen frekventa kontakter. Samarbete förekommer.
- 3 Kontakter då och då, i vissa specifika, fackmässiga frågor eller säsongsvis
- 4 Enstaka, men viktiga kontakter (vid behov).

| Institution               | Typ av relation  | Anm.   |   |
|---------------------------|--|--|---|
| Kyrkorna i pastoratet     | Programsamarbete<br>Rådgivning (exempelvis i textila frågor)                                     | Kyrkorna samman-<br>tagna och Leksands kyrka<br>enskilt kommunens<br>mest besökta<br>kulturturistmål | 1 |
| Musik vid Siljan          | Styrelserepresentation<br>Ekonomiskt stöd  | 400 000 kr/år  | 3 |
| Himlaspelet               | Teknisk service<br>(från kommunen)<br>Ekonomiskt stöd  | 70 000 kr/år   | 3 |
| Leksands kyrkbåtsroddare  | Arrangörsförening<br>Ekonomiskt stöd   | Föreningsbidrag  | 4 |
| Alfvéngården              | Styrelserepresentation i<br>Hugo Alfvénstiftelsen  |  | 4 |
| Naturum i Siljansnäs      |  | Bidrag från länsstyrelsen  | 4 |
| Släktforskarnas Hus       | Styrelserepresentation<br>Ekonomiskt stöd  | Varierande belopp<br>över tiden  | 1 |
| Stiftelsen Hildasholm     | Styrelserepresentation   |  | 2 |
| Sångs i Sjugare           | Samarbete i vissa projekt  |  | 2 |
| Tennfigurmuseet           |  | Unikt besöksmål<br>Upphört 2002  | 4 |
| Konstgallerier            | Bevakning av utbudet   | För ev. inköp och för<br>allm. orientering om<br>konsthändelser                                      | 3 |
| Leksands Konstsällskap    | Styrelserepresentation<br>Utställningssamarbete<br>Magasinering<br>Ekonomiskt stöd<br>Konstinköp | Föreningsbidrag  | 1 |
| Tällbergs konstförening   | Ekonomiskt stöd  | Föreningsbidrag  | 4 |
| Wallénstiftelsen          | Styrelserepresentation   |  | 4 |
| Företagarnas Folkhögskola | Samarbete i vissa projekt<br>såsom konst, bokbinderi,<br>keramik, kalligrafi                     | Kommunala bidrag<br>till skolan  | 3 |

| <b>Institution</b>   | <b>Typ av relation</b>   | <b>Anm.</b>   |   |
|--|--|---|---|
| Sätergläntan   | Styrelserepresentation<br>Samarbete vid vissa<br>utställningar<br>Ekonomiskt stöd            | Vanligt besöksmål                                     | 3 |
| Bio Kontrast   | Ekonomiskt stöd  | Föreningsbidrag                                       | 3 |
| Hembygdsföreningarna i<br>Leksand<br>Djura<br>Tällberg<br>Ål<br>Siljansnäs | Ekonomiskt stöd  | Föreningsbidrag                                       | 3 |
| Leksands<br>Hemslöjdsvänner  | Ekonomiskt stöd  | Föreningsbidrag                                       | 3 |
| Stiftelsen MasOlles<br>gammalgård  | Styrelserepresentation<br>Ekonomiskt stöd  | Täckning av<br>elektricitets- och<br>telefonkostnader | 3 |
| Kammarmusik-<br>föreningen Siljan  | Ekonomiskt stöd  | Föreningsbidrag                                       | 4 |
| Leksands Musikkår  | Ekonomiskt stöd  | Föreningsbidrag                                       | 4 |
| Leksands<br>orkesterförening   | Ekonomiskt stöd  | Föreningsbidrag                                       | 4 |
| Nedansiljans manskör   | Ekonomiskt stöd  | Föreningsbidrag                                       | 4 |
| Spelmanslagen<br>i Leksand och Siljansnäs                                  | Representations-<br>spelningar   | Inga bidrag   | 3 |
| Leksands Folkdanslag<br>Åhls Folkdanslag<br>Siljansnäs dansgille           | Ekonomiskt stöd  | Föreningsbidrag                                       | 4 |
| Kulturföreningen<br>Paraden  | Arrangerar huvuddel-<br>en av teater- och dans-<br>evenemangen i kommunen<br>Ekonomiskt stöd | Föreningsbidrag                                       | 2 |
| Leksands Hemslöjds-<br>förening  | Samverkan i projekt.<br>Inköp vid vissa repre-<br>sentationstillfällen                       |   | 3 |
| Studieförbunden  | Arrangörsföreningar  | Bidrag från kommunen<br>genom Bildnings-<br>nämnden   | 1 |

| Institution                                  | Typ av relation  | Anm.   |   |
|--|--|--|---|
| Multikulturella Föreningen                   | Ekonomiskt stöd  | Föreningsbidrag  | 4 |
| Dalarnas Museum                              | Rådgivning.<br>Inlån av föremål.   |  | 3 |
| Dalateatern                                  | Köp av program   |  | 4 |
| Film i Dalarna                               | Rådgivning och samarbete inom vissa projekt.<br>Givit kommunen bidrag.   |  | 3 |
| Landstinget                                  | Ger kommunen bidrag till kulturverksamheten  | 15 000 kr via Dalarnas museum inom ramen för »Det decentraliserade museet« | 3 |
| Musik i Dalarna                              | Köp av program<br>Konsultationer   |  | 4 |
| Övr. kulturinstitutioner i Siljanssocknarna  | Samverkan i projekt<br>Informationsutbyte  | Rättvik<br>Mora<br>Orsa<br>Älvdalen  | 2 |
| Länsstyrelsen                                | Rådgivning i kultur-<br>miljövårdsfrågor.<br>Investeringsmedel till vissa objekt. Samverkan i projekt. EU-medel.<br>Tryckningsbidrag | Exempelvis »<br>«Ladprojektet».<br>Timmerbyggnadsseminariet.               | 1 |
| Historiska museet                            | Rådgivning<br>Inlån av föremål   |  | 4 |
| Högskolan Dalarna                            | Uppsatser. Avhandlingar<br>Medverkan vid seminarier.   |  | 3 |
| Nationalmuseum                               | Rådgivning<br>Inlån av konst   |  | 4 |
| Nordiska museet                              | Rådgivning   |  | 3 |
| Kulturen i Lund<br>Medeltidsmuseet,<br>Sthlm | Rådgivning   |  | 4 |
| Riksantikvarieämbetet                        | Sakkunskap i byggnads-<br>och föremåls-<br>antikvariska frågor   | Idag oftast via länsstyrelsen.   | 1 |

| Institution                                   | Typ av relation                               | Anm.  |   |
|---|---|---|---|
| Statens kulturråd                             | Rådgivning                                    |   | 3 |
| Svenska institutet                            | Förvaltningen fått bidrag till olika projekt  |   | 3 |
| Zornmuseet                                    | Inlån<br>Informationsutbyte<br>i vissa frågor |   | 4 |
| Uppsala universitet<br>Stockholms universitet | Uppsatsprojekt                                | Etnologiska och<br>konsthistoriska<br>institutioner | 3 |

KOMMENTAR: Kyrkbåtsrodden, som inte behandlas på annat ställe i programmet förtjänar en egen notis. Ända från dess start 1936 fram till mitten av 1970-talet var evenemanget väsentligen en kulturangelägenhet. Leksandsrodden, som gick av stapeln den första söndagen i juli, var fram till och med 1974 den enda återkommande tävlingen mellan kyrkbåtar.

År 1975 infördes emellertid en serie kapproddstävlingar runt Siljan som pågår under en tvåveckorsperiod med den stora finalen i Leksand. När kapprodden efter hand blev allt mera professionellt tävlingsinriktad upphörde kulturförvaltningens uppgifter i samband med rodden.

De organiserade tävlingarna har sitt upphov i de spontana tävlingar som uppstod mellan byarnas båtar när de var på hemväg från kyrkan efter högmässan. Som ett resultat av förbättrade kommunikationer och ett minskat engagemang för kyrkliga aktiviteter upphörde gradvis kyrkbåtsfärderna.

I syfte att väcka intresse för de gamla kyrkbåtarna, eller »sturbåtarna« som de kallades i Leksand, och för att bevara typen till eftervärlden tog kamreren vid Göteborgs Bank, August Berglund och Knis Karl Aronsson initiativet till den första tävlingsrodden, då mellan endast fyra båtar. Idag finns enbart i Leksand närmare tjugo kyrkbåtar av skiftande ålder och modell. Härtill finns båtar i Rättvik och Mora. I boken »Kapprodden. Kyrkbåttävlingarna i Leksand 1936–1986«, red. Sune Björklöf, 1986, redogörs för den kulturella bakgrunden, byggtekniken och tävlingarna.

## Biblioteket

**B**IBLIOTEKET HAR TRE VIKTIGA UPPGIFTER: Den första är att vara kommunalt folkbibliotek, ett uppdrag som numera är fastlagt i en särskild lag, den andra att erbjuda den intresserade medborgaren samhällsinformation och att vara ett stöd för lärare och elever i skolundervisningen. Det senare ombesörjs genom skolbiblioteksverksamheten och viss elevhandledning i samband med faktasökning på internet. Slutligen har biblioteket uppgiften – beslutad av kommunstyrelsen i kommunens IT-plan – att hålla allmänheten à jour i samband med introduktion av ny informationsteknik.

Efter ett orienterande avsnitt om bibliotekets historia skall de tre nämnda uppgifterna diskuteras och förslag lämnas om biblioteksverksamhetens inriktning.

### Kort bibliotekshistoria

År 1867 fastställde kyrkostämman Leksands sockenbiblioteks första reglemente. Verksamhetens syfte var »att åt socknens innebyggare utan avgift tillhandahålla nyttiga skrifter i avsikt att befordra gudsfruktan, sedlighet och upplysning«. Till yttermera visso stadgades att »biblioteket [skulle] förvaras å lämpligt ställe i närheten av kyrkan«.

1888 formulerades syftet på annat sätt. Ändamålet var »att underhålla och befordra lusten för god och nyttig läsning och dermedelst främja en ökad upplysnings spridande«. Innehållet i denna målformulering kan sägas fortfarande gälla även om det i senare versioner uttryckts mera mångordigt.

Det första biblioteket var inrymt i den äldre sockenstugan vid kyrkan fram till 1914, då den nuvarande Sockenstugan uppfördes. »Envar inom socknen boende ägde, att en timme efter Gudstjänstens slut, varje söndag utbekomma en bok i sänder«. Bibliotekarien avlönades med 15 riksdaler av skolkassans räntemedel. Driftmedel – »till bibliotekets underhåll och förökande« – erhöles via hundskatten, genom två kollektar år-

ligen och genom frivilliga insamlingar exempelvis vid bröllop.

En person som är intimt sammankopplad med Leksands sockenbibliotek är Signe Wallgren, maka till klockaren Manfred Wallgren. Under fyrtio år (1907–1947) svarade hon för bibliotekets skötsel efter den förste bibliotekarien, småskolläraren Jobs Anders Andersson i Noret, f.övr. far till musikdirektören Anders Jobs. När Signe Wallgren påpekade för Gustaf Ankarcrona, sockenstugans arkitekt, att bibliotekets utrymme var alltför sparsamt tilltaget, svarade denne, att det skulle dröja innan det rummet hade fyllts av böcker.

Efter några år ökades öppethållandet. Böcker kunde då lånas, förutom på söndagar, även på onsdagskvällar (19–21). Den mest efterfrågade skriften var »Läsning för folket«, en kvartalstidskrift som hade börjat utges redan 1835 av Sällskapet för nyttiga kunskapers spridande och som bestod fram till 1924. De inbundna ca 40 banden gallrades bort först 1947. Tidigt köptes även historiska, biografiska, geografiska och statistiska skrifter och likaså reseberättelser som komplement till de allra första böckerna av religiöst och moraliskt innehåll. En tid gjordes alla inköp från Sällskapet för nykterhet och uppföstran.<sup>86</sup>

1938 var det dags för ett nytt uppbrott, denna gång till Sternerska fastigheten vid Norsgatan, där deltidsbibliotekarien fick två rum till sitt förfogande. Årsbudgeten hade då ökat till 1 539 kr. 1947 inrättades den första heltidstjänsten i kommunen, och det var befattningen som bibliotekarie. Dess förste innehavare var Helge Berthelsson, som dock stannade endast ett år. Han efterträddes av Gösta Enocksson som innehade tjänsten fram till 1953.

1951, efter det att realskolan fått en ny byggnad vid Sammilsdal, flyttade biblioteket in i skolans gamla lokaler vid Kyrkallén, dvs. i nuvarande Alléskolan. Nya inslag i verksamheten var möjligheten att lyssna till musik – via radiogrammofon med trådspelare – och införandet av ett system med depåer och utlåningsstationer, mestadels förlagda till byarnas handelsbodar.

År 1953 fick kommunen en ny bibliotekarie, som skulle komma att stanna i fem år, Margareta Körlof. Antalet boklån uppgick sagda år till 21 100, av vilka de flesta, ca 15 000 skedde vid huvudbiblioteket. 73 vandringslådor hade skickats till de 21 filialerna i byarna (de två senaste tillskotten var Sjugare och Ullvi), till ålderdomshemmet i Tibble och sjukstugan. Sammanlagt hade av med lådorna transporterats 2 365 band som resulterat i ca 6 100 boklån. Totalantalet låntagare samma år räknades till 1 918.

86. Uppgifterna om bibliotekets samman- gren av sign. Totte (Torsten Davidsson) i Dala- stättning bygger på en intervju med Signe Wall- Demokraten, DD 23/4 1963.

I bibliotekets läsrum fanns även att tillgå nio dagstidningar och 32 tidskrifter, vartill kom några tidskrifter för barn. Bibliotekarien hade tidigare arbetat vid en ungdomsavdelning och önskade nu att få anordna sagotimmar inom ramen för utlåningsverksamheten för barn.

Gun Lindgren, som skulle bli vår nästa klassiska bibliotekarie, tillträdde 1958 och var i tjänst fram till 1988. Hon biträdde under större delen av sin tid av Erin Håkansson. 1962, när det nya kommunalhuset vid Torget stod färdigt, flyttade biblioteket in i rymliga lokaler på mellanplanet. Utlåningen hade stigit till ca 27 000 lån per år, och alltjämt fungerade systemet med boklådor till ett tjugotal filialer.

Invigningstalaren, byrådirektören vid skolöverstyrelsen, Bengt Hjelmkvist, framhöll att bibliotekens uppgift vidgats utöver att vara utlåningsställen; de hade allt mer blivit informations- och allmänna kulturcentra. Kommunstyrelsens och biblioteksstyrelsens ordförande, Verner Jobs, förutskickade betydligt höjt biblioteksanslag, och ökat öppethållande och förutspådde högre lånesiffror.

Året 1964 hade utlånen stigit till ca 38 000. Ullvi ledde utlåningsserien mellan filialerna med ca 2 100 utlån. Sommaren samma år togs ett vandringsbibliotek från vänorten Lillehammer i Norge, varför nu fanns även norsk litteratur att tillgå. Mest efterfrågade var böcker av Wilhelm Moberg, Astrid Lindgren och Gösta Gustav-Jansson vidare Dag Hammarskjölds »Vägmärken« samt Herbert Tingstens memoarer. Åtskilliga arbeten av vetenskaplig karaktär hade lånats in, främst till leksandsungdomar som studerade vid Uppsala eller Stockholms universitet.<sup>87</sup>

1985 flyttade kommunbiblioteket in i det nya kulturhuset. Ytterligare ett par tjänster hade inrättats och chefsbibliotekarie var Erik Bond. Huvudbiblioteket svarade för service åt Leksand och bokverksamheten vid vårdcentralen. Filialbibliotek fanns i Insjön, Siljansnäs och Djura.

### Ny organisation

Efter ett par års utredningar och diskussioner om utveckling av skolbiblioteksverksamheten – initierade av bibliotekschefen Kersti Gullstrand Bergmark som tillträtt tjänsten 1988 – gjordes 1992 en översyn som syftade till att skol- och folkbiblioteken i kommunen successivt skulle slås samman och få en central ledning. Under nämnda år och ett par år framåt fick biblioteken ny inredning, bokbestånden utökades, tre skolbibliotekarietjänster inrättades och alla böcker lades in i ett gemensamt datasystem för registrering och utlåning.

87. Förutom i tidningsartikel nämnd i föregående not kan hänvisas till artiklar i DD dec. 1953, »Nedan Siljan, Leksandsbibliotekarien vill ge barnen sagotimmar« och DD 24/8 1965, samt FaluKuriren 23/4 1963, 24/2 1964 och 1/3 1965.

Kommunens nya förvaltnings- och nämndorganisation infördes 1 januari 1995, som bl.a. innebar att biblioteket inordnades i skolförvaltningen. Biblioteksorganisationen fick då sin nuvarande form med följande avdelningar.

- ▶ Leksand (Noret), kommunbibliotek med centrala ledningsfunktioner. Chef för verksamheten är Peter Düring, som tillträdde tjänsten år 2000.
- ▶ Insjön, folk- och skolbibliotek
- ▶ Siljansnäs, folk- och skolbibliotek
- ▶ Åkerö, skolbibliotek (folkbibliotek = kommunbiblioteket)
- ▶ Sammilsdal, skolbibliotek (folkbibliotek = kommunbiblioteket)
- ▶ Folkbiblioteksverksamheten i Djura, genom bokutlåning i Djura Handel, upphörde 1998 med butikens nedläggning.

Skolbiblioteksorganisationen är områdesindelad:

**norra området:** Sammilsdal, Sjugare, Tällberg, Ullvi

**södra området:** Insjön, Djura, Gärde

**västra området:** Åkerö, Siljansnäs

- ▶ *Gymnasieskolan* har egen bibliotekarie som är anställd inom gymnasieorganisationen. *Musikskolan* har viss baslitteratur och musikaler, som skolan själv sköter och ansvarar för.

## **Nationella riktlinjer och lokala tillägg**

År 1985 beslutade riksdagen om fyra handlingslinjer för folkbiblioteken:<sup>88</sup> Enligt riksdagsbeslutet skulle dessa utgöra grunden för de statliga insatserna på folkbiblioteksområdet och de borde, enligt departementschefens uttalande i propositionen, kunna tas som utgångspunkt för kommunernas prioriteringar inom biblioteksverksamheten.

### **Nationella riktlinjer för folkbiblioteken**

Folkbiblioteken skulle

- ▶ »föra en kamp« för boken och läsandet,
- ▶ arbeta för en fri och jämlik tillgång till information,
- ▶ bygga ut den uppsökande verksamheten och knyta till sig förmedlare, samt
- ▶ särskilt uppmärksamma barns behov av böcker och läsning.

88. Det grundläggande underlaget för regeringens förslag till riksdagen utgjordes av betänkandet Folkbibliotek i Sverige (SOU 1984:23).

De i kapitel 1 återgivna allmänna målen för den statliga kulturpolitiken fastställdes 1974. I regeringens kulturproposition 1996/97 behandlades åter statens kulturpolitiska mål och i bibliotekslagen (SFS 1996:1596) applicerades dessa på verksamheten vid folkbiblioteken. I det förstnämnda dokumentet betonades värdet av yttrandefriheten och som ett led i detta vikten av insatser för särskilt litteratur och språk. Inriktningen skulle vara att

- ▶ öka tillgången till och intresset för litteratur i hela landet,
- ▶ medverka till att barn och ungdom hade god tillgång till litteraturen,
- ▶ stödja en informationsteknik i allmänhetens tjänst, samt
- ▶ värna det svenska språket.

### **Bibliotekslagen**

Bibliotekslagen anger i sammanfattning:

- ▶ Intresset för läsning och litteratur, för information, upplysning, utbildning och kulturell verksamhet skall främjas genom att alla medborgare skall ha tillgång till ett folkbibliotek.
- ▶ Folkbiblioteken skall verka för att databaserad information görs tillgänglig för alla medborgare.
- ▶ Folk- och skolbiblioteken skall ägna särskild uppmärksamhet åt funktionshindrade och andra minoriteter samt åt barn och ungdomar genom att erbjuda böcker, informationsteknik och andra medier anpassade till deras behov i syfte att främja språkutveckling och stimulera till läsning.
- ▶ Boklån skall vara avgiftsfria.

### **Lokala riktlinjer**

Bildningsnämnden (BN) har i beslut (protokoll 1998 02 18) preciserat eller kompletterat dessa generella mål med lokala riktlinjer, av vilka de viktigaste är följande:

#### *Biblioteken skall*

- ▶ erbjuda hög tillgänglighet i fråga om öppettider för allmänheten och bemanning inom skolbiblioteken,
- ▶ sträva efter ett allsidigt, lätt sökbart mediebestånd, och låntagarnas önskemål skall vägas in som en bland flera aspekter vid inköp,
- ▶ mot avgift kunna erbjuda allmänheten spelfilm på video,
- ▶ sträva efter att nå nya grupper och individer – särskilt nya kommunmedborgare från andra länder – med information om bibliotekens uppgifter och möjligheter bl.a. genom bibliotekets hemsida,
- ▶ stimulera människor i alla åldrar att läsa skönlitteratur, att söka nya kunskaper och att ta del av kulturprogram.

Som medel att nå de två sistnämnda målen angav Bildningsnämnden författarprogram, poesikvällar, föreläsningar med diskussion, aktiviteter som borde erbjudas allmänheten minst sex gånger per år. Det borde vara möjligt att tillägna sig samhällsinformation på enkel svenska och, om möjligt, på den sökandes modersmål. Skön- och facklitteratur borde kunna erbjudas även på de språk som talas av kommunens invandrare.

Speciell uppmärksamhet skulle ägnas de yngre barnen, d.v.s. barn i förskolan (för vilket dock BN angav som förutsättning en utökning av den samordnande skolbibliotekariens tjänstgöringsgrad). Samverkan med föreningar och organisationer när det gällde programverksamhet borde ske » i de fall då former, kvalitetsnivå och mål sammanföll för verksamheten i fråga «.

### **IT-planen**

Enligt kommunens IT-plan, som fastställs av kommunstyrelsen, skall internet, multimedia och databassökning samt ordbehandlingsmöjligheter tillhandahållas på biblioteken. Enligt samma plan » skall biblioteken ha ett särskilt ansvar mot allmänheten i samband med introduktion av ny teknik «.

Vidare föreskrivs att » informationen om utbildningsvägar och kurser av olika slag skall ökas och utvecklas genom inrättande av Infotek. « Ett sådant kom till stånd 1999.<sup>89</sup>

### **Diskrepans mellan mål och resurser**

I konsekvensbeskrivningen inför år 2000 framhöll Bildningsnämnden att situationen vid biblioteken var ohållbar. Särskilt gällde detta skolbiblioteksverksamheten. Målen hade inte uppfyllts och detta berodde på diskrepansen mellan mål och ekonomiska resurser. » BN:s egen målsättning angående biblioteksverksamheten har ej fullföljts i form av tilldelning av ekonomiska medel «.

### **Programverksamhet**

Målet för programverksamheten – författarprogram, poesikvällar, musikträffar och föreläsningar – preciserades i ett beslut av BN (prot. 98 02 18) till sex program per år » i mån av resurser «. Utställningar – vanligen text och bilder på skärmar, någon gång kompletterade med en

<sup>89</sup>. Verksamhetsberättelse, Folk- och skolbiblioteken 1999, bilaga 4.

eller ett par montrar – förekommer löpande. Vanligen kommer de som en färdig vandringsutställning som sätts upp inne i biblioteket eller i foajén. 1999 års utbud hade följande innehåll:

#### **Utställningar på skärmar och i montrar**

|                                 |                                      |
|---------------------------------|--------------------------------------|
| Energirådgivning                | Musik vid Siljan genom åren          |
| Författarporträtt               | Leksandsslöjdarna                    |
| (arrangör: Riksutställningar)   | Hjärnkraft                           |
| Fotoställning, Anna Sellner     | Bröstcancerföreningen                |
| Vetenskapscentrum               | Bröstcancerföreningen                |
| Studiefremjandet                | BTJ:s bokutställning                 |
| Ur & Skur, Förskolan Blåklockan | Pizzorna (Nordiska biblioteksveckan) |
| Estland                         | Träbiten                             |
| Barbie 40 år                    | Bibel 2000                           |
| Apoteket                        | Leksands veteranbridgeklubb          |
| Förskolan Mosippan              | Ungdomar till vårdutbildningar       |
| Åkerö skola                     |                                      |

#### **Program för vuxna**

August Strindbergkväll (10/2)  
Världsbokdagen (23/4)  
Litterär projektil (18/7)  
»Seniorsurf«, information för pensionärer om datorns användning (29/9)  
»Höj ditt glas« (6/10)  
Nordiska biblioteksveckan (nov):  
Kura skymning, Bitte Jernberg »Skröner och troll«  
Poesiälskarkväll (22/11)

#### **Övrigt**

Bokombudsträffar för barnomsorgen (maj och nov.)  
Läsecirkel för utvecklingsstörda 5 ggr vårterminen, 5 ggr höstterminen  
(i samarbete med Vuxenskolan)  
Läsombudsträffar för omsorgspersonal (jan. och sept.)

## Statistiska data om biblioteksverksamheten

Diagram 12. Mediabeståndet år 2000 (Totalt 119 526 titlar)

|                              | antal  | %    |
|------------------------------|--------|------|
| 1 Vuxenböcker                | 66 250 | 55,4 |
| 2 Barnböcker                 | 48 764 | 40,8 |
| 3 Övrigt                     | 4 512  | 3,8  |
| Kassettböcker                | 723    | 0,6  |
| Talböcker                    | 1 419  | 1,2  |
| Videofilmer                  | 239    | 0,2  |
| CD-skivor                    | 1 831  | 1,5  |
| Tidningar<br>och tidskrifter | 300    | 0,3  |

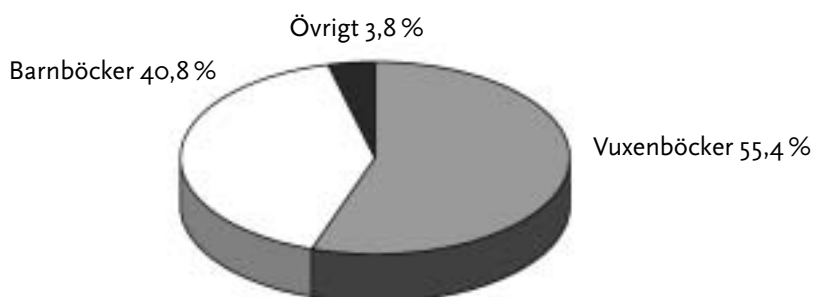

KOMMENTAR: Av sammanställningen framgår att vuxenböckerna (55%) och barnböckerna (41%) år 2000 helt dominerade mediabeståndet. AV-media – dvs. kassett- och talböckerna, videofilmerna samt CD-skivorna – och tidskrifterna (grupperna 3–7) utgjorde tillsammans inte mer än 4 procent av beståndet. Inom gruppen AV-media upptog CD-skivorna 40 procent av beståndet.

Diagram 13.  
Litteraturbeståndet  
år 2000



Diagram 14.  
Litteraturbeståndet  
år 2000

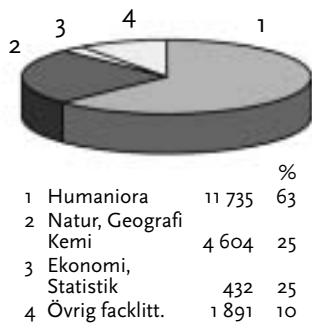

### Bokbeståndets sammansättning

Vuxenböcker, antal titlar per kategori år 2000

### Antal titlar

#### Svensk skönlitteratur

12 064

- romaner, noveller, essäer
- lyrik, dramatik, folksagor, samlinga
- reseskildringar
- filosofi, estetik
- memoarer
- detektivromaner

5 084  
1 066  
420  
178  
4 399  
899

#### Utländsk skönlitteratur i svensk översättning

7 697

#### Facklitteratur\*

16 771

- språk, språkhistoria, litteraturhistoria
- historia (politisk), hembygds historia («topografica»)
- etnologi, etnografi, sociologi
- konst och konsthantverk, slöjd
- natur (botanik och zoologi), svampböcker, trädgård
- geografi, resehandböcker, geologi
- matematik, fysik, kemi
- nationalek., företagsek., statistik

6 476  
2 844  
685  
1 730  
1 099  
3 314  
191  
432

#### Övrig facklitteratur

1 891

- motor (flyg, bil, båt)
- fritid, jakt och fiske
- sport och idrott
- foto
- mat

6  
296  
750  
87  
752

#### Summa vuxenböcker (titlar)

38 423

\* Ämnesinriktade uppslagsböcker har förts till resp. kategori. Så har exempelvis Svenska akademiens Ordbok (SAOB) förts till »språk«.

KOMMENTAR: Antalet titlar fördelade på skönlitteratur och facklitteratur väger jämnt; vardera kategorien innehåller ca 19 000 titlar. Inom gruppen skönlitteratur dominerar den svenska över översättningar från andra språk (60 respektive 40%). Romaner, noveller och essäer utgör merparten (42%) och dominansen skulle bli ännu större om vi skulle räkna in den översatta litteraturen, som här inte har fördelats på genrer. Den näst största litteraturarten är, något överraskande, memoarer (36%).

*Facklitteraturen* innehåller till övervägande del titlar som brukar sorteras under rubriken humaniora: språk, historia, etnologi, konst etc. (63%). Därefter kommer en grupp böcker som hänförs till ämnena geografi och geologi samt resehandböcker. Om vi hit också för litteratur som behandlar natur – botanik och zoologi samt böcker om trädgårdsodling – och här till lägger de få naturvetenskapligt inriktade skrifterna inom områdena matematik, fysik och kemi, sammanlagt 25 % av beståndet, når vi 88 % av fackböckerna.

Resterande utgörs av ekonomisk facklitteratur (2%) och 1 891 titlar eller 10 procentandelar av uppsättningen har förts till gruppen »*Övrig facklitteratur*«. Vi har valt denna benämning eftersom böckerna varken kan hänföras till humaniora eller till naturvetenskap; de kan innehålla båda aspekterna och ofta dessutom något teknikområde.

#### *Tidskrifter och dagstidningar*

| Kategori /Ämnesområde                           | Antal titlar  |
|---|---------------|
| Språk och Litteratur                            | 11            |
| Historia (allmän h., kulturhistoria, hembygd)   | 10            |
| Konst, konsthantverk, slöjd                     | 9             |
| Natur (botanik, zoologi), svampböcker, trädgård | 9             |
| Geografi, resehandböcker, geologi               | 4             |
| Motor (flyg, bil, båt)                          | 9             |
| Fritid, jakt, fiske                             | 5             |
| Sport och idrott                                | 7             |
| Foto  | 3             |
| Mat, Hus och Hem                                | 3             |
| »Gratistidningar«                               | ca 20         |
| Övriga tidskrifter                              | ca 80         |
| <b>Summa tidskrifter</b>                        | <b>ca 170</b> |
| <b>Dagstidningar</b>                            | <b>9</b>      |

KOMMENTAR: De humanistiskt inriktade tidskrifterna uppgick år 2000 till 30 och de naturvetenskapligt orienterade till 13. I konsekvens med föregående redovisning av litteraturbeståndet kan till gruppen »*Övriga tidskrifter*« hänföras ca 80 stycken. Det är tidskrifter av blandat innehåll eller sådana som inte går att inordna i tidigare nämnda grupper, exempelvis »Amnesty Press«, »Femina«, »Amelia«, »Vi« och »Burda«. Slutligen finns en grupp om ett tjugotal tidskrifter som kan

kallas »gratistidningarna« såsom de politiska partiernas tidskrifter och flera organisationstidningar. Hit hör också informationsskrifter, till exempel »Apoteket«.

Dagstidningarna är Dagens Nyheter, Svenska Dagbladet, Dala Demokraten, Falu Kuriren, Mora Tidning, Dagen, Aftonbladet, Expressen och Dagens Industri.

#### Utlån av böcker och AV-media 1998–2001

|                     | 1998           | 1999           | 2000           | 2001           | 2002<br><i>t.o.m. 31/10</i> |
|---------------------|----------------|----------------|----------------|----------------|-----------------------------|
| <b>Totalt</b>       | <b>194 538</b> | <b>186 940</b> | <b>198 749</b> | <b>198 407</b> | <b>166 312</b>              |
| Böcker              | 168 409        | 158 834        | 173 146        | 169 573        | 140 637                     |
| varav vuxenböcker   | 90 893         | 80 477         | 94 793         | 90 574         | 71 050                      |
| barnböcker          | 77 516         | 78 357         | 78 353         | 78 999         | 69 587                      |
| AV-media            | 26 129         | 28 106         | 25 603         | 28 834         | 25 675                      |
| varav kassettböcker | 3 279          | 3 786          | 3 182          | 4 177          | 2 934                       |
| talböcker           | 3 924          | 3 245          | 3 163          | 3 632          | 3 013                       |
| videofilmer         | 1 056          | 2 589          | 3 665          | 4 766          | 4 248                       |
| CD-skivor           | 16 421         | 17 679         | 15 593         | 16 295         | 15 480                      |

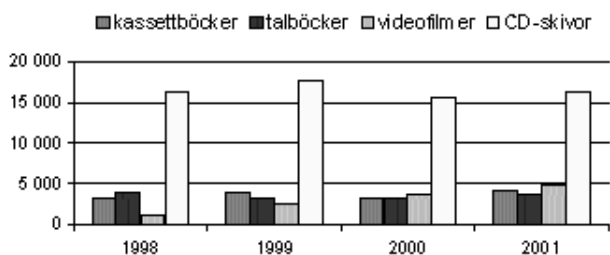

Diagram 15. Utlån av vuxenböcker och barnböcker 1998–2001

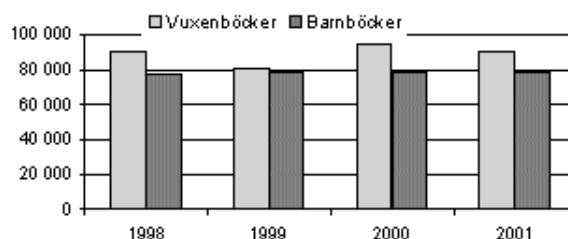

Diagram 16. Kassettböcker, videofilmer och talböcker 1998–2001

KOMMENTAR: Utlåningen av vuxenböcker har varierat något under den undersökta perioden. Årsgenomsnittet har legat på strax under 90 000. Barnbokslånen visar en kontinuerlig om än inte stark ökning med en årlig utlåning av drygt 78 300 böcker per år. CD-skivorna, som väljs ut av en särskild uttagningsgrupp inom biblioteket med stor musikerfarenhet, täcker en stor bredd. En mindre andel ca 120 av totalt 2 700 utgörs av barnskivor innehållande visor och sagor. För ungdomar och vuxna lyssnare finns klassisk musik, pop och rock, blues, jazz, folkmusik och underhållning. Utlånen av CD-skivor har sedan 1998 med små svängningar legat på ca 16 500 per år.

Lånen av kassettböcker<sup>90</sup> har under samma period uppgått till omkring 3 600 per år med en viss ökning 2001 och talböckerna har noterats för genomsnittligt ca 3 500 lån årligen.

Videofilmutlåningen, som började under hösten 1998, har kontinuerligt ökat med ca 1 000 utlån årligen, och år 2001 uppgick dessa lån till närmare 4 800. Filmutbudet är varierande: åtskilliga Hitchcock, underhållning som »Singin' in the rain«, »Bridgit Jones dagbok«, drama-filmen »Den engelske patienten« och ett antal actionfilmer, bla. några i James Bond-serien. Barnfilmer upptar en betydande del av cinemateket, både spelfilmer och tecknade filmer.

#### Utlån per avdelning åren 1997–2001

| Avdelning / år | 1997    | 1998    | 1999    | 2000    | 2001    |
|----------------|---------|---------|---------|---------|---------|
| Leksand        | 136 333 | 133 652 | 123 387 | 131 731 | 133 109 |
| Insjön*        | 24 998  | 25 298  | 27 122  | 22 001  | 21 472  |
| Siljansnäs*    | 10 903  | 14 377  | 12 810  | 12 810  | 13 614  |
| Åkerö          | 9 935   | 11 191  | 9 598   | 9 535   | 11 505  |
| Sammildal      | 8 445   | 10 020  | 14 023  | 21 775  | 18 707  |
| Totalt         | 190 614 | 194 538 | 186 940 | 197 208 | 198 407 |

\* Folk- och skolbibliotek

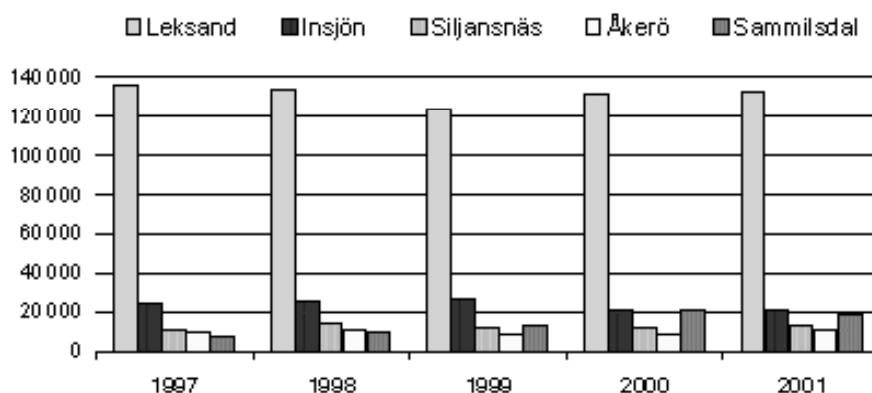

Diagram 17. Antalet utlån per år och avdelning 1997–2001

KOMMENTAR: Antalet aktiva låntagare har under åren 1997–2001 uppgått till i genomsnitt 7 400 per år. Tendensen är stigande. Av de vuxna låntagarna var under hela 1990-talet 60% kvinnor. Om vi tar såväl besökare som låntagare tillsammans, dvs. bibliotekens hela »kundkrets«, var i början av 1990-talet relationen vuxna visavi barn och ungdomar 60 respektive 40 %.<sup>91</sup>

90. En kassettbok är en talbok, som är subventionerad av staten. För att få låna ut en sådan har uppställts vissa villkor. Låntagaren måste vara synskadad, ha utpräglade läs- och skrivsvårigheter eller ha annat handikapp som inverkar menligt på läsförmågan. Nu finns även cd-versioner av kassettböcker, en sk.

»Daisy«. Kassettböcker har vanligen talats in av professionella uppläsare, oftast skådespelare. Såväl text som uppläsning har noga penetrerats med tanke på målgruppen. En talbok är en bok som talats in »rätt upp och ned« utan särskilda arrangemang. Talböcker kan lånas av vem som helst och de röner stor efterfrågan.

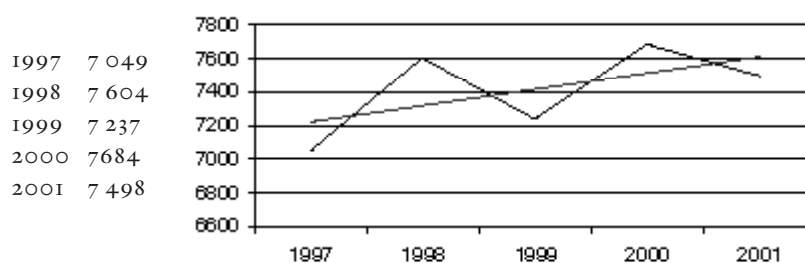

Diagram 18. Aktiva låntagare och trend 1997–2001

Lånevolymen har under de senaste fem åren varit tämligen oförändrad, ca 193 000 utlån per år med en viss ökning mot senare delen av perioden. Ökningen svarar huvudsakligen Sammilsdalsavdelningen för med en fördubbling av utlånen mellan startåret 1997 och 2001. I genomsnitt har utlåningen under åren 1997–2001 fördelat sig på avdelningarna enligt följande: Huvudbiblioteket i Leksand 68 %, Insjön 12%, Siljansnäs 7%, Åkerö 5% och Sammilsdal 8%.

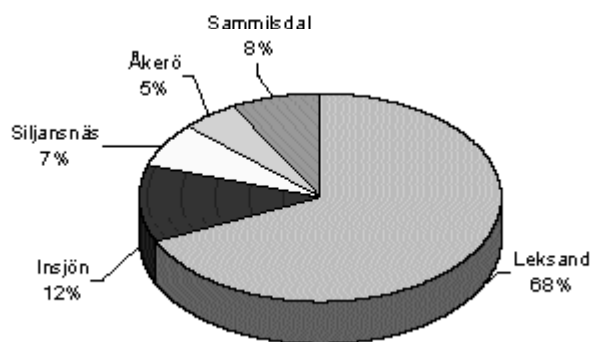

Diagram 19. Andel av den sammanlagda utlåningen per avdelning 1997–2001

Skol- och även folkbibliotekariernas viktigaste uppgift är att » stimulera till läsning och att vägleda vid kunskapssökning «.<sup>92</sup> Vidare ingår i skolbibliotekariernas arbetsuppgifter

- ▶ att informera om nyttkommen litteratur och om » klassiker «, så kallat » bokprat «,
- ▶ att handha den praktiska skötseln av skolbiblioteken genom att informera lärare och elever om hur man söker böcker och artiklar i ett bibliotek, dvs. elementa i bibliotekskunskap, och
- ▶ att sköta mediabeståndet

91. Osignerad PM, »Försök till beskrivning av verksamheten vid Leksands bibliotek«, april 1993.

92. Folk- och skolbiblioteken i Leksand, Verksamhetsberättelse för 1997/98 sid. 3–4.

I återopade verksamhetsberättelse framhålls, att bibliotekariernas yrkeskompetens ligger i informationssökning och referensarbete, både i litteratur- och databaser, kunskaper som finns att tillgå för både elever och lärare.

### Utlånens fördelning över året

Utlåningen varierar över årstiderna och sommartid även med väderleken. Generellt gäller för hela landet att vintermånaderna framstår som läsmånader, medan sommarmånaderna brukar utmärkas av en markant nedgång i boklånet.

I Leksand avviker mönstret från den allmänna bilden. Under regniga somrar kan utlåningen till och med överstiga utlåningen under tiden november–januari. Under vackra, varma somrardagar sjunker visserligen lånefrekvensen men inte så djupt som i de allra flesta andra kommuner. Den höga utlåningen under låglåneperioden hålls uppe av framför allt sommarboende leksandsbor. Dåligt väder, oavsett årstid, driver erfarenhetsmässigt även upp utlånen av videofilmer.

Under månaderna mars–juni och september uppgår antalet besök i biblioteket till ca 700 om dagen, medan de under juli och augusti stiger till ca 1000. Med all sannolikhet är det turistströmmen som slår igenom: dagstidnings- och tidskriftsläsare, besökare som vill ha evenemangstips och sådana som söker litteratur om bygden. Helt säkert ingår i den höga siffran även toalettbesökare; intill ligger Norets största parkeringsplats. Biblioteket har en allsidig service.

Diagram 20. Utlånens fördelning år 2002 vid kommunbiblioteket.

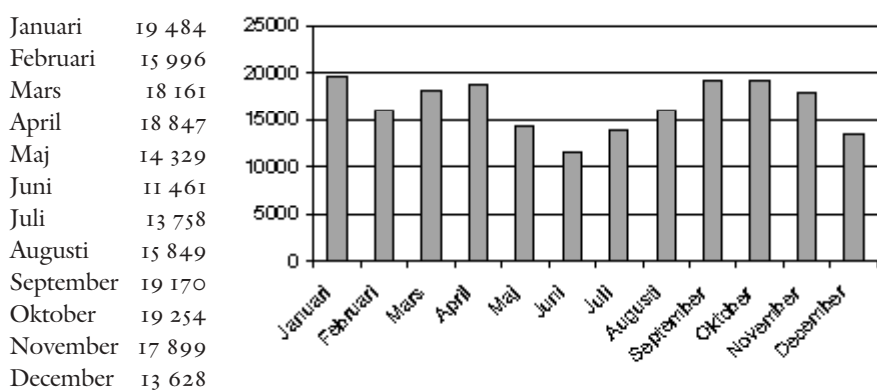

### Utlån per invånare

För att belysa kommunbibliotekets prestationer insatta i ett läns- och rikssammanhang skall avslutningsvis lämnas följande serie, som belyser utlån per invånare, dels i Leksand för åren 1997–2001, dels även för Da-

larnas län och för sex län året 2001. Som framgår har Leksand betydligt högre antal utlån per capita än såväl Dalarna som de nämnda sex länen.

| Utlån per invånare | 1997 | 1998 | 1999 | 2000 | 2001 |
|--------------------|------|------|------|------|------|
| Hela riket         | –    | –    | –    | –    | 8,8  |
| 6 skogslän*        | –    | –    | –    | –    | 9,7  |
| Dalarna            | –    | –    | –    | –    | 10,1 |
| Leksand            | 12,2 | 12,5 | 12,0 | 13,1 | 13,0 |

\* Dalarna, Gävleborg, Västernorrland, Jämtland, Västerbotten och Norrbotten.

## Sammanfattning och reflektioner

Innan arbetsgruppen redovisar sina överväganden, skall göras ett sammandrag av vad som tidigare redovisats i detta kapitel.

### Organisation, mediabestånd och utlåning

Leksands bibliotek har sedan lång tid tillbaka ansetts ha ett mångskiftande och kvalitativt gott bokbestånd och en välskött verksamhet. Den nuvarande organisationen fick sina huvuddrag i samband med en ändring i kommunens förvaltningsorganisation år 1995. Biblioteksverksamheten flyttades då administrativt från Kulturnämnden till Bildningsnämnden.

Idag är verksamheten organiserad på ett huvudbibliotek/ kommunbibliotek i kommuncentrum, i Noret, två folk- och skolbibliotek, nämligen i Insjön (som har förskola-, låg- och mellanstadium, en sk. F-9 skola) och i Siljansnäs (förskola, låg-, och mellanstadium, F-6 skola) och två skolbibliotek, Åkerö och Sammilsdal (båda F-9 skolor). Vidare finns ett bibliotek på gymnasieskolan, som är fristående från den övriga biblioteksorganisationen. Musikskolan har ett tämligen stort notbibliotek och vissa standardverk om musik. Skolan sköter denna litteratur själv och förvaltar även inte obetydliga samlingar som tillkommit genom privata donationer, exempelvis Ture Gudmundssons musikbibliotek.

Utbildningsinstitutionerna i Barkdal, »Campus Leksand«, dvs. Lärcentrum (vuxenutbildning), Stiftelsen Hantverk & Utbildning (»Entreprenörsskolan«) och Siljansutbildarna AB, av vilka de två senare ger vissa högskoleutbildningar, har mindre studiebibliotek, men ingår inte i kommunens biblioteksorganisation. Däremot utnyttjar eleverna kommunbibliotekets resurser i olika avseenden. Sammanfattningsvis kan konstateras följande om de kommunala bibliotekens *litteratur och tidskriftsbestånd*

► Det samlade bokbeståndet, i.e. antalet titlar, uppgår till närmare

40 000 ungefär jämt fördelade på skönlitteratur och facklitteratur.

► Vuxenböckerna utgör ca 55 % av mediabeståndet och barnböckerna närmare 41 %. Fördelningen är i stort sett densamma när det gäller AV-media.

► Inom gruppen vuxenböcker väger antalet titlar svensk skönlitteratur visavi antalet fackböcker jämt. Om vi inkluderar den översatta utländska litteraturen och närmare granskar sammansättningen av facklitteraturen, ser vi emellertid att humaniora har en betydligt starkare ställning än naturvetenskapliga ämnen. Ekonomiska ämnen är mycket svagt företrädda, vilket också gäller naturvetenskapliga kärnområden. I gruppen »Övrig facklitteratur« har skrifter om sport och mat en framträdande plats.

► Antalet tidskrifter är stort, dock väsentligen hänförliga till gruppen Övriga tidskrifter och s. k. »gratistidningar«. Tidskrifter inom områdena språk och litteratur samt historia och konst är relativt sett väl företrädda, likaså områdena motor, fritid, jakt och fiske samt sport. Naturvetenskapliga tidskrifter förekommer i blygsamt antal.

► Av de *dagliga tidningarna* är sex rikstäckande och tre lokala.

När det gäller *utlåningen* kan noteras:

► Antalet *aktiva låntagare* – dvs. personer som har lånekort och har utnyttjat det minst en gång under året – uppgår till i genomsnitt 7 400 per år. Införandet av skolbibliotekarietjänster och inrättandet av Folk- och skolbibliotek har betydligt höjt lånefrekvensen. Särskilt stark framstår ökningen av barnboksutlån. Huvudbiblioteket står för 68 % och de övriga för 32 % av de nu närmare 200 000 utlånen per år.

► Leksand har sedan mitten av 1990-talet haft en i jämförelse med andra kommuner i länet mycket god utlåning. Utlånen uppgick år 2001 till 13,0 lån per invånare, vilket placerar kommunen högst i länet. Närmast ligger Ludvika (12,9), Hedemora (11,4) och Malung (10,8). Det lägsta kommunvärdet i Dalarna är 6,8.

► Kommunen visar i detta avseende även gentemot kommuner i andra delar av landet en god placering. I de sex län som redovisats ovan ligger Bjurholm i Västerbotten högst med 13,9 lån per invånare, varefter följer Sorsele i samma län (13,1), Leksand (13,0), Ludvika (12,9) samt Örnsköldsvik i Västernorrland (12,7). Det lägsta kommunvärdet i de sex nordliga länen är 5,8.

► *Videoutbyrningen* har ökat successivt i takt med tillgången inom biblioteket.

► Bibliotekets *CD-inspelningar* har stor bredd och skivorna röner stor och jämn efterfrågan.

► Antalet lån av *kassett- och talböcker* uppgår årligen till genomsnittligt ca 7 000, lika fördelade på de båda grupperna.

### Utställningar och programverksamhet

► Utställningsverksamheten präglas av många små skärmställningar, ibland ett par montrar, ibland en mindre samling föremål. Utställningarna initieras ofta av någon intresseorganisation och har då och då kombinerats med ett program, exempelvis en föreläsning eller en diskussionskväll. Programmen för vuxna knyter inte sällan an till en aktuell författare eller någon litterär händelse.

► Barnverksamheten har varierat betydligt under perioden 1985–2001. Den nådde en höjdpunkt under åren 1992–96, då biblioteket svarade för de samlade medlen för kulturaktiviteter för barn. Denna verksamhet har beskrivits i kapitel 10 under rubriken Barnkulturgruppen. Även om biblioteket känt sig handikappat av att vara utan en barnbibliotekarie, har ändå eftersträvat att programverksamhet för barn inte skulle efter sättas. Omkring sex program ges varje halvår inriktade mot barn.

## Överväganden och rekommendationer

---

Biblioteket har en rad åligganden och aktiviteter, av vilka några går att klart ställa under en bestämd rubrik, medan andra går i varandra och bildar kedjor eller nystan av aktiviteter. För att göra framställningen mera överskådlig har vi valt att beskriva en komplex verklighet under tre etiketter, tre huvuduppgifter. Dessa är följande: Att vara folkbibliotek, att vara informationsförmedlare och att vara IT-agent.

Den första uppgiften, folkbiblioteksuppdraget, är väl förankrad som kulturinstitution i det allmänna medvetandet och traditionen. Det diskussionen kan gälla i det avseendet är bibliotekets inriktning – media-bestånd målgrupper och verksamhetens organisation, d.v.s. förmågan att nå ut med sitt budskap och sina tjänster.

Sedan ett par tre decennier tillbaka har även aktualiserats bredden av kulturutbudet. Den ursprungliga kärnverksamheten, utlåning av litteratur, har vidgats betydligt genom att nya media tillkommit och genom att »allmänkulturella« aktiviteter såsom programverksamhet och utställningar fått större utrymme.

Uppgiften som informationsförmedlare är något mera komplicerad. Det gäller nu inte blott vad informationen skall omfatta, utan även att klargöra vilka som skall vara målgrupper. Bibliotekets uppgift att ge medborgarna möjlighet att ta del av kommunala planer och beslut är sedan länge knäsat. Skolans och på senare tid högskoleväsendets starka

expansion och det stora utbudet av de mest skiftande utbildningar ställer numera krav, som påkallar avvägningar mellan bibliotekets tillgängliga resurser och utbildningssystemets önskade service. Grundfrågan här är vad utbildningsinstitutionerna skall sköta och vad vi har rätt att förvänta av biblioteken.

Slutligen har biblioteket fått ett nytt åliggande, nämligen att vara teknikförmedlare, att stå till tjänst med undervisning i informationssökning via datorn, dvs. användbarheten och hantering av ett nytt tekniskt hjälpmedel. Biblioteken har därmed fått en uppgift som IT-agent. Detta uppdrag är delvis dikterat av skolans förstärkta roll som uppdragsgivare/servicekrävare, men också av IT-teknikens genomslag hos allmänheten. Hur långt bibliotekets tjänster skall sträcka sig även i det senare avseendet måste fastläggas.

### **1. Folkbibliotek / kulturinstitution**

I uppgiften som folkbibliotek-kulturinstitution ingår följande hävdvunna aktiviteter:

- ▶ utlåning av böcker, tidningar och tidsskrifter och AV-media
- ▶ service med fjärlån
- ▶ hålla referensbestånd av böcker, lexika och uppslagsverk
- ▶ stå för bokinformation («bokprat» med leksandsbibliotekets uttryck). Informationen och bibliotekskunskapsorienteringen vänder sig främst till skolan, men också till besökaren som vill bli uppdaterad om aktualiteter på bokmarknaden. Det senare kan ges en extra kryddning genom ett möte med författare och deras författarskap.
- ▶ programverksamhet för barn: sagostunder, mindre teaterföreställningar etc.
- ▶ utställningar
- ▶ musiklyssnarkvällar med diskussioner och analyser

Biblioteket har gott renommé för sitt bokbestånd och sin goda service, inte minst gällande fjärlån av mera kvalificerad litteratur. AV-media har stärkt sin ställning. Verksamheten ligger helt i linje med intentionerna i bibliotekslagen och har, av verksamhetsberättelserna att döma, mött mycket positivt gensvar, vilket också avspeglas i att lånefrekvensen är hög både avseende litteratur och AV-media.

Det är viktigt att bibliotekets folkbildaruppgift inte tillåts förtvina. Bibliotekarierna måste känna trygghet i sin utbildning, vara välorienterade och våga stå för kvalitet vid valen av litteratur- och AV-media. Det handlar inte om elitism; det ligger i vad allmänheten förväntar sig av bibliotekariens yrkesroll. Utställnings- och programverksamheten har berörts i det föregående. Uppskattade program har varit möten med

författare och en musiklyssnarcirkel, likaså en orientering för pensionärer om sökning på internet, »Seniorsurf«.

Som påtalats i avsnittet om utställningar ( under rubriken » Lokaler «, i kapitel 3 ) saknas en mindre yta för små » aktualitetsutställningar «, debattinlägg i dagens frågor. Flera av utställningarna har satts upp i entréhallen eller inne i biblioteket. De skulle komma mer till sin rätt och skulle oftare kunna ge upphov till program om det finnes en bättre utställningsyta. Barnhörnan har gjorts om till en plats för CD-romspel för barn som på ett pedagogiskt sätt visar hur en dator fungerar.

## **2. Biblioteket som informationsförmedlare**

Den allmänna informationen är samhällsorienterande och har den intresserade medborgaren som främsta målgrupp. Sin information kan denne inhämta genom

- ▶ aktuella dagstidningar och tidskrifter
- ▶ kommunala protokoll och beslutsunderlag som områdesplaner och utställningar av större byggnadsprojekt etc.
- ▶ affischer och meddelanden om evenemang av olika slag

Hit kan vi även föra mera tillfälliga insatser. Som exempel kan nämnas ett intressant försök med en s.k. »advokatjour« som genomfördes under 1999. Ett antal advokater engagerades ett par timmar i veckan att kostnadsfritt ( för så väl kommunen som besökaren ) ge råd och information till intresserade. Verksamheten upphörde dock efter ett tiotal tillfällen på grund av advokaternas tidsbrist.

I den informationsförmedlande arbetsuppgiften ligger framför all de stora insatser som görs för skolväsendet. Bibliotekslagen föreskriver ( 5 § ):

Inom grundskolan och gymnasieskolan skall - - - finnas lämpligt fördelade skolbibliotek för att stimulera skolelevernas intresse för läsning och litteratur samt för att tillgodose deras behov av material för utbildningen.

Kommunen har således skyldighet, att för grundskolan och gymnasiet hålla skolbibliotek, vilkas uppgift är att främja läsning och sörja för att eleverna har tillgång till studiematerial. Materialet kan bestå av tryckta skrifter eller kan inhämtas via internet. Skolbibliotekariernas uppgifter har listats i det föregående. Det råder inget tvivel om att den kraftiga ökningen av utlåningen vid folk- och skolbiblioteken är en följd av att särskilda skolbibliotekarietjänster inrättats.

Även om lagen ingenting säger om att det skulle åligga folk- och skolbiblioteken att stå för handledning i informationssökning, framstår det som en naturlig del i bibliotekariernas uppgifter att ge vägledning i hur och var man finner den sökta informationen. Bibliotekarierna har att ge

elementär bibliotekskunskap men också att orientera om sökningsvägar i olika biblioteks- och arkivdatabaser. Generell undervisning i hanteringen av en dator och utnyttjandet av program av skiftande slag ligger dock otvetydigt på skolväsendet.

När det gäller vuxenutbildningen och högskoleundervisningen är läget annorlunda än för det nyss behandlade utbildningssystemet. Det synes nämligen inte finnas något explicit kommunalt beslut om inköp av facklitteratur för vuxenstuderande, men i bibliotekets verksamhetsberättelse för 1997/98, som senare delgavs fullmäktige, har åtagandet nämnts som ett »effektmål« för verksamhetsåret 1998. Satsningen var inriktad på »högskolestuderande, elever på Komvux och inom Kunskapslyftet«. I verksamhetsberättelsen för 2001 framhölls att antalet distansstuderande beräknades bli betydligt högre än idag.

»Folkbiblioteket«, anför bibliotekschefen i en promemoria som tillställts arbetsgruppen, »har i mycket förvandlats till kursbibliotek och används mer och mer av dem som studerar.«

Kommunens satsning på Lärcentrum (tidigare »Kunskapslyftet«) har inneburit att stora grupper av studieovana vuxenstuderande sökt sig till biblioteket och krävt hjälp och handledning av bibliotekspersonalen, vilket medfört en betydande arbetsbelastning på personalen. Intervjuer ger dock vid handen att denna service hittills inte inverkat menligt på folkbiblioteksuppgiften.

Samtidigt kan konstateras att några tillskott av medel för denna service till vuxenutbildningen vid Lärcentrum inte skett i någon budget. I sammanhanget bör vidare beaktas vad bibliotekslagen har att anföra om studiematerial för högskoleutbildning. I dess 6 § sägs:

Det skall finnas tillgång till högskolebibliotek vid alla högskolor. Dessa bibliotek skall inom de områden som anknyter till utbildning och forskning vid högskolan svara för biblioteksservice inom högskolan och i samverkan med landets biblioteksservice.

Kommunbibliotekets stora satsning på service inom IT-området för den högskoleutbildning som bedrivs vid institutionerna i Barkdal synes vara en höjning av ambitionsnivån som skett på bibliotekets eget initiativ. Av lagen framgår att servicen till högskoleutbildningen skall tillhandahållas inom högskoleväsendet.

Å den andra sidan lägger inte lagen hinder i vägen för att huvudbiblioteket skall kunna stå för viss service. För detta krävs emellertid ett kvalificerat mediabestand. Idag torde förutsättningarna för att bygga upp ens ett rudimentärt högskolebibliotek vid det kommunala huvudbiblioteket vara obefintliga. Om biblioteket kan ge annan service, exempelvis att bistå vid fjärrlån och kvalificerad dokumentökning, måste tjänsternas

omfattning och priset för dem regleras genom en överenskommelse mellan högskolan och kommunen.

### 3. Biblioteket som IT-agent

Beträffande teknikinformation till allmänheten sägs i bibliotekslagen endast, att folkbiblioteken skall verka för att databaserad information görs tillgänglig för alla medborgare. Bildningsnämnden har inte berört frågan i sina riktlinjer. Däremot har kommunens IT-grupp uttalat sig. I sin verksamhetsplan för 1999 refererar biblioteket följande:

Enligt kommunens IT-plan skall internet, multimedia och databassökning tillhandahållas på biblioteken - -[och] dessutom ordbehandlingsmöjligheter erbjudas. Biblioteken skall också, enligt denna, ha ett särskilt ansvar mot allmänheten i samband med introduktion av ny teknik. - - - Informationen om utbildningsvägar och kurser av olika slag skall - - - ökas och utvecklas genom inrättandet av Infotek.

IT-planens beställning har effektuerats. Ett antal datorer har installerats och ett infotek – i vilket kan sökas information om arbetsmarknaden – har inrättats. Däremot framstår formuleringen att biblioteken skulle ha »ett särskilt ansvar mot allmänheten i samband med introduktion av ny teknik« svårgripbar. Avsikten kan rimligen inte vara att huvudbiblioteket skall stå för undervisning av de leksandsbor som vill ha datorutbildning. Gruppen kan inte se att IT-gruppens uttalande går utöver vad som sägs i bibliotekslagen.

Mot bakgrund av vad här anförts vill arbetsgruppen från sina utgångspunkter uttala följande och formulera några rekommendationer.

Boken har genom alla tider haft en oöverträffad betydelse som enskilt kulturelement. Bibliotekets tyngdpunkt bör alltså ligga på boken som förmedlare av erfarenheter och kunskap. Upplevelsen av samma verk har förenat generation efter generation. Boken är central i vår kultur, och läsoplevelsen kan inte ersättas av någonting annat.

Huvudbiblioteket i Leksand skall i första hand skall vara ett folkbibliotek och måste stå självständigt. Även om det är en viktig och oundgänglig serviceinstitution för skolväsendet, skall dess främsta uppgift även fortsättningsvis vara folkbildning, baserad på boken och annan tryckt litteratur. Den nya IT-tekniken är ett nödvändigt instrument för fortsatt utveckling, men dess tänkbara användningsområden får inte leda till övertro på teknikens möjligheter.

- ▶ Den nuvarande strukturen med ett huvudbibliotek och ett antal folk- och skolbibliotek samt ett gymnasiebibliotek skall bibehållas.
- ▶ Biblioteksorganisationen skall ha samma uppgifter som hittills, men servicen till vuxenutbildningen och särskilt högskoleväsendet skall ses

över och stramas upp. I detta ligger bl.a. att de ekonomiska relationerna skall definieras och läggas fast.

► Programverksamheten för vuxna förutsätts i princip innehålla samma aktiviteter som hittills. En livlig barnverksamhet underlättas genom införandet av den kulturpeng och inrättandet av den kulturpedagogtjänst som gruppen pläderat för.

► Huvudbibliotekets lokaler och inredning har utformats av en framstående arkitekt och ett par inredningsarkitekter som gjort sig kända inte minst för sina många biblioteksinredningar. Anknypande till resonemang i kapitel 5, avsnittet om inredning, finns anledning att framhålla, att det mervärde som ligger i den prisbelönta miljön inte skall ändras utan samråd med dessa specialister.

### Huvudmannaskapet

Det är en klassisk frågeställning om biblioteksverksamheten lämpligen skall tillhöra kulturförvaltningen eller om den hör närmare samman med skola och utbildning. Tyngdpunkten kan pendla mellan de båda alternativen beroende på förändringar i arbetsmiljö och omvärldsfaktorer.

Efter att ha penetrerat biblioteksorganisationen och dess verksamhet på det sätt som redovisats, och efter hänsynstagande till även andra skeenden i vår kommunala förvaltning, har vi funnit att för närvarande inte finns några vägande skäl att gå tillbaka till den tidigare organisationen.

Skolbiblioteksverksamheten och den i denna inordnade folkbiblioteksfunktionen har visat sig vara vitaliserande för hela verksamheten. Under den senaste femårsperioden har skett en inte obetydlig ökning av utlånen, och inte minst gäller detta barn- och ungdomslånen. fungerande samarbetsrutiner har byggts upp gentemot utbildningsväsendet och konsolideringen av den nya Kultur- och Fritidsnämndens organisation har just påbörjats.

► Utredningsgruppen förordar att det nuvarande huvudmannaskapet bibehålls. Biblioteksorganisationen skall även fortsättningsvis sortera under Bildningsnämnden.

### **Arbetsgruppens offentliga möten och sammanträden**

Programarbetet inleddes med en seminariedag den 8 september 2000 under ledning av fd. statssekreteraren i kulturdepartementet och ordf. i Framtidens kultur, Gunnar Svensson. Statens kulturråd representerades av Mats Sylwan. Inbjudan hade tillställts kommunstyrelsen, kommunens samtliga förvaltningschefer och kulturförvaltningens personal. 32 deltagare.

#### **Offentliga möten**

Alla offentliga möten annonserades i Leksandsbladet. I varje annons framhölls att gruppen särskilt välkomnade ungdomar. Förutom annonsering skickades särskilda inbjudningar till berörda föreningar och organisationer inom kommunen och även till representanter för länet.

#### **Konst**

Offentligt möte den 21 november 2000 (31 närvarande). Inbjudna:

- Leksands Konstsällskap
- Tällbergs konstförening
- Länskonstnären i Dalarna
- Konst i Dalarna (KiD)
- Sveriges konstföreningars riksförbund (SKR)

#### **Musik**

Offentligt möte den 17 jan 2001 (28 närvarande). Inbjudna:

- Musikskolan
- Leksands gymnasieskola, estetiska programmet
- Ungdomskontoret
- Leksands orkesterförening
- Leksands spelmanslag
- Siljansnäs spelmanslag
- Leksands musikkår
- Nedansiljans manskör
- Multikulturella föreningen i Dalarna
- Kyrkan i Leksand, Ål och Siljansnäs.
- Kammarmusikföreningen Siljan
- Musik vid Siljan

### **Dans. Teater**

Offentligt möte den 15 februari 2001 (14 närvarande). Inbjudna:

Leksands folkdanslag  
Siljansnäs folkdanslag  
Åls folkdanslag  
Insjön Square Dancers  
Multikulturella föreningen i Dalarna  
Himlaspelet  
Kulturföreningen Paraden  
Teaterföreningen Dalarna  
Pingstkyrkans teatergrupp

### **Film och andra media**

Offentligt möte den 22 mars 2001 (13 närvarande). Inbjudna:

BIO-Kontrast  
Leksands gymnasieskola, medialinjen  
Film i Dalarna  
Leksands närradioförening  
Sveriges Dövas tv, Västanvik

### **Hembygdsvård och kulturhistoria**

Offentligt möte den 7 maj 2001 (14 närvarande). Inbjudna:

Leksands hembygdsförening  
Siljansnäs hembygdsförening  
Åhls hembygdsförening  
Tällbergs byalag för hembygdsvård  
Föreningen Dalfolk

### **Litteratur och Bibliotek**

Offentligt möte den 21 september 2001 (14 deltagare). Inga särskilt inbjudna.

### **Gruppens sammanträden**

Förutom deltagande i seminariedagen den 8 september 2000 och i de offentliga mötena har gruppen sammanträtt vid följande tillfällen:

*år 2000*, 15 juni, 2 november, 4 december

*år 2001*, 11 januari, 6 februari, 22 mars, 11 april, 29 maj, 20 september, 5 december (heldagsmöte); den 26 april deltog gruppen i konferensen »Konst i offentlig miljö«.

*år 2002*, 23 maj, 9 oktober, 15 oktober, 5 november, 28 november

*år 2003*, 29 januari

## Bilaga 2

### Fast anställd personal vid kulturförvaltningen 1986–2001

| Namn och befattning                           | Huvudsakligt verksamhetsområde   |
|---|--|
| Kersti Jobs Björklöf<br>Kulturintendent       | Chef för verksamheten  |
| Anni Alexander<br>Sekreterare                 | Diarium.<br>Ekonomisk redovisning<br>Personalredovisning   |
| Roland Andersson<br>Kommunantikvarie          | Ansvarig för det lokalthistoriska arkivet<br>Byggnads- och kulturmiljöfrågor<br>Bedömning och forskning rörande<br>dalmåleri. Utställningar. |
| Ulla Gärdback Björklöf<br>Assistent           | Reception<br>Utställningar<br>Leksands Hembygdsgrändar   |
| Karin Stigsdotter Uusmaa<br>Kultursekreterare | Utställningar<br>Inrednings- och bildkonstfrågor.<br>Affischer.  |
| Bertil Billström<br>Fotograf (1985–1995)      | Foto. Film. Utställningar.<br>Tjänsten drogs in 1993.  |
| Jovica Marceta<br>Projektanställd (1996–)     | Film- och multimediafrågor<br>Utställningar<br>Internationella kontakter bildkonst<br>och foto   |

**Utställningar  
i kulturhusets museum 1985–2001**

**1985**

- 29.6–18.8 Sommagäster i Leksands Kulturhus:  
Åke Pallarp, måleri och skulptur  
Barbro Grytnäs med elever från Anders Beckmans skola.  
»Leksandsband och svartstick – designuppgift.«
- 15.9–1.11 David Tägtström  
Arr. Leksands Konstsällskap
- 29.9–6.10 Konstens vecka  
Elsie Wallin, Insjön – Lasse Öhman, Ål – Krister Engberg,  
Leksand – Yvonne Hammargren, Leksand
- 1.10–13.10 Soldat någonstans i Sverige  
Arr. Medborgarskolan
- 1.11–1.12 Om Västannor  
Västannor–Smedby bycirkel. En bydokumentation
- 10.10–31.10 Mitt liv med mormor i byn Västanvik på 1930-talet  
Ingrid Niss
- 15.9–1.12 Ungerskt konsthantverk
- December Evangeliet i folkkonsten  
Sydsvenska bonader och dalmålningar  
Julkrubbor

**1986**

- 24.1–15.3 Fotograf Margit
- 5.3–25.3 Sagan genom tiderna
- 15.3–16.3 Lille Bror Söderlundh
- 29.3–26.4 Dagmar Lodén  
Målningar, teckningar, textil  
Anders Berglund  
Svarvade skålar  
Arr. Leksands Konstsällskap

- 1.5–20.5 Elevutställning – Hantverkets folkhögskola  
Lukasgillet
- 22.5–2.6 Elevutställning  
Gymnasieskolans ettåriga vävkurs
- 6.6–26.6 1000 år bokstäver, krusiduller och figurer  
Ur John Ingels samlingar
- 4.7–14.9 Kyrkbåtsrodd förr och nu
- 19.9–19.10 Ur Leksands Konstsällskaps samlingar
- 25.10–15.11 Wählstedts textilverkstad 50 år  
Helena Hernmarck, Alf Munthe
- 22.11–16.1 Sam Uhrdin 1886–1964
- 1987**
- 31.1–15.2 Psalmsången i Europa – dokument från medeltid till nutid  
Ur John Ingels samlingar
- 8.2–21.3 Leksand så klart – LIF ishockey 50 år  
Medarr. LIF
- 4.4 – 26.4 Olhansstipendiater  
25 dalakonstnärer
- 1.5–17.5 Elevutställning från Hantverkets folkhögskola  
Arr. Lukasgillet
- 23.5–31.5 13 vävare i tiden  
Gymnasieskolans 1-åriga vävkurs
- 6.6 – 20.9 Jobs Keramik & Textil – en retrospektiv utställning
- 26.9–18.10 Kvinna och konstnär i Leksand  
Dagmar Lodén, Elsa Hammar-Moeschlin,  
Lilly Segerdahl, Hildegard Tamm  
Arr. Leksands Konstsällskap
- 24.10–23.11 Hantverk från Botswana  
Samproduktion med Nationalmuseet i Botswana och SIDA
- 1988**
- 28.11–31.1 Folkekunst i Gudbrandsdalen  
Urval ur Jubileumsutställningen  
»De Sandvigske Samlinger på Maihaugen i  
Lillehammer 100 år«

- 22.12-7.1 Rune Lindström och filmen  
Affischer och program
- 1.2-8.2 Gamla skolplanscher
- 13.2-6.6 Korta möten  
Stig T Karlsson – fotoutställning
- 9.3. Folkbildningens dag  
Utställning med studieförbunden
- 13.5-25.3 Leksands folkdanslag 1918-1988  
Jubileumsutställning  
Arr. Leksands folkdanslag
- 27.3-24.4 Konstutställning med Kjell Löwenadler  
Arr. Leksands Konstsällskap
- 30.4-29.5 Sätergläntan ställer ut på Kulturhuset  
Hemslöjd och konsthantverk  
Arr. Sätergläntan – hemslöjdens gård.
- 5.6-4.9 Kyrkoliv i Leksand  
Konstutställning i samarbete med Dalarnas museum
- 11.6-30.6 Efter Kristus – skrift på papyrus, pergament, papper  
Ur John Ingels samlingar
- 17.9-9.10 Hantverkare  
Mattor och möbler. Inredningsarkitekt Åke Axelsson,  
och tapetserare Gösta Engström
- 16.10-6.11 Sju leksandskonstnärer  
Krister Engberg, Yvonne Hammargren,  
Maria Oom Gardtman, Bror Stormats, Elsie Wallin,  
Daniel Björs Arr. Leksands Konstsällskap
- 12.11-15.1 Med pensel och schablon  
Vandringsutställning från Nordiska Museet

### 1989

- 4.2-5.3 Gamla leksaker  
ur Leksandsfolks skrymslen och vrår
- 11.3-2.4 Konstutställning med Hans Prins.  
Arr. Leksands Konstsällskap
- 9.4-30.4 Masallah  
Landsbygdskultur och islam i Turkiet
- 4.4-30.4 Väväventyr

- Gemensam elevutställning med elever från Leksands gymnasieskola och Sätergläntan, Hemslöjdens gård.
- 20.5–4.6 Gröna maj – Trädgårdsutställning  
Medarr. Leksands Trädgårdsodlarförening  
Röllakansvävar – Karin Bernholm
- 17.6–5.9 4000 svartvita fotografier  
Gamla leksandsfotografer
- 9.9–1.10 Irene Grahn, bildvävnader, fragment i ull och silke  
Lars Östman stengods och porslin
- 7.10–5.11 Konstnärer i Leksand från förr och nu  
Teckningsutställning  
Arr. Leksands Konstsällskap
- 8.11–26.11 Bröllop  
En miniatyriställning om bröllopsstraditioner i Leksand
- 6.11–12.11 Kulturmötesveckan  
Miniatyriställningar från Guatemala och Mellanöstern
- 10.11–27.11 Rädda Barnen 70 år  
Arr. Rädda Barnen, Leksand
- 2.12–14.1 Vår barndoms pappersbonader  
Ur Roland von Malmborgs samling

### 1990

- 18.1–4.2 Tre små konstutställningar om skulptur  
Torsten Renqvist, Hertha Hillfon, N G Zandér  
Arr. Riksutställningar
- 10.2–7.3 Skulptur och måleri  
Lenny Clarhäll, Michael Söderlundh, Gösta Backlund
- 17.3–1.4 I vävstolen – nytta och nöje  
Vävstugorna i Djura, Hagen, Lindberg, Edshult,  
Siljansnäs och Ål.
- 7.4–2.5 Unga leksandskonstnärer  
Kristina Björklund, Anders Gudmundsson,  
Eva–Britt Matz, Susanne Nygårds,  
Magnus Palmcrantz, Anders Ståhl  
Arr. Leksands Konstsällskap
- 8.5–27.5 Giraffen kan inte sova. Inga Borg, författare,  
konstnär och fotograf. Arr. Biblioteket

- 9.6–9.9 Det var en gång en fiol – om Leksand och  
spelmansrörelsen i Dalarna  
Medarr. Alfvénstiftelsen, Landstinget Dalarna, Rikskonserter
- 15.9–7.10 Lasse Lindqvist – smyckande och tillbakablickande i akryl  
och akvarell Arr. Leksands Konstsällskap
- 13.10–4.11 Flygplan och mattor  
Ulf Hanses, Djura, och Agneta Svensk, Insjön
- 10.11–21.11 Bilder från Japan  
Barnteckningar från Tobetsu samt japanska miljöer.
- 2.12–20.1 Människor i Transsylvanien, Rumäniens Dalarna  
Medarr. Janus Pannonius museum i Pécs, Ungern  
och Svenska Institutet

### 1991

- 10.2–3.3 Marit van Keppel, Anna Wirén – bokbinderi  
Mats Svensson – keramik  
Elsie Wallin – målningar
- 10.3–1.4 4 decennier med möbler  
Hans Johansson, inredningsarkitekt STR.
- 6.4–30.4 Ur våra samlingar  
Leksands Konstsällskap
- 5.5–9.6 Anna Hådel och Hemslöjden  
Medarr. Leksands Hemslöjdsförening
- 16.6–1.9 Eric Grate – Skulptur
- 8.9–29.9 Ralph Judell, Häradsbygden  
Arr. Leksands Konstsällskap
- 14.10–3.11 Barnboken i Sverige 400 år  
Barnböcker från olika generationer.  
Lars Klinting, barnboksillustrationer  
Medarr. Biblioteket
- 9.11–1.12 Josefin Wedel-Allgulin  
Färgetsningar och akvareller
- 8.12–12.1 Annika MasOlle och Aina Stenberg MasOlle  
Keramiska målningar, akvareller, sagoillustrationer,  
julkort m.m.

## 1992

- 18.1–2.2 Den goda fröken och huset – Siri Derkert  
Riksutställningar
- 18.1–1.3 EKODOK – fotografier och bildspel från turist-  
och odlingslandskapet  
Fotografi Olle Norling  
Texter Sune Björklöf
- 8.2–1.3 Vitt på vitt  
En utställning med vitbroderier
- 8.3–29.3 En vårbukett  
Bibbi Lassas Jonsson, pastell, Liane Björs, keramik,  
Cathleen Nordenson, akvarell, teckning.  
Arr. Leksands Konstsällskap
- 4.4–26.4 På läsarens uppdrag  
Leif Thollander, grafisk formgivare,  
Marit van Keppel, Anna Wirén, bokbinderi
- 2.5–31.5 Bilder från Provence  
Bia Ekman, målningar
- 6.6–20.9 Dalmåleri – bröllops- och festföremål  
Ur leksandsbornas gömmor
- 26.9–25.10 Björn Julin  
Arr. Leksands Konstsällskap
- 2.11–20.11 Ungdom & Media  
Film- och videoverkstad
- 22.11–13.12 Yeah, Yeah, Yeah  
Utställning om the Beatles
- 19.12–7.2 Emerik Stenberg 1873–1927  
Porträttmålare och folklivsskildrare  
Minnesutställning

## 1993

- 20.2–30.5 Gamla fotografier från Leksand, Djura, Siljansnäs och Ål
- 3.5–30.5 Barna Hedenhös  
Originalillustrationer av Bertil Almqvist »Bertila«
- 5.6–5.9 Gustaf Th. Wallén 1860–1948  
Skåne – Concarneau – Capri – Stockholm – Leksand.  
Medarr. Stiftelsen Walléngården

- 11.9–10.10 4 x Lodén  
Kalle, Dagmar, Mona och Mats Lodén  
Måleri, textil och skulptur  
Arr. Leksands Konstsällskap
- 22.10–7.11 Leksandsbarn målar sin framtid  
Arr. Barn- och ungdomskulturgruppen
- 15.11–15.12 Barns bilder bygger broar  
Barnteckningar. Vandringsutställning från  
Folkens museum och Statens Invandrarverk
- 17.12–30.1 Silhuettklipparen Johan Leksell  
i samarbete med Dalarnas museum
- 1994**
- 5.2–20.3 Särktråd och bandkrus  
En utställning från Dalarnas museum
- 12.2–20.3 Frälsningsarmén i Leksand 100 år
- 26.3–17.4 Jörgen Stening, skulptur  
Axel Lilliehöök, måleri  
Arr. Leksands Konstsällskap
- 23.4–15.5 Efsingarna  
Sätergläntans elevutställning
- 27.5–4.9 Leksands Hemslojd 90 år  
Medarr. Leksands Hemslojdsförening
- 10.9–2.10 Allt vad tygen håller  
Textilutställning från Afro Art  
Halskragar i metall  
Lena Ylipää
- 8.10–30.10 Skulptur och objekt  
May Lindholm, Ebba Matz.  
Arr. Leksands Konstsällskap
- 4.11–11.3 Fångade ögonblick från 30–50-talet  
Fotograf Anders Åkernäs
- 17.12–4.3 Fransk fotograf i Dalarna 1910.  
Det första stora färgreportaget i Sverige  
Färgfotografier från Musée Albert Kahn, Paris

## 1995

- 18.3–22.4 Harry Fahlstedt 1904–1977  
Retrospektiv konstutställning  
Arr. Leksands Konstsällskap
- 25.4–6.5 Kjolsäckar från Leksand  
Resultat av en inventering
- 20.5–17.9 Älgar, älgar – Natur, kultur, jakt  
i samarbete med Nordiska Museet  
Medarr. Vägverkets museum.
- 23.9–6.10 Leksandsfolk i helg och söcken  
Träskulpturer av Axel Snis  
Kalligrafi av Ylva Östberg
- 14.10–5.11 Grafik Falu Konstgrafiska Verkstad  
Staffan Svensson, Aina Anliot, Östern Porse,  
Brita Andersson, Jugas Robert Persson, Ylva Dahl,  
Josefin Wedel Allgulin, Hans Darke, Malin Striberger,  
Anna–Lisa Elfwén, Gunilla Lundstedt och Berndt Román  
Arr. Leksands Konstsällskap
- 18.11–3.2 Änglar – synen på det osynliga  
En utställning av Lena Larsén

## 1996

- 10.2–9.3 Skimrande blomster  
Fotoutställning av P Roland Johansson
- 16.3–13.4 Ivan Constantin  
Konstutställning.  
Arr. Leksands Konstsällskap
- 20.4–4.5 Åkeröskolans elevsalong  
Åkerö skolas högstadieelever ställer ut
- 6.5–18.5 Fotoutställning i kaféet av Åke Lundin
- 1.6–15.9 Svenskare än Sverige  
Folkkultur i Svenskamerika  
En utställning i samarbete med American Swedish  
Institute Minneapolis, Swedish American Museum Center,  
Chicago och Lindsburg
- 28.9–3.11 Konstnärer från Bleckogården  
Pysse Hellström, Thomas Hellström, Daniel Hellström,  
Susanne Hellström Triumf, Juli Persson (Hellström),  
Frank Lindbäck

23.11–1.2 Genom Montenegro med fotograf Milan Pesic  
Fotoutställning samt folkkonst från etnografiska museet  
i Montenegro. Medarr. Svenska Institutet

### 1997

8.2–1.3 Nöden är uppfinningarnas moder  
Elevutställning, Åkerö skola

22.3–19.4 Konst & Satir  
Anders och Pelle Lindström.  
Arr. Leksands Konstsällskap

26.4–19.5 Fåglar  
Elin Larssons småfåglar i trä.  
Anders Ståhl måleri.  
Vettar på Landsort.

7.6–14.9 Pojkarnas bilar & flickornas lekstugor

27.9–18.10 Bundet i bild  
Manne och Torkel Dahlstedt  
Arr Leksands Konstsällskap

25.10–15.11 Minnen, möten, material  
Vadmal, fårskinn, stickat, nappa  
av textilkonstnär Helen Backlund

13.12–28.2 Bakom kameran: Anders Jones  
Fotoutställning

### 1998

3.3–25.3 Vägskäl – ett kulturmöte mellan svenska och  
balkanska konstnärer Arr. Multikulturella föreningen,  
Företagarnas folkhögskola, Svenska Institutet

28.3–18.4 Bild & Budskap i fyra led, August Berglund till minne  
Arr. Leksands Konstsällskap

16.5–20.9 Till vardags, till dans, till fest.  
Leksandsdräkten förr och nu  
Medarr. Leksands Hemslöjdsförening, Leksands  
Konstsällskap, Kultur i hela landet, Kultur i Dalarna.

3.10–31.10 3-klang. Tre konstnärer i Leksands kulturhus  
Tina Gudmundsson, Martin Ehrling, Hans Darke.  
Arr. Leksands Konstsällskap

27.11–3.12 Förintelsens bortglömda offer Arr. Jehovas Vittnen

12.12–30.1 Från Gustaf Ankarcrone till Ebba Matz  
– ett urval konstverk ur samlingarna  
Arr Leksands Konstsällskap

### 1999

- 12.2–12.3 Vägskäl 1999. Konstutställning – kulturmöte  
Medarr. Företagarnas folkhögskola,  
Multikulturella föreningen  
i Dalarna, Svenska Institutet, Leksands Konstsällskap
- 30.3–10.4 Dan Nygårds, måleri och Kina Björklund, Iergods  
Arr. Leksands Konstsällskap
- 15.4–24.4 Nu hoppar vi ur ramen  
Tre byskolor, Sjugare, Djura och Siljansnäs, visar skaparglädje
- 8.5–19.9 Axel Munthe 1857–1949.  
Mannen – Myten. Munthes i Leksand  
Medarr. Munthesläktföreningen, Stiftelsen Hildasholm,  
Landstinget Dalarna
- 9.10–6.11 KiD Konst i Dalarna 14 medlemmar i KiD ställer ut  
Arr Leksands Konstsällskap
- 11.12–31.1 En utställning om Leksands Noret som vi minns det ...  
eller kanske glömt det. Foton och föremål berättar och  
påminner om Norets utveckling från bondby till centralort.

### 2000

- 18.2–18.3 Vägskäl 2000 – ett kulturmöte mellan svenska och  
balkanska konstnärer Medarr. Företagarnas folkhögskola,  
Multikulturella föreningen i Dalarna, Svenska Institutet,  
Leksands Konstsällskap
- 8.4–29.4 Silver i Leksand  
Gunnar Eriksson, Irene Grahn, Tove Knuts, Victor Mossberg,  
Patrick Nygårds, Torbjörn Testad.  
Arr. Leksands Konstsällskap
- 20.5–30.9 Timmerhuskultur – en tusenårig tradition  
Utställning avslutas med seminarium i samarbete med  
Kulturgeografiska institutionen i Stockholm och  
Vitterhetsakademien. Dokumenterat i skrift.
- 15.6–30.9 Folkliga spetsar i Dalarna  
Hårsmücken från Våmhus

- 14.10–4.11 70 år med Leksands Konstsällskap  
Arr. Leksands Konstsällskap
- 16.11–18.11 Barn- och ungdomsbokmässan  
Arr. Biblioteket
- 21.11–29.11 Vi vill och vi kan, Leksands Dagcenter  
Arr. Omsorgen i Leksand, Studieförbundet Vuxenskolan,  
Biblioteket
- 2.12–20.1 Änglalika smycken – fritt efter dalmåleriet  
Silversmed Karin Ferner
- 16.12–20.1 Halm i alla dess former – från sänghalm till nutida konst  
Anna Sjons Nilsson, Per-Åke Backman, Manne Dahlstedt,  
Greta och Axel Palmkvist m.fl.

#### 2001

- 16.2–17.3 Vägskäl 2001. Konstutställning – kulturmöte i Leksand  
Medarr. Företagarnas Folkhögskola, Leksands Konstsällskap
- 24.3–21.4 Dag Franzén  
Medarr. Leksands Konstsällskap
- 11.5–15/9 I Fädrens spår ... Gustaf Ankarcrona – konstnären,  
hembygdsvärdaren 100 år i Leksand
- 29.9–20.10 Akvarellister från Djura  
Elias Andersson, Roland Andersson, Stina Dalmalm,  
Åsa Dalmalm, Anders Hanses  
Medarr. Leksands Konstsällskap
- 2.11–1.12 Ariadnes Tråd  
Kelimer och handknutna mattor,  
design Agneta Svensk.  
Exempel på orientmattor i Hildasholms samlingar
- 15.12–2.2 I Asiens tid – möten och återbesök Indien, Kina, Japan  
1968–1999  
Foto Stig T Karlsson, text Lasse Berg

#### Utomhus

- 27.6–25.9 Konst på Noret  
Mieke Heybroek och Ulysse Plaud, May Lindholm,  
Mats Lodén Arr. Leksands Konstsällskap, projekt Vägskäl  
Medarr. Leksands Sparbank, Länsstyrelsen,  
Leksands Köpmannaförening

### Nationalencyklopediens definitioner

#### Konsthantverk (och konstindustri)

gemensam benämning på konstnärligt formgivna bruks- och prydnadsföremål, framställda som hantverk eller med maskinella hjälpmedel. Båda kategorierna omfattar bl.a. bokkonst, glas, keramik, metallkonst, möbler och textilier.

#### Formgivning

gestaltning av hantverkligt eller industriellt framställda produkter och miljöer. Syftet med en formgivares arbete är att ge ett föremål eller en miljö en väl fungerande form, som dels skall underlätta dess användning, dels skall verka tilltalande för användaren. Effektivt utnyttjande av material och tillverkningsteknik är, liksom hänsyn till fysiska och kulturella miljökrav, förutsättningar för en god formgivning. Se även 'design'.

#### Design

(eng., av lat. designo, avbilda, framställa), internationellt använd term för formgivning, dvs. gestaltning av hantverkligt eller industriellt framställda produkter och miljöer. Se - - 'formgivning'. I dagligt tal avser ordet vanligen en produkts form eller utseende.

### » Preludierna « exkurs om Musik vid Siljan

En som tidigt pläderade för något slag av ett större kulturevenemang i Leksand var musikkonsulenten inom Dalarnas bildningsförbund, sedermera redaktören och musikkritikern Seth Karlsson i Falun. Han ansåg att majstångsresningen i Sammilsdal, Antons Lööws orgelvecka och Himlaspelet var för torftigt som sommarprogram. För att råda bot på detta lanserade han inom loppet av två år fyra förslag.<sup>94</sup>

Tillsammans med skådespelerskan Elsa Prawitz och Rune Lindström lämnade han 1964 en skrivelse till kommunstyrelsen i vilken trion förordade en samverkan med Varberg om ett sommar-teaterprogram. Kommunstyrelsen tackade nej.

Samma trio lanserade tidigt på våren 1966 ett turnéprojekt. Vadstena, Varberg, Stockholm (Parkteatern) och Leksand skulle gå samman om att framföra Holger Drachmanns sommarsaga »Det var en gång«, som Rune Lindström översatt till svenska, och detta skulle kombineras med musiktävlingar av samma slag som dem i Llangollen i Wales. Leksand erbjöds premiären för 10 000 på midsommaraftonen. De övriga orterna hade ställt sig positiva och hade vardera satsat mer än dubbelt så mycket för att realisera idén. Kommunstyrelsen ställde sig kallsinnig.

Seth Karlsson arbetade emellertid oförtrutet vidare och vidareutvecklade samma vår förslaget om tävlingar efter Walesmodell. Nu var även Rikskonserters skiss till en musikvecka på försök i Östersund offentlig. Vid ett möte i Stockholm mellan Rikskonsert och Dalarnas bildningsförbund, som representerades av bildningskonsulenten såväl som musikkonsulenten, visade det sig att de båda dalarepresentanterna var oense. Bildningskonsulenten kallade senare sin kollegas förslag »Vågspel vid Siljan«. »När Bildningsförbundet saknade intresse«, skriver Karlsson i sin promemoria (maj 1988), »dog också tanken på en festival hos de styrande i Leksand. Vid det läget tappade jag sugen och resonerade: Aldrig mera Leksand!«

Inte desto mindre skulle han en fjärde gång komma tillbaka. Inspire-rad av tävlingarna i Llangollen i juli 1966, där Stina Lunnars Dalecarlia-kör deltog och där Margareta Jonth vann första pris i solosångtävlingen,

94. Seth Karlsson, Preludierna till Musik vid i Leksands kommun, kulturnämnden 1988 06 Siljan, pm daterad Falun i maj 1988, diarieförd 21.

for han hem till Falun » i berusning «. Inom Bildningsförbundet möttes han dock som tidigare av ett kallt intresse för sångartävlingstanken.

»I det läget«, skriver Karlsson, »beslöt jag att gå ut på min fria sektor«, dvs. som privatperson, inte som anställd i Bildningsförbundet. Han begav sig (25/8) till Stockholm, där han på Piperska muren hade stämt träff med ett par bemärkta personer inom svenskt musikliv, Lennart Reimers, chef för Nordiska Musikförlaget och Karl-Erik Andersson, ordf. i Sveriges Körförbund. Under lunchen kontaktades per telefon Carl Rune Larsson, då chef för Gävle orkesterförening, senare director musices i Uppsala.

Resultatet av träffen blev att de nämnda fyra tillsammans med Rikskonserters Gunilla Friberger (som observatör) möttes på Tre Kullor i Leksand den 29–30/9 för att skissera ett festivalprogram. Inbjudan till presskonferens – bl.a. till den avgående ordföranden i Dalarnas bildningsförbund Sven Lunner och vice ordföranden Olof Hiller – gick ut. »Konferensen genomfördes under stor entusiasm - - - och värdparet Samuelsson stödde mötet med överväldigande vänlighet«, berättar Seth Karlsson.

På morgonen den 1/10 1966 inleddes nyheterna i riksradiion med budskapet om att en ny musikfestival hade fötts i Sverige. En rad körer anmälde sig omedelbart till tävlingarna. Den polske tonsättaren Pedercecki beslutade att uruppföra sin bysantinska mässa under musik- och tävlingsveckan. Tonsättaren Bo Nilsson ställde upp med ett nytt musikverk. Bildningsförbundet meddelade landstinget och Leksands kommun att Karlsson agerade som privatperson och att förbundet inte stod bakom förslaget. Leksand kommun avslog även denna gång anbudet.

Sammanfattningsvis kan sägas att Seth Karlsson förvisso utvecklade stor aktivitet med varierande förslag: Först en teaterföreställning (i samverkan med Varbergs kommun), därefter ett teaterturnéprojekt tillsammans med ytterligare två kommuner plus musiktävlingar, sedan ett tredje förslag, nämligen musik- och sångtävlingar efter Walesisk modell och slutligen en skiss till ett något bredare festivalprogram, som dock väsentligen sammanföll med det närmast tidigare förslaget: musikaliska verk, körsång och folkmusikaliska inslag, de två senare i tävlingsform.

Den ivrige musikkonsulenten gav sig aldrig tid att förankra uppslagen i kommunen, som förutsattes stå för en god del av kostnaderna. Hans arbetsgivare, Dalarnas bildningsförbund, kände aldrig någon entusiasm. Grundidén i de två förslag som gällde ett musikevenemang var tävlingsformen kombinerad med presentation av nyare musik.

1960- och 1970-talets politiska strömningar uppmuntrade inte tävlingen som idé. Gentemot tävlan, som uppfattades som något elitistiskt, ansågs samverkan och mångfald sida vid sida vara mera eftersträvans-

värt. »Låt tusen blommor blomma« var ett ofta återkommande Mao-Tse-tung citat. Seth Karlsson såg orgelveckorna som »ett bekymmer«, vilket visar hans underskattning av den kyrkliga musikens starka tradition i kommunen, och hans inställning till folkmusiken i den form den framträdde i Siljanssocknarna var inte helt klar.

Sannolikt har Karlssons energiska propåer bidragit till tillkomsten av Musik vid Siljan, men han talade sig varm för en annan modell än den som genomfördes. Hans uppläggnings vann inte gehör i Leksand och Rättvik. Anton Lööv fortsatte att arrangera sina orgelveckor. Knis Karl tog sina första kontakter gällande Bingsjöstämman. Bildningskonsulenten Agne Bäckström och Rikskonserterna inledde vissa överläggningar.

Det fanns en positiv grundinställning till kulturella aktiviteter i kommunstyrelsen, men den tyckte inte om att bli överraskad, än mindre att få sig förelagt vad som var bäst för Leksand. Kommunstyrelsen hade härutöver att se till kommunens ekonomi. Tillkomsten av Musik vid Siljan har en annan och betydligt bredare bas än den som Seth Karlsson skildrat.

S.B.

## Bilaga 8:1

### **Teaterarrangemang som genomförts av arrangörsklubben »Paraden« under åren 1995–2001**

( Föreställningarna nämns i kronologisk ordning )

Kanelbiten, Mia Törnqvists dramatisering av Lars Ahlins roman  
Nattportiern, Riksteatern, NTO-lokalen i Insjön  
Elever spelar med proffsen, Musikskolan i Leksand  
Backanterna, teaterresa till Vansbro  
Tranans ägg, barnteater  
Kim Anderzon: »Det fullständigt flexibla fruntimret«  
California Hotel, Dalateatern  
Gagnef-Leksand All Stars, musikal med amatörer  
I väntan på Godot, Dalateatern  
Last Night of the Proms, Dalasymfoniectan  
Lyckans dar, Dalateatern  
Berndt Egerblad med ensemble, 50-talsmusik, Riksteatern  
Sonja Åkesson-program, Lodéns café i Insjön, Riksteatern  
Lena Willemark och DalaSinfoniectan  
Den stora lögnen, Dalateatern  
Leif Åke Wiklund och Martin Lindström, gitarr och dikt  
Trettondagskonsert, DalaSinfoniectan  
Vad du än säger, Insjön och Sveasalen, Dalateatern  
Paradiset 2000– inför millennieskiftet, Dalateatern  
Den starkare, enaktare av Strindberg, sockenstugan Siljansnäs  
Minnen från beredskapstiden, DalaSinfoniectans blåsare, Insjön  
Berndt Egerblad, »O, ljuva 60-tal«  
Unga solister, DalaSinfoniectan tillsammans med musikskolan  
Verket, Dalateatern, Företagarnas folkhögskola  
Alla tiders Bach, DalaSinfoniectan, Leksands kyrka  
Frieriet, av Anton Tjechov, Siljansnäs  
Lars-Erik Larsson x 2, DalaSinfoniectan, Siljansnäs  
Melvin Tix, musikclown, DalaSinfoniectan, två skolkonserter  
Slagg, Dalateatern  
Dalasinfoniectan och Putte Wickman  
Isbränna, av Aino Trosell, Unga Riks, gymnasiet  
Don Quijote, Panikteatern, hallen i Gästis  
Masjävlar, Dalateatern  
Mästarnas möte, DalaSinfoniectan, två skolkonserter  
Stenar i fickan, Riksteatern

## Bilaga 8:2

| lokaler                                     | sittplatser |                 |
|---|-------------|-----------------|
| <b>Leksand</b>                              |             |                 |
| Leksands kyrka                              | 2000        |                 |
| Sankt Persgården<br>(Nya församlingshemmet) | 150         |                 |
| Musikens hus                                | 60          |                 |
| Plenisalen i kommunalhuset                  | 100         |                 |
| Gymnasieskolans aula                        | 290         |                 |
| Sporthallen                                 | 600         | dans            |
|   | 500         | koncert, teater |
| Sveasalen, salongen                         | 360         |                 |
| Per Karlssonrummet                          | 20          |                 |
| Biografen Visir                             | 300         |                 |
| Dufsalen                                    | 100         |                 |
|   | 70          | dukade bord     |
| Missionskyrkan, kyrkolokalen                | 320         |                 |
| Missionskyrkan, sidolokal                   | 100–150     |                 |
| Ungdomsgården (»Solvi«)                     | 40          |                 |
| <b>Siljansnäs</b>                           |             |                 |
| Kyrkan                                      | 700         |                 |
| Församlingshemmet                           | 100         |                 |
| Naturum, större salen                       | 100         |                 |
| Naturum, mindre salen                       | 50          |                 |
| Sockenstugan I                              | 250         |                 |
| Sockenstugan II                             |             |                 |
| Sockenstugan III                            | 50          |                 |
| Sammanslagna lokaler                        | 325         |                 |
| <b>Insjön</b>                               |             |                 |
| Åls kyrka                                   | 350         |                 |
| Församlingshemmet, stora salen              | 180         |                 |
| Församlingshemmet, lilla salen              | 50          |                 |
| NTO-lokalen, stora salen                    | 200         |                 |
| NTO-lokalen, lilla salen                    | 40          |                 |
| Missionskyrkan                              | 466         |                 |

**Arbetsgång  
vid hantering av inlämnat material till arkivet  
Arbetsläget i arkivet i mars 2002**

Arbetsgången är i princip denna med det material som kommer till arkivet: 1. Eventuell rengöring, 2. Registrering med fotografers initialer och ett löpande nummer, 3. Fotografiet läggs i syrafri arkivficka, 4. Framställning av en arbetskopia, förr i laserkopiator nu genom inscanning och utskrift på dator, 5. Negativet (originalbilden) läggs in i arkivet, 6. Arbetskopia och identifikationsblankett sätts in i bildpärm för identifiering, 7. Digital registrering görs i bilddatabasen.

Denna arbetsgång har följts alltsedan bildarkivet installerades i Kulturhuset 1985, dock med undantag av inscanningen och den digitala registreringen (programvara Sofie), som har praktiserats sedan 1999. Det aktuella arbetsläget framgår av följande sammanställning:

| Fotograf              | Antal registrerade och arkiverade bilder (negativ) | Antal pärmar med papperskopior | Inscanning       | Digital registrering | Obearbetat (ungefärligt antal bilder) |
|-----------------------|--|--------------------------------|------------------|----------------------|---------------------------------------|
| Gerda Söderlund       | 1 716  | 37                             | huvuddelen klart | påbörjat             | –                                     |
| Anders Jones          | 4 800  | 50                             | påbörjat         | inte påbörjat        | 20 000                                |
| Dunder Anders Matsson | 831  | 14                             | allt klart       | klart                | 600                                   |
| Bröderna Tell         | 686  | 10                             | allt klart       | klart                | –                                     |
| Siljedal & Co         | 900  | 15                             | inte påbörjat    | inte påbörjat        | –                                     |
| Margit Karlsson       | 60 000   | 5 påbörjade                    | inte påbörjat    | inte påbörjat        | 10 000                                |
| Anders Åkernäs        | 15 978   | 31                             | inte påbörjat    | inte påbörjat        | –                                     |
| Anders Bodin          | 1 540  | 20                             | allt klart       | inte påbörjat        | –                                     |
| Frans Helmer          | 1 130  | 12                             | allt klart       | inte påbörjat        | –                                     |
| Larsson               | 1 130  | 12                             | allt klart       | inte påbörjat        | –                                     |
| Holger Carlsson       | 237  | 3                              | allt klart       | inte påbörjat        | –                                     |

|                                       |        |                  |               |               |        |
|---------------------------------------|--------|------------------|---------------|---------------|--------|
| P O Rosén                             | 1 001  | 14               | inte påbörjat | inte påbörjat | 1 000  |
| Berta Hallgren                        | 1 195  | 0                | inte påbörjat | inte påbörjat | –      |
| Erik Franzén                          | 0      | 0                | inte påbörjat | inte påbörjat | 20 000 |
| Alfred Hedén                          | 0      | 6 på-<br>började | inte påbörjat | inte påbörjat | 6 000  |
| Olof Winge                            | ca 500 | 4                | inte påbörjat | inte påbörjat | 500    |
| Daniels Olof<br>Oscarsson             | 256    | 8                | inte påbörjat | inte påbörjat | –      |
| Sven Svernerman                       | 0      | 0                | inte påbörjat | inte påbörjat | 900    |
| Isa Björnström<br>Ottelin             | 0      | 0                | inte påbörjat | inte påbörjat | 400    |
| 13 st fotografier*                    | 900    | 10               | påbörjat      | påbörjat      | 800    |
| 30 samlingar av<br>okända fotografier | 0      | 0                | inte påbörjat | inte påbörjat | 5 000  |

\* Av de tretton fotograferna uppnår ingen 200 bildregistreringar i arkivet. Bilderna har tagits av Gustaf Theodor Wallén, Elin Olsson, Johan Lindén, Sven Risberg, Sandback Karl Johansson, Carl Gudmundsson, Anders Dov, Jönnes Carl Olsson, Per Kjellin, Samuel Wiklund, Otto Svensson, Gustaf Ankert och Nils Andersson.

### 33 riksintressen

Följande riksintressen är sanktionerade 1987 av Riksantikvarieämbetet

#### **Byar**

Gråda, Hedby, Tibble, Ullvi, Hälla, Romma, Berg, Östra och Västra Rön-  
näs, Mjälgen, Gärde, Hagen, Smedby, Västannor, Västanvik, Råltindor,  
Norr Rälta, Sör Rälta, Hisvåla, Grytberg, Björkberg, Alvik, Almo

#### **Fäbodrar**

Björnberget, Nålberg, Skinnaråsen, Ljusbodarna, Dammskog, Skallskog,  
Korpholen, Sör Bertilsbo

#### **Arkeologiska miljöer**

Digernäset, Lissön

#### **Tätort**

Leksands Noret

#### **Väg**

Linnévågen, 1700-talsvågen mellan Falun och Råttvik med fäbodställen.

**Skrifter och rapporter  
som har aktualitet för kulturmiljövården**

- ANDERSSON, MARGARETA, *Dalarnas fäbodrar*, Folder Länsstyrelsen i Dalarnas län, 2000
- ANDERSSON, ROLAND, *Bebyggelse i Leksands Noret 1826-1979*, Kulturhistorisk miljöanalys, Dalarnas museums serie av rapporter 8, 1979
- *Byar och fäbodrar i Leksands kommun*. Kulturhistorisk miljöanalys, Dalarnas museums serie av rapporter 13, 1983
  - *Bostad och boende i timrade hus i Dalarna*, Från kulturdagarna i Bonäs bygdegård, Dalarnas museums serie av rapporter nr 13 1983 och 23 1988
  - *Dalarna, en mångfald av enheter, en enhet av mångfald*, Bygga och bo i Dalarna, 1989
  - *Byggnadskultur i Övre Dalarna*, Bygga och bo i Dalarna, 1989
  - *De folkliga byggnadsteknikerna*, Svenska hus. Landsbygdens arkitektur från bondesamhälle till industrialism, red Thomas Hall och Katarina Dunér, 1995
  - *Dalarnas byar, gårdar och hus, Den röda färgen*, red Margareta Kjellin, Stora Kopparbergs Bergslags Aktiebolag, 1999
  - *Djursholms fäbodrar och Hotällberg Dalarna 2001*, Arkitektur i Dalarna, red. Daniels Sven Olsson, Dalarnas hembygdsbok årgång 71, 2001
  - *Dalarnas tätbyggda byar, Tradition i trä*. En resa genom Sverige, red. Kjell-Åke Aronsson, Ingela Broström, Henrik Larsson, Per Lindahl, 2002
- BJÖRKLÖF SUNE, *Skoglunds Bygg 1881-1991*, Ett stycke kulturhistoria, 1991
- *Vändland. Två sekelskiften – två landskap*, foto Olle Norling, 1992
- BLOM TARRAS, *Gästis i Leksand*. Om den anrika gästgivargården vid Kyrkvallen, 1974
- *Övermo gård Edshult Korsnäsgården*. Om en särpräglad miljö i Leksandsbygden, 1974

- ELVINGSSON, BIRGITTA & PARCK, BARBRO, *Bevarande och nytillskott i byn Ullvi Dalarna*, examensarbete KTH 1982
- ERSGÅRD LARS, *Det starka landskapet*. En arkeologisk studie av Leksandsbygden i Dalarna under yngre Järnålder till nyare tid, Riksantikvarieämbetet arkeologiska undersökningar, skrifter nr 21, 1997
- HÄGGLUND, LILLIE, *Bilder från Ullvi*. Byggnadstraditionen med tanke på framtiden, examensarbete KTH 1983
- LANGE, ULRICH, *Limå bruk, historia och bebyggelse*, konstvetenskapligt projektarbete, C-uppsats, 1979
- LUNDGREN, PETTER, *Natur- och kulturlandskapets utveckling i Siljansnäs*, uppsats Uppsala universitet, 1993
- NYSTRÖM, ANDERS, *Inventering av Hälla by i Leksands kommun*, examensarbete KTH 1982-83
- STRAND, ANNA-KARIN, *Brömsgården i Leksands Noret*, examensarbete KTH 1983
- STRÖM, MARIA, *Leksands järnvägsstation, den lilla stationens förvandling*, uppsats konstvetenskap, Stockholms universitet 1993
- SVENSSON, JAN-ERIK, *Bebyggelseutvecklingen i Leksands socken 1539-1573*, uppsats historia, Stockholms universitet 1987
- SVENSSON, JOHANNA, *Sjöbotten, kulturmiljö och omarrondering inom en mindre odlingsbygd i Leksands kommun*, examensarbete SLU 1998
- Timmerkultur – en tusenårig byggnadstradition*. Timmerhussymposiet i Leksand och Rättvik, 14 – 15 september 2000, red. SUNE BJÖRKLÖF, 2001
- Upptäck Siljansbygdens timmerhuskultur*, folder Länsstyrelsen i Dalarnas län, texter ROLAND ANDERSSON m.fl., 1998
- WALL, KARL JOHAN, *Markanvändningsförändring vid Leksands Åsens fäbod 1824-1996*, B-uppsats i geografi, Linköpings universitet 1996

# Kultur i Leksand

KULTURPOLITISKT  
PROGRAM



DEL II

*Sammanfattning  
och förslag till beslut*



*Kulturpolitiska gruppen  
Leksand  
i februari 2003*



LEKSANDS KOMMUN

# Innehåll

## DEL II

### Sammanfattningar

### Förslag till beslut i kommunfullmäktige

|  |    |
|--|----|
| <b>Dagens kulturprofil (Kap. 1)</b> .....                              | 7  |
| <b>Kulturverksamhetens två huvuduppgifter (Kap. 2)</b> .....           | 8  |
| <b>Basutställningarna och tillfälliga utställningar (Kap. 3)</b> ..... | 9  |
| Leksandsdräkten och dalmåleri.   |    |
| Tillfälliga utställningar.   |    |
| Kulturhistoria.  |    |
| Bildkonst och konsthantverk.   |    |
| Foto.  |    |
| <b>Offentlig miljö (Kap. 5)</b> .....                                  | 11 |
| <b>Musik (Kap. 6)</b> .....  | 12 |
| <b>Film (Kap. 7)</b> .....   | 13 |
| Leksand och filmen i framtiden – två projektuppslag.                   |    |
| Filmen i undervisningen.   |    |
| <b>Teater (Kap. 8)</b> .....   | 14 |
| <b>Dans (Kap. 9)</b> .....   | 15 |
| Konstnärlig dans. Folkdans.  |    |
| <b>Programverksamheten (Kap. 10)</b> .....                             | 17 |
| Programutbudet.  |    |
| <b>Skolans kulturuppgift (Kap. 11)</b> .....                           | 18 |
| Förslag till beslut.   |    |
| <b>Det lokalhistoriska arkivet (Kap. 12)</b> .....                     | 18 |
| Textarkivet. Bildarkivet. Utveckling av arkiven.                       |    |

|   |    |
|---|----|
| <b>Hembygds gårdarna och föremålssamlingarna (Kap. 13)</b> .....  | 20 |
| Byggnadsbestånd. Föremål. Underhåll och vård av byggnader, trädgårdar och mark. Förvärv. Säkerhetsfrågor och försäkringar.<br>Öppethållande och aktiviteter. Guideutbildning. Serveringar.  |    |
| <b>Kulturmiljövård (Kap. 14)</b> .....  | 23 |
| <b>Seminarier och publikationsverksamhet (Kap. 15)</b> .....  | 24 |
| <b>Engagemang i arrangemang (Kap. 16)</b> .....   | 25 |
| <b>Biblioteket (Kap. 17)</b> .....  | 26 |
| Biblioteket som kulturinstitution, Folkbibliotek. Riktlinjer och organisation.<br>Mediabestånd, utlåning m.m. Lånevolym, låntagare m.m. Utställningar och programverksamhet. Biblioteket som informationsförmedlare. Biblioteket som IT-agent. Huvudmannskapet. |    |

# Sammanfattning och förslag till beslut

## Dagens kulturprofil (Kap. 1)

**T**ROTS STORA SAMHÄLLSFÖRÄNDRINGAR under de senaste hundra åren har levnadsmönstret i Siljansbygden i väsentliga avseenden behållit några basala drag. Större delen av befolkningen bor i byar, lantbruket och näringslivet i övrigt är småskaligt, mark och skog delas mellan många ägare. Åtskilliga är bosatta på eller har nära till den gård som förfäderna brukat. I bygden finns en bred gemensam erfarenhetsgrund i uppväxtmiljön, byskolan och arbetslivets organisation. Genom resenärer, turister och egna erfarenheter utanför det egna landskapet finns i befolkningen en klar medvetenhet om och positiv syn på de kulturella särdragen i Siljanssocknarna.

Kulturpolitiken i Leksand har sin bas i samma kulturmylla. Den etnologiska och kulturhistoriska inriktningen har sedan förra sekelskiftet dominerat och den knäts som huvudinriktning vid kulturhusets tillkomst, inte minst manifesterad genom att det lokalhistoriska arkivet gavs en framträdande plats.

Sedan ett årtusende tillbaka har timmerbyggandet varit en kulturell nisch, och ingen annanstans i landet finns så många byar som fått stämpelein » av riksintresse«. Från 1770-talet och hundra år framåt blomstrade dalmåleriet. Under samma århundrade formades leksandsdräkten, vilken bidragit till att den konstfärdiga textila hemslöjden fått hög lokal status. I Leksand kan sedan århundraden tillbaka spåras ett starkt musikintresse, i första hand musiken och sången i kyrkan och folkmusiken framförd på instrument eller i sång. Av det genomgångna materialet framgår att utställningar som fokuserats på hemmaförhållanden och lokala kulturyttringar varit mest framgångsrika både publikt och ekonomiskt.

## Kulturverksamhetens två huvuduppgifter (Kap. 2)

Det övervägande antalet kulturaktiviteter, exempelvis kyrkomusiken och folkmusiken och en uppsjö av olika sorters populärmusik, vidare teater och revy, film- och foto, bildkonst och litterära prestationer, sker utanför kommunens räckvidd. Kommunens kulturinsatser görs genom stöd till kulturell verksamhet som utvecklas på privat bas, genom organisationer eller i egen regi. Det senare gäller utställningsverksamhet, vård av byggnader och föremål och arkivhållning. Härtill kommer den breda kulturspridning som biblioteket står för.

Denna fördelning av arbetsuppgifter inom kulturområdet är den vanliga i våra kommuner: Det offentliga står för den antikvariska delen som i vissa delar är fastlagd i lag och som kräver särpräglad kompetens. Kommunen har ett kulturarv att vårda och föra vidare och verksamheten är till alldeles övervägande del skattefinansierad; den kan inte generera tillräckligt med intäkter i form av entréavgifter etc.

Sammanslutningar som studieförbund, lokala föreningar och även kommunen agerar i stor utsträckning som distributörer av ett kulturutbud som skapas och bärs fram av enskilda artister och sällskap som teatergrupper och orkestrar (privatbaserade eller institutionsanknutna).

Kommunerna är således en medagerande i flera roller och det som skiljer dem åt i deras kulturprofiler är djupet och bredden i engagemanget. I Leksand är de antikvariska och kulturhistoriskt inriktade aktiviteterna centrala. De bär upp minnesmärkena från det äldre småbondesamhället – byarna och samhällsstrukturen, och de står för kunskapen om det genom arkiven, skriftutgivningen och den muntliga traderingen. Byarna och byggnadsskicket är starka markörer: grunden för boendet och en rad samhälleliga aktiviteter samt för turismen med dess sidoeffekter. Endast kommunen kan axla ansvaret att upprätthålla den profilen.

Kommunen har också förpliktelsen att de löpande kulturaktiviteterna håller så hög standard att de blir attraktiva och berikande för leksandsborna, att lokaler och andra faciliteter finns för dem som vill musicera tillsammans, ägna sig åt bildskapande, slöjd eller naturstudier. Det allmännas uppgift är att tillhandahålla vissa basresurser, att skapa allmänt gynnsamma förutsättningar för förströelse och skapande aktivitet.

I dessa stävanden för ett aktivt och mångsidigt samhälle är det naturligt att söka samverka med bildningsorganisationer och intresseföreningar och, framför allt, att de stora resurser som finns i bystrukturen tas tillvara.

Med utgångspunkt i vad vi här anfört kan två övergripande mål för kulturverksamheten formuleras, dess två huvuduppgifter:

## Förslag till beslut i kommunfullmäktige \_\_\_\_\_

- ▶ Kulturverksamheten skall ge leksandsborna ansvarskänsla för den bygd vi lever i genom att förmedla kunskap om det tidigare och det nuvarande samhället och dess förhållanden, dess andliga och materiella ytt-ringar.
- ▶ Kulturverksamheten skall ha sådan inriktning och sådan kvalitet att den väcker och skolar intresset för litteratur, arkitektur, konst och konsthantverk, musik, teater, film och dans. Den skall här till ge utrymme för deltagande, skapande aktivitet och förströelse.

### **Basutställningarna och tillfälliga utställningar (Kap. 3)**

Knappast något i Kulturhuset väcker så stort intresse som den fasta dräktutställningen. Dräktexposén 1998 har varit den kanske mest besökta under hela den hittillsvarande kulturhusperioden. Det textila materialet är mycket stort och av hög kvalitet. Inget föremål lyfter fram den kvinnliga handskickligheten och det textila diktandet så som dräkten med dess många varianter och material. I Leksand har dräkten burits i obruten tradition fram till våra dagar.

Dalmålningarna intar en särställning inom den svenska folkkonsten. Det är viktigt att allmänheten får möjlighet att se originalen, eftersom dessa inspirerat till så mycket »kurbitseri«, särskilt i vårt landskap. När Dalarnas museum på 1970-talet propagerade för att länets kommuner skulle ha varsitt särskilda ansvarsområde var det naturligt att Leksand tilldelades dalmåleriet. Kulturhuset har den största samlingen av dalmålningar i landet näst efter Nordiska museet och Dalarnas museum. Intresset för dalmålningarna är även internationellt sett mycket stort. För att underlätta för allmänheten att ta del av materialet är det angeläget att presentationen vidareutvecklas i pedagogiskt avseende.

**Leksandsdräkten  
och dalmåleri**

#### **Tillfälliga utställningar**

Tre ämnesgrupper rekommenderas i första hand bli uppmärksammade i årliga utställningar: Kulturhistoria, bildkonst och konsthantverk samt fotografi. Här till förutsätts att de hittillsvarande utställningarna, en med internationell inriktning och en skolelevutställning, arrangeras.

Kulturhistoriska utställningar öppnar portar in mot förståelsen av det egna samhället. Samtidigt som de är de mest uppskattade, kräver de betydligt större arbetsinsatser än andra typer av utställningar. De kulturhistoriska exposéerna – under de senaste femton åren 30 stycken – har inte

**Kulturhistoria**

sällan fordrat sådana resurser att externa medel har måst mobiliseras för att de överhuvudtaget har kunnat realiseras. Externa bidragsgivare har ofta villkorat sitt stöd med krav på samarbete med någon universitetsinstitution och att utställningen och dess förarbete kunnat bedömas initiera ny forskning.

#### **Bildkonst och konsthantverk**

Leksands Konstsällskap får i brist på utställningslokaler disponera kulturhusets utställningsyta två gånger per år. 60 procent av alla utställningar under åren 1985–2001 har varit konst- och konsthantverksutställningar. De är lätta att arrangera och de har ett bra publikunderlag. Egen konstaktivitet höjer iakttagelseförmågan och ger större förståelse för konstnärens arbete. Möjligheterna till aktivt deltagande och eget skapande kommer att öka väsentligt när gamla brandstationens ombyggda lokaler kan tas i anspråk för ungdomsverksamhet och när Leksands konstmuseum i tingshuset öppnas med dess planerade »konstverkstad«.

**Foto** Inga utställningar har sammanlagt lockat så många besökare som fotopresentationerna av den egna bygden och dess liv. Fotografi – vår tids viktigaste medium för dokumentation i bild – är också en egen konstart, varför fotoutställningar inte endast är av intresse som samlingar av kulturhistoriska dokument.

#### **Förslag till beslut i kommunfullmäktige \_\_\_\_\_**

##### *Basutställningarna*

- ▶ Basutställningarna skall alltfört vara dräkt och dalmåleri.
- ▶ För att öka kunskapen om de två områdena bör utvecklingsarbetet inriktas på fortsatta undersökningar och forskning. Ny digitaliserad lagrings- och reproduktionsteknik underlättar utvecklingsarbetet.
- ▶ Tyngdpunkten i de permanenta utställningarna skall vara bonde- och hantverkarsamhället i Leksand. Den främre tidsgränsen bör i princip gå vid sekelskiftet 1900. Material som förvärvas för att användas i någon av de permanenta utställningarna måste ha leksandsanknytning.
- ▶ Dalmåleriet är ett särskilt ansvarsområde i Leksands kommun. Kulturförvaltningen har att arbeta för forskning om och spridning av kunskap om dalmåleriet, annan folkkonst och konsthantverk.
- ▶ Insatser skall göras för att inom skolväsendet stimulera intresset för basutställningarna.

##### *Tillfälliga utställningar*

- ▶ En huvudlinje för utställningsverksamheten skall vara kulturhistoriska utställningar, företrädesvis med lokal förankring.

- ▶ Utställningarna skall ha en pedagogisk inriktning. Besökarna skall uppleva att de lärt sig något nytt och berikande.
- ▶ Samarbete med en eller flera externa kvalificerade kulturinstitutioner skall eftersträvas.
- ▶ Omsorg skall läggas ned på utställningsmaterialets och informationens kvalitet, likaså på utställningens formgivning.
- ▶ Ett konstmuseum i Tingshuset skall inrättas.
- ▶ Konstsamlingarna skall vårdas i samarbete med det planerade nya konstmuseet. Äldre centrala konstverk skall förvärvas och samlingarna utökas med arbeten av konstnärer från vår egen tid.
- ▶ Skapande aktiviteter på konstens område skall uppmuntras genom stöd till amatörverksamhet och genom samverkan med skolor och studieförbund.

## **Offentlig miljö (Kap. 5)**

Alltsedan förra sekelskiftet finner vi flera privata arkitektritade byggnader på flera håll i kommunen, och under senare år har det blivit regel kommunala byggnader och byggda miljöer som haft kommunen som byggherre utformats av välrenommerade arkitekter. Detta har varit till gagn för det offentliga rummet.

Offentliga miljöer – kontor, skolor, servicehus och bibliotek – kräver även en genomtänkt och funktionell inredning. Det är en väsentlig skillnad mellan att vara heminredningsintresserad, att ordna sitt eget hem, och att inreda allmänna lokaler. Den offentliga miljön slits hårt med tiden, och den fordrar underhåll och förnyelse under överinseende av sakkunniga.

Det är viktigt att kommunen såväl för byggnader som i inredningssammanhang, även för mindre uppdrag, vänder sig till fackfolk som har gedigen utbildning och erfarenhet. Också när det gäller ändringar i en tidigare inredningslösning, bör regeln vara att den ursprunglige inredaren skall konsulteras innan några åtgärder vidtas. Det gynnar ekonomin, kvaliteten och trivseln.

### **Förslag till beslut i kommunfullmäktige \_\_\_\_\_**

#### *Offentlig miljö och inredning*

- ▶ Kommunen skall verka för en god offentlig miljö genom att engagera framstående arkitekter och inredningsarkitekter för kommunens byggnadsprojekt och genom att konstnärer ges uppdrag gällande offentlig utsmyckning. Genom föreläsningar och diskussioner bör leksands-

borna göras medvetna om den offentliga miljöns betydelse för trivsel och stimulans.

► Vid upphandling av inredningselement såsom textilier och möbler skall grundkriteriet vara hög kvalitet.

## Musik (Kap. 6)

Leksand har ett sällsynt rikt musikliv med djupa rötter i kyrko- och folk-musik. I leksandssocknarna bildades förhållandevis tidigt även stråkkapell och blåsorkestrar. Sångglädjen såväl i sakrala sammanhang som i fäbodarna har omvitnats av flera resenärer. Alla socknar har haft och har fortfarande livaktiga kyrko- och hembygdskörer. Flera framstående organister och ett antal kompositörer har verkat i bygden.

Sedan trettio år tillbaka har Leksand tillsammans med Rättvik stått värd för en av landets största musikfestivaler, Musik vid Siljan. Musikskolan tillkom redan 1953 och har idag ett brett utbud av musikutbildningar och åtskilliga har gått vidare till akademisk musikkolning och sedermera gjort goda yrkeskarriärer. Flera av dagens musik- och sånggrupper har blivit kända långt utanför landskapet några internationellt. Ingen konstare i kommunen har ett sådant djup och sådan bredd som musiken. Musiken har stark förankring i kommunens befolkning.

Kommunens insatser när det gäller musiklivet måste med nödvändighet begränsa sig till allmänt stödjande åtgärder syftande till ett kvalitativt gott, varierande och rikt utbud och för att främja god återväxt. Allmänt stöd kan ges genom att lokaler ställs till förfogande och genom att Musikskolan får tillfredsställande resurser. Lokala musiker bör ges plats att uppträda på hemmaplan. Som flera framhållit under utredningens gång är det nödvändigt att såväl unga som äldre musikutövare får möjlighet att höra framstående musiker, sångare och ensembler utifrån.

### Förslag till beslut i kommunfullmäktige \_\_\_\_\_

#### *Musik*

- Musikskolans »Mål och riktlinjer« samt »Medel att nå målen« skall utgöra grunden för skolans verksamhet.
- Kyrkomusiken och musiken i kyrkan – som tillhör kyrkans ansvarsområde – handhas på ett utmärkt sätt. Kommunen skall vid evenemang av olika slag ha kyrkorummet i åtanke som en bra lokal för konsertevenemang.
- En strävan skall vara att framstående nationella och internationella musiker skall engageras när möjlighet erbjuds, och att även framstående

solister och grupper av god kvalitet i kommunen anlitas vid officiella tillställningar.

- ▶ Folkmusiken har alltsedan mitten av 1950-talet en god förankring i den kommunala representationen. Kommunen skall i olika officiella sammanhang fortsätta på den linjen.
- ▶ Möjligheten att i större utsträckning än för närvarande låta ungdomar öva i skollokaler under tid som lokalerna inte används för undervisningsändamål skall utredas.
- ▶ Inom ramen för verksamheten vid gamla brandstationen skall musikutövande beredas en betydande plats.

## **Film (Kap. 7)**

### **Leksand och filmen i framtiden**

#### **– två projektuppslag**

Nationell filmproduktion och filmvisningar gjorde tidigt entré i Dalarna och Leksand. Dalarna anses vara det landskap som under filmens drygt hundraåriga historia oftast bildat scen för inhemska filmer och Leksand har varit ett frekvent besökt mål för dokumentärfilmare. Endast tio år efter det att filmen blivit en kommersiell företeelse kunde leksandsbor se rörliga bilder i en lokal i Noret.

En medialinje har inrättats vid gymnasieskolan och en annan vid Företagarnas folkhögskola. I Kulturhuset finns stor erfarenhet av att arbeta med flera samverkande media. Filmklubben Bio Kontrast har en omfattande verksamhet. Sedan 1995 arrangeras en årlig filmfestival.

Utgående från dessa aktiviteter, som visar ett stort filmintresse i kommunen, har skisserats två projekt. Det ena vore att Leksands kommun i samarbete med »Film i Dalarna« skulle marknadsföra kommunen som en »filmkommun«. Leksand har variationsrika inspelningsmiljöer att erbjuda, och kommunen skulle bjuda in filmbolag, filmare och manusförfattare för att informera om detta.

Det andra projektet knyter an till hur Leksands mest bärkraftiga profil byggts upp. Människorna i Siljansbygdens småbonde- och hantverkarkultur, byggnadsmiljöerna och föremålen har ofta dokumenterats. Författaren, målaren och fotografen insåg det unika och värdefulla i den levande miljön. Men vilka fångar dagens kulturella uttryck, dagens byggnader, dess personer och företeelser? Leksands kommun borde med nutida hjälpmedel bygga upp en informationsbank om vår tid i samma samhälle. Båda projekten borde penetreras grundligt i samarbete med Film i Dalarna.

## Filmen i medialinjens undervisning

Filmen har tillgång till alla berättarkomponenter, och filmen anses av många vara det medium, som starkast påverkar de ungas värderingar och attityder. Flera mediautbildningar är påfallande starkt inriktade på filmskapandets tekniska aspekter.

Gruppen förordar att medieprogrammet vid gymnasiet i Leksand profileras så att det innehållsliga i filmskapandet och skrivandet skulle stå i fokus. Tonvikten skulle läggas på manusskrivning – hur en handling och en situation byggs upp och hur man laddar en text. Ett väsentligt inslag i undervisningen på alla nivåer skulle därmed bli manusanalys, undervisning i filmspråkets grammatik. Härmed skulle även det vinnas att svenska språket finge en efterfrågad förstärkt ställning i gymnasiet.

Förutsättningarna för och konsekvenserna av en tyngdpunktsförskjutning bör utredas av en mindre arbetsgrupp, i vilken sakkunniga från Högskolan Dalarna och Film i Dalarna borde vara representerade.

### Förslag till beslut i kommunfullmäktige \_\_\_\_\_

#### *Film*

- ▶ Direktiv bör skrivas och en projektplan upprättas som närmare genomlyser hur det skisserade projekten skall drivas och finansieras.
- ▶ Bildningsnämnden bör, i samråd med Film i Dalarna och Högskolan Dalarna, utreda hur gymnasieskolans medialinje skall utformas för att få en inriktning mot manusskrivning och manusanalys.
- ▶ Bio Kontrast och Filmfestivalen skall ges fortsatt stöd och skolan skall ge eleverna tillfälle att ta del av kvalitetsfilm och främja en prövande attityd gentemot filmutbudet.

## Teater (Kap. 8)

Historiskt sett har intresset för professionell teater varit lågt i Leksandssocknarna, medan amatörteater och särskilt revy under vissa tider varit mycket uppskattade. Resor till de etablerade teaterscenerna och besök av skolade skådespelargrupper har på senare år uppmuntrats genom insatser av föreningen Paraden som arbetar för att sprida god teaterkonst. Amatörteater i alla dess former – pjäser skrivna för amatörskådespelare, folklustspel, musikalerna och revyer – har ett stort värde eftersom de stimulerar till ett aktivt engagemang och ger de deltagande särskilda insikter i vad det innebär att stå på en scen och att genomföra en föreställning tekniskt och konstnärligt. Ett problem i sammanhanget är att idag inte finns någon scen i kommunen som kan ta emot en större trupp.

## Förslag till beslut i kommunfullmäktige

---

### *Teater*

- ▶ Teaterresor och teaterarrangemang i Leksand skall uppmuntras genom bidrag till arrangörsföreningar som är inriktade på att främja teaterkonsten.
- ▶ Leksandsborna skall ges tillfälle att ta del av minst fyra teaterföreställningar per år, endera genom teaterresor eller genom besök av professionella teatersällskap. (Barnteaterverksamhet behandlas i Kapitel 10, Programverksamheten.)
- ▶ Amatörteaterverksamhet skall uppmuntras.
- ▶ Frågan om en lämplig scen och lokaler för större teaterarrangemang måste få sin praktiska lösning.

## **Dans (Kap. 9)**

### **Konstnärlig dans**

Den klassiska baletten är grunden för alla konstnärliga dansformer. Förskolebarn dansar inte balett, och de bör, enligt sakkunniga, hellre dansa barndans. Barn dansar först på lek, och på mellanstadiet när motoriken utvecklats, kan en mera systematisk rörelseskolning börja. För gymnasiet finns en fastställd studieplan för dans, däremot ännu ingen för grundskolan. I Kulturrådets regi pågår emellertid ett studieplanearbete inriktat på den obligatoriska skolan.

I Dalarna finns flera skolor i både offentlig och privat regi som bedriver dansundervisning. Fem gymnasier i länet – Mora, Vansbro, Falun, Hedemora och Avesta – har ett estetiskt program med dans som specialgren. Utbildning i privat regi ges på sex orter. Leksands musikskola bedriver sedan ett par år tillbaka undervisning i jazz-/ »showdans«. Ett hundratal elever får undervisning en timme per vecka i grupper omfattande 15–25 elever.

Vid musikkonservatoriet i Falun inleddes hösten 2001 en påbyggnadsutbildning i »Konstnärlig dans med folklig inriktning«. Syftet med denna var att främja folkdans på scen och att ge dansarna en god grundteknik.

För att stötta dansundervisningen och intresset för konstnärlig dans inrättade landstinget med statligt stöd år 1998 en befattning som länsdanskonsulent. Konsulentens bas är Dans i Dalarna, ett regionalt informations- och kompetensutvecklingscentrum för konstnärlig dans förlagt till Mora. Konsulentens arbete är inriktat mot såväl dansutövare som publik och arrangörer, och hon bistår kommunerna med information och råd om dansundervisning.

Tillgången på lärare är dålig i hela landet; det är mycket svårt att finna utbildade danspedagoger. Kommunerna – där de utbildningsansvariga ofta saknar kunskaper om vilken kompetens som krävs för att undervisa i dans – anställer ofta den största entusiasterna, vilket inte sällan får oönskade konsekvenser. En felaktig grund kan bli till hinder i den fortsatta utvecklingen.

På fråga om utsikterna till en bärig danslinje vid gymnasiet i Leksand anförde länsdanskonsulenterna, att den stora bristen på danspedagoger gjorde det vanskligt att starta en danslinje på gymnasiet. De fem danslinjerna i Dalarna är nästan två för många med tanke på både elevunderlaget och särskilt danspedagogernas arbetssituation. Dessa står vanligen ensam för alla dansämnen, vilket gör att de har en tung arbetsbörda. Skolornas insikter om danspedagogernas speciella arbetsförhållanden är dessutom vanligen bristfälliga.

En lättare och mindre riskabel väg vore, enligt konsulenterna, att inleda en försöksverksamhet med dans som konstform i hela grundskolan som ett valbart ämne eller enbart på lågstadiet som ett obligatorium. Länsdanspedagogen förklarade sig villig att som en introduktion arrangera en kurs och att delta i en överläggning.

### Folkdans

Leksands folkdanslag bildades 1918, Åhls lag 1950 och Siljansnäslandet 1957. Det övergripande syftet med folkdansaktiviteterna var och är att bevara folkliga danser och lekar och att främja bruket av sockendräkten. Verksamheten har i alla socknarna under åren fluktuerat kraftigt både till intensitet och deltagarantal. Ledarfrågan är ett ständigt återkommande problem.

Alla folkdanslagen har främst uppträtt vid tillställningar och fester inom kommunen, de flesta under sommarhalvåret. Tidvis har ungdomsverksamheten varit omfattande och dansen har i de yngre åldersgrupperna inte begränsats till folkdans och folklekar, utan även omfattat danser från andra länder och kulturkretsar och discodans. Förutom de flesta dala-socknar har lagen gästade de nordiska vänorterna och deltagit i internationella folkdansfestivaler, vid några tillfällen i svenskbygderna i Amerika.

Verksamhet är utpräglat ideell och dess sociala funktion har omvittnats av många. Folkdanslagens insatser har tvivelsutom betydelse för turismen som inslag vid olika sorters evenemang.

### Förslag till beslut i kommunfullmäktige \_\_\_\_\_

#### *Dans*

- ▶ Sällskapsdans skall ingå som ett moment i skolundervisningen.
- ▶ Konstnärlig dans skall uppmärksammas genom att program eller ak-

tiviteter erbjuds skolans elever.

- ▶ En utredning skall genomföras av skolförvaltningen i samverkan med länets danskonsulent. Utredningen skall presentera formerna för en försöksverksamhet inom förskolan och lågstadiet som syftar till att utveckla dans som uttryck.
- ▶ Undervisning i sällskapsdans skall ingå i skolundervisningen.

## Programverksamheten (Kap. 10)

» Programverksamheten « är en samlingsrubrik för utåtriktade aktiviteter inom flera kulturområden. Utbudet består av korta program, helt fristående eller kopplade exempelvis till en utställning, en kommunal manifestation eller en nyutkommen bok. Leksandsborna får härigenom närkontakt med kulturutövare och konstnärliga uttryck inom olika områden.

### Programutbudet

Sammanlagt har 1991–2000 arrangerats 385 program eller närmare 40 per år under den studerade tioårsperioden. De allra flesta har varit inriktade på vuxna besökare. Mer än vart tionde program har haft internationell karaktär. Ca fyra av tio program har utgjorts av musikprogram och de kulturhistoriska tre av tio. Därefter följer litteraturprogram, föreläsningar eller möten med författare och konstnärer. Kulturförvaltningen har haft som policy att själv anordna eller stötta » smala «, angelägna program, som annars inte hade kunnat hävda sig i utbudsströmmen.

Nästan alla föreningar och studieförbund ordnar aktiviteter av olika slag. De allra flesta program, som får stöd av kulturförvaltningen genom systemet med garantibelopp, tillhör vinterhalvårets verksamhet, dvs. under tiden från slutet av september till slutet av april. Av studieförbunden har genom åren Medborgarskolan och Vuxenskolan varit de mest aktiva arrangörerna av offentliga program. Härutöver har en rad barnprogram administrerats av biblioteket och skolorna. Aktiviteter för såväl vuxna som för barn som kan bli aktuella i framtiden har redovisats i kapitlen 6–9, Musik, Film, Teater och Dans.

### Förslag till beslut i kommunfullmäktige \_\_\_\_\_

#### *Programverksamheten*

- ▶ Kulturavdelningen skall slå vakt om programverksamhet i egen regi. Härigenom garanteras att också » smala « kvalitetsprogram bereds utrymme.
- ▶ I programverksamheten skall eftersträvas samarbete med studieförbund och föreningar.

## Skolans kulturuppgift (Kap. 11)

Genom skolan skall enligt den nationella läroplanen eleverna komma i kontakt med många slag av kulturyttringar. Gruppen har särskilt markerat att – utöver uppgiften att orientera om evenemang på scen och i salong – skolan i Leksand har ett uppdrag att ge undervisning om den lokala kulturen. Denna uppgift skall skrivas in i kommunens skolplan.

För att understryka skolans viktiga kulturskapande roll föreslås att varje elev i skolväsendet tilldelas en »kulturpeng«, ett belopp till ett årligen bestämt värde. En organisatorisk förstärkning förordas genom inrättande av en tjänst som kulturpedagog med huvudsakligen skolans elever och lärare som målgrupp. Tjänsten, som bör inrättas inom Kultur- och fritidsförvaltningen, skall besättas av en person som har stor praktisk lärarerfarenhet. De samlade kulturpengsmedlen skall handhas av kulturavdelningen inom Kultur- och fritidsförvaltningen och administreras av kulturpedagogen.

### Förslag till beslut i kommunfullmäktige \_\_\_\_\_

#### *Skolans kulturuppgift*

- ▶ Skolans uppgift att bidra till kunskaper om den lokala kulturen skall markeras genom en skrivning i skolplanen.
- ▶ För varje elev – från förskolan till och med gymnasieskolans avgångsklass – skall inrättas en »Kulturpeng« avsedd att täcka kostnaderna för skolelevens »externa« undervisning och orientering inom kulturområdet. Kulturpengen skall redovisas på samma sätt som andra poster i kommunens budget.
- ▶ En tjänst som kulturpedagog med huvudsakligen skolans elever och lärare som målgrupp skall inrättas vid kulturavdelningen inom Kultur- och Fritidsförvaltningen.

## Det lokalhistoriska arkivet (Kap. 12)

Leksands lokalhistoriska arkiv, som består av ett textarkiv och ett bildarkiv, inrättades i Kulturhuset 1985 enligt normerna för museiarkiv. Idag kan konstateras, att grundprogrammets tänkta innehåll och verksamhetsinriktning kunnat realiserats, och att de förutsatta målgrupperna stämt väl överens med verkligheten.

A jourhållningen av det ständigt växande dokumentbeståndet och utvecklingen av arkivets service har emellertid, på grund av personalbrist, blivit eftersatta. En tjänst som arkivarie tillsattes i juni 1985, vid vilken tid även fanns en personlig fotograftjänst knuten till verksamheten. Ar-

kivarietjänsten har sedermera förvandlats till en kommunantikvarietjänst och fotograftjänsten har dragits in.

### **Textarkivet**

Leksand är en av landets rikaste kommuner när det gäller material om folkkultur i ett historiskt perspektiv. Det lokalthistoriska arkivet är unikt genom sin bredd och sitt innehåll om bygdens kulturhistoria och dess inbyggare. Sedan 1950-talet har ett medvetet arbete skett för att samla in historiskt stoff av intresse. Ytterligare material finns i okänd omfattning som är viktigt att inventera och ta tillvara. Arkivet omfattar innevarande år ca 275 hyllmeter, varav en del material ej är fullt uppordnat och registrerat och ca 70 hyllmeter, som är helt obearbetat.

Arkivbesökare är allt från skolelever och privatsökare till journalister, författare och högskoleforskare. På senare år har strömmen av skolungdom ökat genom att de fått i uppgift att skriva uppsatser i något självvalt ämne. Härvid har genererats ett ökat intresse för bygde- och släkthistoria. By- och släktforskare och forskare på högskolenivå söker lokalthistoriska dokument

### **Bildarkivet**

Här finns över 160 000 bilder (negativ) tagna av ett 30-tal fotografer som verkat i bygden. Tidsmässigt sträcker sig bildmaterialet från 1870-talet fram till nutid. De vanligaste motiven är porträtt, landskapsvyer, bebyggelse, evenemang, händelser och arbetsbilder. Av materialet är 12 000 bilder tillgängliga för allmänheten. 3 000 bilder är digitaliserade i ett dataarkiv.

### **Utveckling av text- och bildarkiven**

Studerande, både på högskole- och gymnasienivå, efterfrågar i ökande omfattning underlag till uppsatser och examensarbeten. Här öppnas en möjlighet till närmare samarbete mellan skolan/skolbiblioteket och det lokalthistoriska arkivet med dess referensbibliotek. Samarbetet förutsätter att intresserade lärare och skolbibliotekarier har grundläggande kunskap om arkivet, att arkivet är lättillgängligt (har god sökbarhet) och att arkivet har personal som kan möta skolans efterfrågan på service. God sökbarhet kan erhållas genom att arkivet ordnas upp med fullgoda register, och att arkivet digitaliseras och länkas ut via kulturavdelningens hemsida.

### **Förslag till beslut i kommunfullmäktige \_\_\_\_\_**

*Det lokalthistoriska arkivet*

- ▶ Arkivet skall vara ett aktivt och levande arkiv.
- ▶ Arkivets innehåll skall vara lätt sökbart.

- ▶ För att textarkivet skall nå sina mål behövs en personalförstärkning, en arkivarietjänst på minst halvtid. Detta kan lösas förslagsvis genom att en heltidstjänst delas lika mellan kommunens arkiv och det lokalhistoriska textarkivet.
- ▶ För *bildarkivet* gäller att omhändertagandet av bilderna och uppordningen skall ske kontinuerligt och digitaliseringen av materialet fortsätta, att Leksandsbygdens nutid skall dokumenteras, och att intresset för fotodokumentation och för fotokonst aktivt skall främjas.
- ▶ Resurser skall reserveras – en »basresurs« – som kan ersätta den foto-graftjänst som tidigare fanns inom kulturförvaltningen.

## **Hembygdsgårdarna och Föremålssamlingarna (Kap. 13)**

### **Byggnadsbestånd**

Det byggnadsbestånd som kommunen har direkt ansvar för uppgår till 66 hus. Detta bestånd består huvudsakligen av Leksands Hembygdsgårdar (vid Leksands kyrka), Fräsgården i Leksboda och Holen i Tällberg. Härtill kommer ytterligare ett par samlingar, Åhls minnesgård omfattande 12 hus med Åhls hembygdsförening som huvudman och MasOlles gammelgård med 13 hus, ägd av en stiftelse med kommunal representation.

Husen är genomgående av hög kvalitet och har rönt intresse hos händiga fritidsbyggare, byggnadsforskare, konservatorer och timmermän. Ofta ingår även i gårdarna en mindre trädgårdstappa och gräsmattor. Endast Fräsgården har fruktträd, bärbuskar och blomrabatter.

### **Föremål**

Föremålssamlingar är betydande i såväl kvalitativt som kvantitativt avseende, tillhoppa närmare 18 000 föremål. Den alldeles övervägande delen av dem ger prov på föremål från småbondens hem och verksamhet: möbler, åkdon, husgeråd, förvaringskärl, verktyg och redskap samt familjens klädedräkt i helg och söcken.

### **Underhåll och vård av byggnader, trädgårdar och mark. Förvärv.**

Vi har att vårda, inte vörda, våra hus och föremål. Innebörden av denna inställning är att vår respekt för vad ett hus eller föremål representerar inte får resultera i ett heligförklarande av huset eller föremålet. Vi måste eftersträva att i högre grad aktivera våra gårdar och föremål, att se byggnadsbeståndet och föremålen som värdefulla – men inte tillräckligt ut-

nyttjade – resurser istället för att stanna vid att betrakta samlingarna som tyngande underhållsobjekt.

Med finansiering huvudsakligen via arbetsmarknadsmedel kunde underhålls- och reparationsarbeten under 1980-talet genomföras i stort sett enligt behoven, men på senare år har de budgeterade medlen räckt till endast för de mest tvingande underhållsåtgärderna. Trädgårdarna med sina humlestängar har under det senaste årtiondet alltmer uppmärksammats i takt med det allmänt ökade intresset i samhället för trädgårdar och planteringar. Några särskilda resurser för att plantera och sköta landen finns dock inte.

Samlandet och mottagandet är idag mycket restriktivt. Skrymmande föremål tas inte emot, inte heller föremål som redan finns tidigare. Vidare ställs numera betydligt större krav på dokumentation. Utgående från de miljöer i hembygdsgårdarna som har inretts har föremålsbehovet listats och kompletteringar skett efter en plan. Två föremålsgrupper har givits ett försteg framför andra, nämligen dalmålningar inkluderande målade föremål samt textilier.

### **Säkerhetsfrågor och försäkringar**

Leksands hembygdsgårdar utsattes för en anlagd brand 1980, och sommaren 1988 drabbades Holen av en omfattande stöld. Upprepade gånger har fönster slagits sönder. Eftersom i praktiken inga medel finns för bevakning har alla begärliga föremål – dalmålningar, målade askar och stänkor, tenn- och silverföremål – flyttats från alla hembygdsgårdar, som kommunen ansvarar för. Byggnader och föremål är försäkrade med en hög självrisk, och premierna har på senare tid höjts betydligt.

### **Öppethållande och aktiviteter**

Leksands hembygdsgårdar, Fräsgården och Holen har stått öppna för besökare under tiden 15 juni – 15 augusti, under större delen av 1980-talet dagligen mellan kl. 10–17, från 1987 kl. 12–16.

Leksands hembygdsgårdar brukar användas vid den återkommande 1 majmanifestationen, för Barnens majstångsresning vid midsommartid, under sommarmånaderna vid kyrkliga sammankomster och Musik vid Siljan och på senare år även för en Medeltidsmarknad under maj månad. Under turistsäsongen visas dagligen hela husbeståndet och vissa interiörer under ledning av utbildade guider.

Gatustugu, som ingår i samlingen, brukas för vissa sammankomster även vintertid. Fräsgården är ett attraktivt besöksmål under sommaren och under senare år har två dagar i veckan hållits ett antal populära föredrag där, vilket ökat besökssiffrorna.

Holen i Tällberg har sin dragningskraft i namnet Ankarcrona och

torde utgöra vår mest museala gårdsmiljö såväl inom- som utomhus. Hembygdsgården i Djura och Minnesgården i Ål har en årlig hembygdsfest och håller öppet för besökare en dag i veckan under juli.

Inför julen brukar Svensstugu, som ingår i samlingen »Leksands Hembygdsgårdar« – varvid avses endast husklungan vid kyrkan – värmas upp, golvet beströs med hackat granris och ett julbord dukas för att lågstadiets skolbarn skall få en inblick i hur det för ett sekel sedan kunde se ut juletid i en leksandsgård.

### **Guider och guideutbildning**

Sedan 1978 har kulturintendenten, och från 1986 i samarbete med Roland Andersson, givit kurser för guider. Genomgången kurs, som omfattat ca 30 timmars undervisning, eller betyg i etnologi har varit ett krav för att få arbete som guide vid hembygdsgårdarna.

### **Serveringar**

Vid »Leksands Hembygdsgårdar« och Holen finns särskilda serveringsbyggnader och behövliga utensilier, som har arrenderats ut till enskilda personer under sommarmånaderna. Vid Fräsgården driver kulturförvaltningen serveringen i egen regi. Gården används vid vissa tillfällen för kommunal representation och för specialintresserade grupper.

## **Förslag till beslut i kommunfullmäktige** \_\_\_\_\_

### *Hembygdsgårdarna och föremålssamlingarna*

De omfattande samlingarna av byggnader och föremål erbjuder rika utvecklingsmöjligheter för visningsverksamheten. Samtidigt kräver vården av samlingarna betydande planlagda insatser. Utbildningen av guider måste fortsätta i oförminskad skala.

- ▶ För byggnadsunderhållet skall årligen avsättas medel och upprättas en rullande treårsplan.
- ▶ I underhållet skall ingå medel för trädgårdarnas skötsel och förnyelse.
- ▶ En rullande plan, som anger hur föremålssamlingarna kontinuerligt skall katalogiseras och vårdas, skall upprättas. Inför nästa budgetår skall de årliga kostnaderna beräknas och lämnas en finansieringsplan för de närmaste fem åren.

### Förvärv

- ▶ Allmänt sett skall gälla att kommunen skall avstå från förvärv /mottagande av en donation av ett industriellt serietillverkat föremål. Undantag bör kunna göras om föremålet är producerat av ett leksandsföretag. Om priset för ett önskvärt förvärv blir för högt skall dock göras en dokumentation av föremålet och dess historia.

- ▶ Föremålsgrupperna dalmålningar, målade föremål, textilier och dräktdelar skall prioriteras.
- ▶ Flera exemplar av ett föremål skall kunna förvärfvas i syfte att använda dem i undervisningen.
- ▶ Säkerhetssystemen skall fortlöpande ses över.

#### Öppethållande och aktiviteter

- ▶ En aktivering av Leksands Hembygdsgårdar (samlingen vid kyrkan) främst för skolans behov i undervisningen, skall genomföras till sommaren 2004.
- ▶ En folder för samtliga hembygdsgårdar skall produceras och kulturverksamhetens hemsida utvidgas i denna del.
- ▶ Visningsverksamheten, frågan om entréavgifter, rekrytering och utbildning av guider skall, med ledning av hittills vunna erfarenheter, ses över.
- ▶ Serveringsfrågan gällande Leksands Hembygdsgårdar (samlingen vid kyrkan) skall utredas syftande till att finna en långsiktig lösning.

## **Kulturmiljövård (Kap. 14)**

Leksand rymmer 33 värdefulla områden, av vilka flertalet utgörs av byar och fåbodrar, men bland dessa ingår också arkeologiskt intressanta platser och en vägmiljö, vilka objekt har klassats vara av riksintresse för kulturmiljövården.

Kulturförvaltningen och tidigare stadsarkitektkontoret, numera samhällsbyggnadskontoret, har under en lång följd av år haft en kontinuerlig samverkan i dessa frågor. Dåvarande kulturnämnden och senare kommunantikvarien har (på delegation) handlagt ärenden som rört vägnamn, nybyggande, tillbyggnader, planfrågor etc. Detta samarbete fortgår och är en viktig del i strävandena att värna kulturmiljön i Leksand. Följande mål har tidigare beslutats och skall även framdeles gälla för kulturmiljövården i Leksand.

### **Förslag till beslut i kommunfullmäktige** \_\_\_\_\_

#### *Kulturmiljövård*

- ▶ Bygdens kulturvärden skall betraktas som en omistlig del i den totala miljön.
- ▶ Kulturlandskapet skall värnas och ingrepp som menligt påverkar landskapsbilden eller kulturmiljön skall undvikas.
- ▶ De historiskt framvuxna kvaliteterna i bebyggelsemiljön skall beaktas.

Vägledande skall vara de principiella skrivningar som gäller för översiktsplanerna och områdesbestämmelserna.

- ▶ Upprustning av befintlig kulturhistoriskt värdefull bebyggelse skall främjas genom information och rådgivning.
- ▶ De nämnda strävandena skall stödjas och underbyggas genom ett nära samarbete mellan dels kulturförvaltningen, samhällsbyggnadskontoret och länsstyrelsen, dels genom informationsutbyte och samråd mellan de nämnda kommunala enheterna och byarna.

### **Publikationsverksamhet (Kap. 15)**

*Den skriftliga dokumentationen* av landskapet, bebyggelsen och dess förändringar, registreringer och analysen av samhälleliga skeenden och händelser, de biografiska notiserna, undersökningarna om näringslivets status och skildringarna av kulturyttringar ger oss kunskap om det förflutna. Dokument är den viktigaste beståndsdelen i vårt kollektiva minne. Skrifter och bilder har ett bestående värde.

Beslut om en systematiserad dokumentation togs om Leksand 1957, Ål 1959 och Siljansnäs 1973. Resultatet har blivit en imponerande rad av arbeten om respektive socknar. Sedan 1985 har förvaltningen initierat och på flera sätt lämnat stöd till ett antal skrifter i skilda ämnen. Härtill kommer flera kvalificerade seminarier, som avkastat värdefulla dokumenterade föredrag och sammanställningar.

Det är väsentligt att denna dokumentation fortsätter och förs framåt. Leksands sockenbeskrivning – nu inkluderande alla socknar som ingår i kommunen – är resultatet av ett fortlöpande vetenskapligt inriktat arbete. Hög kvalitet är en nödvändig förutsättning för externa bidrag. Ett mindre antal skrifter, som utgör fortsättning på Leksands sockenbeskrivning har – som framgått av bakgrundsmaterialet – beslutats eller planerats.

Med undantag av den sedan långt tillbaka beslutade delen »Leksandsdräkten«, som innesluter Leksand och Siljansnäs, har de aviserade ämnesområdena tillämpning på alla kommundelar. I serien »Bidrag till Åhls Sockens historia« har aviserats utgivning av ytterligare ett arbete av Pell Fredrik Andersson. Skriften »En bok om Siljansnäs« var ett samlingsverk av engångskaraktär, som publicerades 1981 men som hade aktualiserats av kommunsammanslagningen. Någon ytterligare del har inte planerats.

Nu är lämplig tidpunkt att samordna dokumentationen om de gamla socknarna. Det synes inte nödvändigt att avbryta de inarbetade serierna.

Däremot bör framgå, att de tidigare tre socknarna och kommunerna nu är samlade i en kommun. I nyttillkommande skrifter, bedömts hålla erforderlig kvalitet, bör därför som utgivare anges Leksands kommun genom skrivningen »Leksands kommuns skriftserie«.

Avslutningsvis skall i detta avsnitt beröras ett par viktiga skäl till att söka upprätthålla kulturförvaltningens tradition att arrangera *symposier* eller *seminarier*. Det första är ett kvalitetsskäl. En fortlöpande kontakt med universitetsväsendet höjer standarden på verksamheten.

Det andra skälet är ekonomiskt; det är förknippat med möjligheterna att få en kvalificerad utställning finansierad. Fonder och stiftelser kräver i allmänhet för sin bidragsgivning att sådana utställningar, åtminstone till viss del, skall bygga på forskningsinsatser gjorda vid någon eller några universitets- eller högskoleinstitutioner eller att utställningen skall förenas med ett seminarium som knyter an till utställningens tema. En utfästelse om att en skrift skall sammanställas, som dokumenterar seminariet, ökar betydligt utsikterna till framgång på sponsormarknaden.

### **Förslag till beslut i kommunfullmäktige** \_\_\_\_\_

#### *Seminarier och publikationsverksamhet*

- ▶ Arbetet med Leksands sockenbeskrivning skall fortsätta med samma ambitionsnivå, enligt samma tekniska uppläggning och efter nu planerad bokutgivning.
- ▶ Tillskott till nuvarande sockenbeskrivningar förutsätts bli publicerade i samma serier som tidigare, »Leksands Sockenbeskrivning« respektive »Bidrag till Åhls Sockens historia«, och – om en skrift fått ekonomiskt stöd från kommunen – skall det ingå i en ny serie »Leksands kommuns skriftserie«. Detsamma skall gälla för motsvarande kvalificerade arbeten som berör Siljansnäs socken.
- ▶ Bycirkelarbeta skall uppmuntras och lokalhistoriskt inriktade skrifter, som visat sig hålla måttet i kvalitativt avseende, skall ges stöd av kommunen.
- ▶ De kulturhistoriska utställningarna skall åtföljas av exempelvis ett seminarium av den typ som varit regel i hittillsvarande verksamhet, en debatt, en föreläsning, en film eller en skrift som knyter an till utställningens tema.

### **Engagemang i arrangemang (Kap. 16)**

Leksands kommun har genom kulturförvaltningen en rad samarbetsrelationer av olika slag med institutioner inom och utanför kommunen.

Sammanställningen har gjorts för att läsaren skall få en överblick över det rika offentliga kontaktnätet.

## **Biblioteket (Kap. 17)**

Bibliotekens verksamhet är generellt reglerad i bibliotekslagen från 1996. Härtill finns kommunala riktlinjer givna av bildningsnämnden och av KS genom den kommunala IT-planen.

### **1**

#### **Biblioteket som kulturinstitution, Folkbiblioteket**

I *bibliotekslagen* inringas folkbibliotekets uppgifter så:

- ▶ Intresset för läsning och litteratur, för information, upplysning, utbildning och kulturell verksamhet skall främjas genom att alla medborgare skall ha tillgång till ett folkbibliotek.
- ▶ Folkbiblioteken skall verka för att databaserad information görs tillgänglig för alla medborgare.
- ▶ Folk- och skolbiblioteken skall ägna särskild uppmärksamhet åt funktionshindrade och andra minoriteter samt åt barn och ungdomar genom att erbjuda böcker, informationsteknik och andra medier anpassade till deras behov för att främja språkutveckling och stimulera till läsning.
- ▶ Boklån skall vara avgiftsfria.

*Bildningsnämnden* (BN) har i beslut (protokoll 1998 02 18) preciserat eller kompletterat dessa generella mål med lokala riktlinjer, av vilka de viktigaste är följande:

Biblioteken inom kommunen skall

- ▶ erbjuda hög tillgänglighet i fråga om öppettider för allmänheten och bemanning inom skolbiblioteken,
- ▶ sträva efter ett allsidigt, lätt sökbart mediebestånd, och låntagarnas önskemål skall vägas in som en bland flera aspekter vid inköp,
- ▶ mot avgift kunna erbjuda allmänheten spelfilm på video,
- ▶ sträva efter att nå nya grupper och individer – särskilt nya kommunmedborgare från andra länder – med information om bibliotekens uppgifter och möjligheter bl.a. genom bibliotekets hemsida,
- ▶ stimulera människor i alla åldrar att läsa skönlitteratur, att söka nya kunskaper och att ta del av kulturprogram.

Enligt *kommunens IT-plan* skall internet, multimedia och databassökning samt ordbehandlingsmöjligheter tillhandahållas på biblioteken. Enligt samma plan » skall biblioteken ha ett särskilt ansvar mot allmänheten i samband med introduktion av ny teknik«. Vidare föreskrivs att » informationen om utbildningsvägar och kurser av olika slag skall ökas och utvecklas genom inrättande av Infotek.«

Idag är verksamheten organiserad på ett huvudbibliotek / kommunbibliotek i kommuncentrum, två folk- och skolbibliotek, nämligen i Insjön (F-9 skola) och Siljansnäs (F-6), samt två skolbibliotek i Åkerö och Sammilsdal (båda F-9). För de två senare står huvudbiblioteket för servicen som folkbibliotek. Vidare finns ett bibliotek på gymnasieskolan, som är fristående från den övriga biblioteksorganisationen. Musikskolan har en förhållandevis stor samling noter och vissa standardverk inom musikområdet.

Utbildningsinstitutionerna i Barkdal, » Campus Leksand«, dvs. Lärocentrum (vuxenutbildning), Stiftelsen Hantverk & Utbildning (» Entreprenörsskolan«) och Siljansutbildarna AB, av vilka de två senare ger vissa högskolekurser, har mindre studiebibliotek, vilka dock inte ingår i kommunens biblioteksorganisation. Däremot utnyttjar eleverna kommunbibliotekets resurser i olika avseenden.

#### **Mediabestand, utlåning m.m.**

I det samlade mediabeståndet, närmare 40 000 titlar, upptog år 2000 vuxenböckerna 55 procentandelar och barnböckerna 41. AV-media – dvs. kassett- och talböcker, videofilmer samt CD-skivor – och tidskrifterna utgjorde således endast 4 procent av beståndet. Inom gruppen AV-media stod CD-skivorna för 40 procent av uppsättningen.

Antalet titlar fördelade på skönlitteratur och facklitteratur vägde jämnt; vardera kategorien innehöll ca 19 000 titlar. Inom gruppen skönlitteratur dominerade svensk skönlitteratur över böcker i översättning från andra språk. Den näst största litteraturarten var memoarer (36 %).

Facklitteraturen innehöll till övervägande del titlar som brukar sorteras under rubriken humaniora: språk, historia, etnologi, konst etc. (63%). Ämnena geografi, geologi samt resehandböcker plus litteratur som behandlar natur – botanik, zoologi, trädgårdsodling – och de få naturvetenskapligt inriktade skrifterna inom områdena matematik, fysik och kemi upptog en fjärdedel av fackboksbeståndet. I den resterande delen (12%) återfanns ämnesområdena ekonomi, juridik och statistik (sammanlagt 2%) samt vad som i bakgrundsmaterialet kallas » övrig« eller » blandad facklitteratur« såsom hus & hem, sport, jakt & fiske och motor.

De humanistiskt inriktade tidskrifterna uppgick år 2000 till 30 stycken och de naturvetenskapligt orienterade till 13. Till gruppen »övriga tidskrifter« kunde hänföras ca 80 stycken, exempelvis »Amnesty Press«, »Femina« och »Vi«. Slutligen fanns ett tjugotal tidskrifter, s.k. »gratistidningar«, bland vilka kan nämnas »Apoteket«, och de politiska partiernas tidskrifter samt flera organisationstidningar. Dagstidningarna uppgick till nio stycken.

#### **Lånevolym, låntagare m.m.**

Lånevolymen har under de senaste fem åren varit tämligen oförändrad, ca 193 000 utlån per år med en viss ökning mot senare delen av perioden. Ökningen svarade huvudsakligen Sammilsdalsavdelningen för med en fördubbling av utlånen mellan startåret 1997 och 2001. I genomsnitt fördelade sig utlåningen under åren 1997–2001 på avdelningarna enligt följande: Huvudbiblioteket i Leksand 68 %, Insjön 12 %, Siljansnäs 7 %, Åkerö 5 % och Sammilsdal 8 %.

Antalet aktiva låntagare uppgick under åren 1997–2001 till i genomsnitt 7 400 per år. Tendensen är stigande. Av de vuxna låntagarna var under hela 1990-talet 60 % kvinnor. Om vi tar såväl besökare som låntagare tillsammans, dvs. bibliotekens hela »kundkrets«, var i början av 1990-talet relationen vuxna visavi barn och ungdomar 60 respektive 40 procent, en andel som uppskattas gälla allttjämt.

När det gäller utlåningen kan noteras, att införandet av skolbibliotekarietjänster och inrättandet av folk- och skolbibliotek höjt lånefrekvensen. Särskilt framstår ökningen av barnboksutlånen. Leksand har sedan mitten av 1990-talet haft en i jämförelse med andra kommuner i länet mycket god utlåning. Utlånen uppgick år 2001 till 13,0 lån per invånare, vilket placerar kommunen högst i länet. Närmast ligger Ludvika (12,9), Hedemora (11,4) och Malung (10,8). Det lägsta kommunvärdet i Dalarna är 6,8.

Kommunen nådde även gentemot kommuner i andra delar av landet en god placering. I de sex skogslän län som redovisats i bakgrundsmaterialet låg Bjurholm i Västerbotten högst med 13,9 lån per invånare, varefter följde Sorsele i samma län (13,1), Leksand (13,0), Ludvika (12,9) samt Örnsköldsvik i Västernorrland (12,7). Det lägsta kommunvärdet i de sex nordliga länen var 5,8. Medelvärdet för hela riket låg år 2001 på 8,8 utlån per invånare.

Videouthyrningen har ökat successivt i takt med tillgången inom biblioteket. Bibliotekets CD-inspelningar har stor bredd och skivorna röner stor och jämn efterfrågan. Antalet lån av kassett- och talböcker har under den senaste femårsperioden årligen uppgått till genomsnittligt ca 7000, lika fördelade på de båda grupperna.

## **Bibliotekets utställningar och programverksamhet**

Utställningsverksamheten präglas av många små skärmställningar. De har ofta initierats av någon intresseorganisation och har då och då kombinerats med ett program: exempelvis en föreläsning eller en diskussionskväll. Programmen för vuxna har inte sällan knutit an till en aktuell författare eller någon litterär händelse.

Intensiteten i barnverksamheten har varierat under perioden 1985–2001. Den nådde en höjdpunkt under åren 1992–96, då biblioteket svarade för de samlade medlen för kulturaktiviteter för barn. Aktiviteterna mattades något, särskilt gällande information för barn efter det att barnbibliotekarietjänsten hade dragits in till förmån för en satsning på skolbiblioteken.. Hela tiden har dock bedrivits programverksamhet för barn. En livlig barnverksamhet underlättas genom införandet av »kulturpeng« och inrättandet av den kulturpedagogtjänst som gruppen pläderat för i det föregående.

### **2**

#### **Biblioteket som informationsförmedlare**

Den allmänna informationen är samhällsorienterande och har den intresserade medborgaren som främsta målgrupp. Sin information kan denne inhämta genom

- ▶ aktuella dagstidningar och tidskrifter
- ▶ kommunala protokoll och beslutsunderlag som områdesplaner och utställningar av större byggnadsprojekt etc.
- ▶ affischer och meddelanden om evenemang av olika slag

Kommunen har enligt bibliotekslagen skyldighet, att för grundskolan och gymnasiet hålla skolbibliotek, vilkas uppgift är att främja läsning och sörja för att eleverna har tillgång till studiematerial. Materialet kan bestå av tryckta skrifter eller det kan inhämtas via internet

Även om lagen inte säger någonting härom, framstår det som en naturlig del i bibliotekariernas uppgifter att ge vägledning i hur och var man finner den sökta informationen. Bibliotekarierna har att ge elementär klassisk bibliotekskunskap, men också att orientera om sökningsvägar i olika biblioteks- och arkivdatabaser. Generell undervisning i hanteringen av en dator och utnyttjandet av program av skiftande slag ligger dock otvetydigt på skolväsendet.

När det gäller vuxenutbildningen och högskoleundervisningen är läget annorlunda. Det synes nämligen inte finnas något explicit kommunalt beslut om inköp av facklitteratur för vuxen- och högskolestuderande, men i bibliotekets verksamhetsberättelse för 1997/98, som

senare delgavs fullmäktige, har åtagandet nämnts som ett »effekt mål« för verksamhetsåret 1998. Satsningen var inriktad på »högskolestuderande, elever på Komvux och inom Kunskapslyftet«.

Kommunens satsning på Lärcentrum (tidigare »Kunskapslyftet«) har inneburit att stora grupper av studieovana vuxenstuderande sökt sig till biblioteket och krävt hjälp och handledning av bibliotekspersonalen. Denna service har hittills inte inverkat menligt på folkbiblioteksuppgiften. Samtidigt kan emellertid konstateras att några tillskott av medel för denna service till vuxenutbildningen vid Lärcentrum eller till högskolekurserna inte skett i någon budget.

När det gäller studielitteratur för högskoleutbildning säger bibliotekslagen (6§) att det skall finnas tillgång till högskolebibliotek vid alla högskolor. »Dessa bibliotek skall inom de områden som anknyter till utbildning och forskning vid högskolan svara för biblioteksservice inom högskolan och i samverkan med landets biblioteksservice.«

Kommunbibliotekets stora satsning på service inom IT-området för den högskoleutbildning som bedrivs vid institutionerna i Barkdal synes vara en höjning av ambitionsnivån som skett på eget initiativ. Av lagen framgår att servicen till högskoleutbildningen skall tillhandahållas inom högskoleväsendet. Dock finns inga lagliga hinder för att huvudbiblioteket skall kunna stå för viss service om kommunen finner det önskvärt. För detta krävs emellertid ett kvalificerat mediabestånd och åtskilliga läroböcker i flera exemplar. Idag torde förutsättningarna för att bygga upp ens ett rudimentärt högskolebibliotek vid det kommunala huvudbiblioteket vara obefintliga. Om biblioteket skall ge annan service för högskolestuderande, exempelvis att bistå vid fjärlån och kvalificerad dokument-sökning, måste tjänsternas omfattning och priset för dem regleras genom en överenskommelse mellan högskolan och kommunen.

### 3

#### **Biblioteket som IT-agent**

Beträffande teknikinformation till allmänheten sägs i bibliotekslagen endast, att folkbiblioteken skall verka för att databaserad information görs tillgänglig för alla medborgare. Bildningsnämnden har inte berört frågan i sina riktlinjer. Däremot har kommunens IT-grupp uttalat sig. I sin verksamhetsplan för 1999 refererar biblioteket följande:

» Enligt kommunens IT-plan skall internet, multimedia och databassökning tillhandahållas på biblioteken - -[och] dessutom ordbehandlings-möjligheter erbjudas. Biblioteken skall också, enligt denna, ha ett särskilt ansvar mot allmänheten i samband med introduktion av ny teknik. - - - . Informationen om utbildningsvägar och kurser av olika slag skall - - - ökas och utvecklas genom inrättandet av Infotek.«

IT-planens beställning har effektuerats. Ett antal datorer har installerats 1999 och ett infotek – i vilket kan sökas information om arbetsmarknaden – har inrättats. Uttalandet i planen att biblioteken har »ett särskilt ansvar mot allmänheten i samband med introduktion av ny teknik« sammanfaller till sin innebörd med stadgandet i bibliotekslagen att »folkbiblioteken skall verka för att databaserad information görs tillgänglig för alla medborgare«. I praktisk handling tar detta sig uttryck i att en datoranvändare i biblioteket kan få hjälp med hur man söker i olika databaser.

## Huvudmannaskapet

Avslutningsvis vill gruppen kort beröra den omdiskuterade frågan om huvudmannaskapet inom den kommunala organisationen. Det är en klassisk frågeställning om biblioteksverksamheten lämpligen skall tillhöra kulturförvaltningen eller om den hör närmare samman med skola och utbildning. Tyngdpunkten i verksamheten kan pendla mellan de båda alternativen beroende på förändringar i arbetsmiljö och omvärldsfaktorer.

Efter att ha penetrerat biblioteksorganisationen och dess verksamhet på det sätt som redovisats, och efter hänsynstagande till även andra skeenden i vår kommunala förvaltning, har vi funnit att för närvarande inte finns några vägande skäl att gå tillbaka till den tidigare organisationen.

Skolbiblioteksverksamheten och den i denna inordnade folkbiblioteksfunktionen har visat sig vara vitaliserande för hela verksamheten. Under den senaste femårsperioden har skett en betydande ökning i lånefrekvensen, och inte minst gäller detta barn- och ungdomslånen. Fungerande samarbetsrutiner har byggts upp gentemot utbildningsväsendet och konsolideringen av den nya Kultur- och Fritidsnämndens organisation har just påbörjats.

### Förslag till beslut i kommunfullmäktige \_\_\_\_\_

#### *Biblioteket*

Huvudbiblioteket i Leksand skall i första hand skall vara ett folkbibliotek och måste stå självständigt i sin policy. Även om det är en viktig och oumbärlig serviceinstitution för skolväsendet, skall dess främsta uppgift även fortsättningsvis vara folkbildning, baserad på boken och annan tryckt litteratur. Den nya IT-tekniken är ett nödvändigt instrument för fortsatt utveckling, men dess tänkbara användningsområden får inte leda till övertro på teknikens möjligheter.

► Den nuvarande strukturen med ett huvudbibliotek och ett antal folk- och skolbibliotek samt ett gymnasiebibliotek skall bibehållas.

- ▶ Biblioteksorganisationen skall ha samma uppgifter som hittills, men servicen till vuxenutbildningen och särskilt högskoleväsendet skall ses över. I detta ligger bl.a. att de ekonomiska relationerna skall definieras.
- ▶ En programverksamhet, som ansluter till bibliotekets huvuduppgifter, skall utvecklas vidare.
- ▶ Huvudbibliotekets lokaler och inredning har utformats av en framstående arkitekt och ett par inredningsarkitekter som gjort sig kända inte minst för sina många biblioteksinredningar. Anslutande till i Kap.5 förda resonemang och lämnade rekommendationer skall det mervärde som ligger i den prisbelönta miljön inte ändras utan samråd med de nämnda specialisterna.
- ▶ Det nuvarande huvudmannskapet skall bibehållas. Biblioteksorganisationen skall även fortsättningsvis sortera under Bildningsnämnden.